

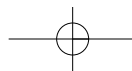

XX. évf. 2. sz.

2010.

Február



TARTALOM

Nyugdíjas vállalkozás megszüntetése	4.
Szabott díjak, kusza jogszabályok	4.
Pénzért segítették a reptéri pályázat győztesét?	6.
Mit tehet a rendőrség a fehér rendszámú „taxikkal”?	10.
2010.1.1-jén meglévő taxiállomások	12.
Hamisított rendőrautók	14.
10 éve történt	17.
Megbontás nélkül	18.
Na, mi van a kezemben?	21.
Békésben és Csongrádban tesztelik 2010 a választások éve – a Taxi2000-nél is!	23.
Adó- és járulékváltozások: több marad meg 2010-ben?	23.
Turisztika, Sport és Gasztronómia	24.
Ki kicsoda az utcanévtáblákon?	25.
Taxisokra leselkedő veszélyek	28.
Renault Fluence	29.
„Városnézés” a német éjszakában – taxikkal...	30.
A többi maradt	31.
Találtunk egy verset	32.
Morfondáriák	33.
Mi mennyi 2010-ben?	34.
Nagyra törő tervek a Peugeot-nál	39.
APEH-információk	40.
Taxisok kérései, közlekedésszervezők válaszai	44.
Baleset-helyszínelés, profi szakemberekkel	45.

TAXISOK VILÁGA

MEGJELENIK HAVONTA

FŐSZERKESZTŐ:

Berkó Károly

KIADÓ: Q-Betax Kft.

Kiadásért felelős:
a kiadó vezetője

Color Pack Nyomdaipari Rt.

Felelős vezető:

Zsukk László

ISSN 1786-5328

MEGVÁSÁROLHATÓ

A szerkesztőségben
és a BTI-ben

A SZERKESZTŐSÉG CÍME:

1119 Bp., Vahot u. 6.

Telefon/Fax: (06 1) 280-1864

E-mail:

taxisokvilaga@taxisokvilaga.hu

Előzetes letartóztatásba helyezték a szurkálót
Konyhakéssel támadt a taxisra

A Nyíregyházi Városi Bíróság közfeladatot ellátó személy elleni rablás büntetének megalapozott gyanúja miatt elrendelte a 23 esztendő magyar származású ukrán állampolgár P. Levente előzetes letartóztatását. A gyanúsított 2010. január 22-én késő este Nyíregyházán taxiba ült, majd miután megérkeztek, fizetés helyett kést rántott és a sofőrre támadt. A dulakodás közben a fuvarozó 8 napon belül gyógyuló sérülést szenvedett. A tettest járőkelők segítségével a rendőrség kéréséig visszatartották.

A Nyíregyházán tartózkodó 23 esztendő magyar nemzetiségű ukrán állampolgár P. Levente 2010. január 22-én anyagi problémáira nem talált más kiutat, minthogy háztartásukból konyhakést vett magához, majd elindult a Kossuth térre. Útközben a Hősök terén meglátta az ott várakozó taxikat és eldöntötte, az egyiküket fogja kirabolni. Beült B. László által vezetett autóba, és a Fazekas János térre vitette magát. A megadott címre úgy este kilenc óra körüli időben érkeztek, ekkor P. Levente a kabátja ujjába rejtett konyhakést előrántotta, s míg egyik kezével a sofőr felsőtestét próbálta az ülésbe nyomni, a másikkal a mit sem sejtő férfi mellkasa, nyaka felé szúrta, ezzel igyekezett a taxist bevételének átadására bírni. B. László azonban ellenállt, megpróbálta a késsel feléje hadonászó kezét elkapni, másrészt a leszorításból szabadulni. A dulakodás közben a taxis keze megsérült, szerencséjére a kés pengéje 8 napon belül gyógyuló sérülést okozott.

A küzdelem úgy ért véget, hogy a sértettnek sikerült a gépkocsiból kiugrania, ahová követte őt a gyanúsított, majd a taxis segítségkérésére odaérkező járőkelőkkel közösen P. Leventét elfogták és az időközben értesített rendőrség kéréséig visszatartották.

A Nyíregyházi Városi Bíróság elrendelte a támadó előzetes letartóztatását. Nyakó Zsuzsanna nyomozási bíró döntését a kö-

vetkezőkkel magyarázta: – Az előzetes letartóztatás indokolt, tekintettel a gyanúsítottban szereplő bűncselekmény kiemelkedő tárgyi súlyára, törvényi fenyegetettségére, valamint arra, hogy a gyanúsított nem magyar

Havi aforizma

A tartalom forrása elménkből fakad. Ha valaki olyan keveset tud az emberi természetéről, hogy a boldogságát nem saját viselkedése, hanem valami más megváltoztatásában keresi, az egész életét terméketlen munkával fecséri el, és ahelyett hogy elmulasztaná, megsokszorozza bajait.

Samuel Johnson

állampolgár, így alaposan lehet tartani attól, hogy szabadlábra kerülése esetén megszökne vagy elrejtőzne, és jelenléte az eljárási cselekményeknél nem lenne biztosítható. A határozat jogerős – fejezte be a megyei bíróság elnökhelyettese.

A rablás alapesetét a Büntető Törvénykönyv kettőtől nyolc évig terjedő szabadságvesztéssel fenyegeti. Jelen esetben több minősítő körülmény is fennáll. Egyrészt közfeladatot ellátó személy ellen történt a támadás, akit alaphelyzetben is fokozott jogi védelem illet. Másrészt P. Levente előre megfontolt szándékkal követte el a bűncselekményt, hiszen a konyhakést azért vette magához, hogy pénzt szerezzen. Ebben az esetben pedig az anyagi haszonszerzést, mint indítékot sem lehet figyelmen hagyni.

k.z.t.

ecometer

Ecometer taxióra hőnyomtatóval

20.000.-Ft

kezdőbefizetéssel, beszerelve, hitelesítve, taxióra beszámítással üzemképpen elvihető! Havi törlesztő részletek megállapodás szerint fizethetők!

Új óra vásárlása esetén - a beszerelés ideje alatt - vendégünk egy finom ebédre büfénkben!

Mobil és ügyeleti szám:

06-20-9344-529

Ecometer Kft, 1039 Budapest, Rákóczi u.8.
Tel./Fax: 06-1-240-9479

E-mail: szalai@ecometer.com

Weblap: www.ecometer.com

A részegét igazoltatják

a rendőrök:

- Neve?
- Kis Herceg.
- Biztos benne?
- Persze. A rókám itt van a sarkon.

Nyugdíjas vállalkozás megszüntetése

- avagy éljen a bürokrácia! -

Nyugdíjas vállalkozó bemegy az okmányirodába, kezében a vállalkozói igazolványa, és szelíden mondja: – szeretné a vállalkozását befejezni. Elfáradt már, a munka sem megy olyan jól, betegeskedik is, egyszerűen abba hagyja. Igényeit lejjebb adja, megpróbál majd megélni csekélyke nyugdíjából. Kérem, vegyék vissza a vállalkozói igazolványomat – nyújtja az éppen szabad ügyintéző felé. Az ügyintéző, mint akit áramütés ért, úgy ugrik hátra: – Nem úgy van az, tata! Nem lehet csak úgy visszaadni az igazolványt! Január 1-jétől új szabályok vannak, mindent csak elektronikusan lehet intézni, ami a vállalkozással kapcsolatos.

– Akkor most mit csináljak? – kérdi, még mindig szelíden a nyugdíjas vállalkozó. – Eddig mindig papíron adtam be a bevallásaimat – megjegyzem: hiba nélkül –, az elektronikus miskulanciákhoz én nem értek! Tessék tőlem elvenni az igazolványt, és már itt sem vagyok! – Nem lehet! – ripakodik rá az ügyintéző. Vállalkozást kezdeményezni és megszüntetni is csak interneten keresztül lehet. Nyisson egy ügyfélkaput!

Kolléga lehajtott fejjel elballag (én már a

pultot borítottam volna az ügyintézőre) és kérdezősködik, utána néz, hogy mi mindent kellene neki tennie ahhoz, hogy végre megszüntethesse azt a nyüves vállalkozást:

- Ügyfélkaput kell nyitattatnia az okmányirodában, ehhez azonban kell egy e-mail cím, tehát:

- kell vennie egy számítógépet. 80-100 ezerből ma ez már megúszható, talán még működtető program (ún. operációs rendszer) is van rajta, mert ha nem, akkor kell még vennie hozzá egy:

- Windows nevű programot 30-40 ezerért. Kezelen persze nem tudja, sőt még azzal sincs tisztában, hogy hogy kell a gépet bekapcsolni, ezért aztán:

- el kell mennie egy alapfokú számítógéppelkezelői tanfolyamra. 40-50 ezerből ezt megúszhatja. Ha már tudja, hogyan kell kezelni a gépet, le kell töltenie az APEH bevallásait működtető Java-s programot. Ehhez azonban először le kell töltenie a legfrissebb verziójú Java-t. Ami persze angolul van. Nem baj, majd megtanul angolul is! De mit is mondok, hát nem tudja letölteni, mert nincs internetje! Akkor most:

- kell egy internet-előfizetést intéznie. Ha vi 5-10 ezerből megússza. Néhány nap múlva megkapja és:

- telepíti a modemet (előtte megtanulja, hogy kell), IP-címekkel, POP3 fiókokkal, felhasználónevekkel, jelszavakkal vacakol, röpké néhány hét alatt sikerül életre keltenie a rendszert, van már saját email-címe. Nosza, lássuk akkor az ügyfélkaput:

- beírja, hogy magyarorszag.hu. Rövidesen kap egy hibaizenetet (persze angolul...). Vajon mit rontottam el? Semmit, csak a kormányzati szerver gazdái időnként elfelejtik frissíteni a weblap tanúsítványát... No de haladjunk tovább:

- az e-mailen kapott egyszer használatos jelszó már rég nem működik, az csak öt napig érvényes. Sebjaj, kér egy új jelszót. Ha az megérkezik, már csak ki kell találni egy végleges saját jelszót, és jól megjegyezni. Vagy felírni valahová. Végre bemehet az Ügyfélkapun!

- A nyitó oldalon ezernyi információ, a kilencvenkilenc százalékára soha a büdös életbe nem lesz szüksége. Sőt, az egész elektronikus rendszert a háta közepére kívánja, csak attól a rohadt egyéni vállalkozásától szabaduljon

2010. január elsejével megváltoztak az előzetes eredetvizsgálattal kapcsolatos eljárások. Többféle hír is napvilágot látott, amelyek értelmezési problémákat vetettek föl. Éppen ezért magazinunk a Nemzeti Közlekedési Hatósághoz fordult, segítsen egyértelművé tenni: mikor, miért, kinek és mennyit kell fizetnie. A tájékoztatásból kiderül, igazságszerűen oda kell figyelnie a tulajdonosnak, hogy mikor és milyen célból van szüksége az eredetvizsgálatra.

A január elsejével történt változások első fontos ismérve, hogy az eredetvizsgálat kétféle módon kezdeményezhető. Első, a *kérelemre irányuló közlekedési eljárásban* – például adásvétel esetében –, illetve elrendelheti a közlekedési hatóság műszaki vizsga során, úgynevezett *közlekedés hatósági eljárásban* – ez volt az integrált vizsgálat –. Magyarra fordítva létezik egy igazgatási, illetve egy közlekedés hatósági eljárás.

Mint az a Nemzeti Közlekedési Hatóság Stratégiai és Módszertani Főigazgatóság tájékoztatójából kiderül:

Kérelemre induló, közlekedési igazgatási eljárásban előzetes eredetvizsgálatot kell lefolytatni:

- a gyártótól származó, de járműkísérő lappal nem rendelkező új jármű, valamint a járműnyilvántartásba korábban még nem vett lassú jármű, vagy egyéb jármű első forgalomba helyezésekor,

Eredetvizsgálat kérhető és elrendelhető

Szabott díjak,

- a forgalomból végleg, illetve átmeneti időszakra kivont járművek ismételt forgalomba helyezésekor, illetve a forgalomból ideiglenesen kivont járművek esetén az ismételt forgalomba helyezésekor akkor, ha tulajdonosváltás következett be,

- a jármű alvázszámának megváltoztatásával járó műszaki beavatkozást – alvázszámot hordozó szerkezeti elem, alváz vagy karosszéria cseréjét – megelőzően,

- biztosítási esemény – kárrendezés – kapcsán forga-

- a jármű forgalomból kivont jármű ismételt forgalomba helyezése-

- kor,
- a jármű – kivéve a lassú járművet és a lassú jármű pótkocsiját – tulajdonjogában bekövetkezett változás nyilvántartásba vételekor.

Ezen esetekben az előzetes eredetvizsgálat célja, hogy az eljárás végén kapott KEK KH által kiállított hatósági bizonyítványt az **okmányirodában** valamilyen eljárás keretében felhasználjuk.

Hivatalból indult közlekedési hatósági eljárás keretében kell az előzetes eredetvizsgálatot elvégezni a 2006. január 1-jét követően újként forgalomba helyezett jármű kivételével:

- amennyiben a vizsgált járművön nem vé-

geztek sem eredetvizsgálatot, sem integrált vizsgálatot, továbbá

- a közúti közlekedési igazgatási feladatokról, a közúti közlekedési okmányok kiadásáról és visszavonásáról meghatározott feltételek esetén.

Ezen esetekben az eredetvizsgálat eredménye a „Műszaki adatlap”-on szerepel. A „Műszaki adatlap” viszont **nem alkalmas** az okmányirodai eljárásokban előírt eredetvizsgálat megtörténetének igazolására.

A kétfajta eljárás szabályai eltérnek. Amennyiben a jogszabály előírja az eredetvizsgálatot, akkor ezt a vizsgálóállomáson külön kell kérni. Ha ezzel a jármű már rendelkezik, akkor a következő műszaki vizsgán az előzetes eredetvizsgálatot hivatalból már nem rendelik el! (Pérez megtakarítás!) Amennyiben ezt igazoló dokumentum nincs a birtokunkban, úgy hivatalból rendelik el a vizsgálatot, csakhogy arról a KEK KH nem bocsát ki hatósági bizonyítványt, csupán a Műszaki adatlapon jelenik meg az eredetvizsgálat eredménye, melyet viszont **nem fogadnak el az okmányirodák a járművek átírásához!**

Tehát, ha az okmányirodai ügyintézéshez van szükség az eredetvizsgálatra és ezzel egy időben a műszaki vizsgálatra is, akkor a követ-

Lapzártakor érkezett a hír, a komoly felháborodás miatt esetleg megváltozik ez az adójellegű előírás. Meglátjuk...

már meg egyszer (– látod, Géza, miért nem maradtál alkalmazott? – korholja a felesége). Végre megtalálja az egyéni vállalkozással kapcsolatos tudnivalókat. Rákattint. További tudnivalók jönnek ki. Azokra is rákattint. Mit szeretne? – kérdezi a program. – Most már csak géperutató – sóhajt...

• A sokadik kattintásra eljut a vállalkozás megszüntetését szolgáló adatlaphoz. – De melyik okmányirodába szeretné küldeni? – jön a következő kérdés. – Na nem, az nem lehet, hogy ahány okmányiroda, annyi különféle nyomtatvány! Pedig de. Végre megvan, rákattint, letölti. – Na, kezdek belejónni! – vidul fel. A letöltött fájlt is megtalálja némi keresgélés után, elindítja, „önkicsomagolja”. A

végén az üzenet: ez a nyomtatvány az ÁNYK program segítségével tölthető ki. Mi van? Még sehol sem tartok? Mi a rossebb az az ÁNYK? Idővel megtalálja: ÁNYK, vagyis Általános NYomtatvány Kitöltő program, letölthető az APEH honlapról.

• Szinte már rutinosan megnyitja az APEH programot. Elképesztő mennyiségű információ újra, ÁNYK sehol. Ja, lejjebb kell görgetni. Megvan, letölt, elindít. Működik!

• Nyomtatvány előjön, kitöltése az eddigiek után szinte egyszerűnek tűnik. Személyes adatok, adószám, adóazonosító, nyilvántartási szám – hoppá, ez meg mi a fene? Nélküle nem enged tovább a program! Nyomozás, segítségkérés, információgyűjtés, kérdezőskö-

dés: megvan! A vállalkozói igazolványban van elrejtve. (Hogy ez az újabb szám miért szükséges az adószám, adóazonosító, születési hely, idő, anyja neve, lakcím mellé, az meghaladja az én csekély értelmem határait...)

• Nyomtatvány kitöltve, némi bizonytalanság után küldésre megjelölve, majd elküldve, kész vagyunk! De nem:

• Néhány nap múlva üzenet érkezik, hibás a kitöltés, kérjük az új nyomtatványt töltsse le, és töltsse ki, és küldje be. Nosza, kezdjük elől. Új nyomtatvány megvan, régi alapján kitölti, de hiszen a régieben sincs semmi hiba! Csak közben módosították a rovatokat és a régít már nem fogadják el. Ja, és nem azt írják az üzenetben, hogy bocsánat, tévedtünk, rossz volt a régi nyomtatvány, korántsem!

Hanem, hogy hibásan töltötte ki! Vállalkozónk most itt tart. Várja, hogy vajon milyen válasz érkezik a legutolsó be- küldött nyomtatványára, valamint a postán, ajánlott levélben visszaküldött vállalkozói igazolványára (az okmányiroda felett lakik a harmadikon egyébként...). Már szinte fásultan várja az újabb elektronikus üzenetet és nosztalgiával gondol vissza azokra az időkre, amikor még emberszámba vették, nem gépekkel kellett tárgyalnia, hanem élő emberrel, aki köszönt, esetleg rámosolygott, és ügyei intézése közben nem akadályozta, hanem megpróbált segíteni...

oli

Rómában elterjed a hír, hogy Spartacus homokos. Nevezett éktelen haragra gerjed és kihirdeteti, hogy a következő szombat este a Circus Maximusban – annak bizonyítására, hogy nem meleg – 1000 szűzleányt rendez le.

Eljön a nagy esemény napja, a stadion dugig emberekkel, buzdítják a nagy bajvivót.

– Spartacus! Spartacus!

Spartacus nekifog, 500 pihegő lánykáig meg sem áll, a tömeg tombol:

– Spartacus! Spartacus! 700 után megtörlí a homlokát, a nép tombol:

– Spartacus! Spartacus! 900 után egy kicsit lassít, a tömeg biztatja:

– Spartacus! Spartacus!

999-nél a nagy bajvivó nem bírja tovább, elájul, nem mozdul. Erre a nép:

– Búúúúzi!!! Búúúúzi!!!!

– Amióta kikapcsolom lefekvés előtt a mobilom, azóta utolérhetetlen vagyok az ágyban.

kusza jogszabályok

Az előzetes eredetiségellenőrzés hatósági díjai Ft/db

A személygépkocsik esetén;	
a) kis kategória (1400 cm ³ -ig)	17.000.- Ft
b) középkategória (1401-2000 cm ³)	18.500.- Ft
c) felső kategória (2001 cm ³ felett)	20.000.- Ft
Motorkerékpárok esetén;	
a) 500 cm ³ hengerűrtartalomig	15.500.- Ft
b) 500 cm ³ hengerűrtartalom felett	17.000.- Ft
A négykerekű segédmotoros kerékpárok esetén	4.000.- Ft
Kis tehergépkocsik esetén 3,5 tonnáig	20 000 Ft

Tehergépkocsik esetén;

a) 3,5–7,5 tonnáig	21 000 Ft
b) 7,5 tonnától	22 000 Ft

Autóbusz esetén;

a) szállítható személyek száma 20 főig	21 000 Ft
b) szállítható személyek száma 20 fő felett	22 000 Ft

Mezőgazdasági vontató, lassú jármű esetén

20 000 Ft

Pótkocsik esetén;

a) Könnyű pótkocsi (lakókocsi)	16 000 Ft
b) Nehéz pótkocsi	17 500 Ft
c) Különleges pótkocsi (felépítménnyel ellátott)	19 000 Ft

kezőket érdemes megtenni: Önálló előzetes eredetiségvizsgálatot kell kérni, majd ezt követően külön a Műszaki vizsgálatot. Ebben az eljárási módban lesz egy dokumentumunk az előzetes eredetiségvizsgálatról hatósági bizonyítvánnyal együtt, ami lehetőséget biztosít az okmányirodai ügyintézésre.

Amennyiben nincs dolgunk az okmányirodán, úgy az előzetes eredetiségvizsgálatot nem kell kérni, ha a jármű 2006. január 1-jét megelőzően került első alkalommal forgalomba helyezésre, és a járművön még nem végeztek előzetes eredetiségvizsgálatot vagy integrált vizsgálatot. A soron következő műszaki vizsgakor a közlekedési hatóság a jármű eredetiségvizsgálatát úgyszólván elrende-

li. Ekkor viszont a vizsgadíjon felül ennek a vizsgának a hatósági díját is meg kell fizetni. Az eredetiségvizsgálati kötelezettség megállapítása a közlekedési igazgatási hatóság nyilvántartása alapján történik. E nyilvántartás 2001. évtől kezdve tartalmazza ezeket az adatokat.

Mindkét eljárás lefolytatható a Nemzeti Közlekedési Hatóság által üzemeltetett vizsgálóállomásokon és a közlekedési hatóság által engedélyezett kijelölt vizsgálóállomásokon is. Mindkét eljárásért azonos mértékű díj fizetendő.

Tehát érdemes tájékozódni, arról, hogy az ügyintézés hol zajlik, és ehhez milyen dokumentumok szükségesek. Ezzel időt és nem

utolsósorban jelentős mennyiségű pénzt lehet megtakarítani.

k.z.t.

A
78 éves Gyuri bácsi már alig tud járni. Szomszédja, hogy feldobja az öreg hangulatát, azt mondja:
– Jöjjön, Gyuri 'bá, elmegyünk kurvázni.
– Jaj, fiam, nem megy az már nekem.
– Dehogynem! Kiállunk a sarokra, és aki arra jön, mind lekurvázuk.

„Nagyon büszke vagyok arra, hogy röpké nyolc hónap alatt sikerült megoldanunk a túlras, szabályozatlan taxiszolgáltatás problémakörét, ami 16 éve szégyenfoltként piszkította be Magyarországot hírnevét.”
2006, Chris Woodruf vezérigazgató, BA Zrt.

Mégsem volt tiszta küzdelem

PÉNZÉRT SEGÍTETTÉK A REPTÉRI PÁLYÁZAT GYŐZTESÉT?

Január 23-án a Magyar Nemzet közölte a hírt: olyan dokumentum van a birtokában, mely szerint a BA Zrt. előzetes letartóztatásban lévő jogi igazgatója, valamint korábbi munkatársa, a BKV későbbi jogi igazgatója „előzetes megállapodás alapján rendszeresen több cégnek, többek között a Zóna Taxi üzemeltetőjének, a Zóna Service Zrt.-nek anyagi ellenszolgáltatás fejében belső információkat juttattak ki, illetve segítették a céget a kiírt pályázatok megnyerésében”. Tekintettel arra, hogy az ügy jelenleg még csak nyomozati szakaszban van, még gyanúsítás sem történt, így további következtetéseket nem vonunk le a televíziók által is megerősített hírből. Az ártatlanság védelme mindenkit megillet, rangtól, beosztástól függetlenül. Amennyiben egyszer megszületik a jogerős ítélet ebben az ügyben is, akkor részletesebben megemlékezünk majd az esetről. Ám a jelenlegi ítélezési gyakorlatot figyelembe véve – ha az ügy eleve nem évül el – erre még jó pár évet várni kell. Addig mindenki vonja le a fantáziájának megfelelő következtetést a jelenlegi pályázati rendszerről, a gazdasági élet minden területét átszövő és megfojtó korrupcióról, annak haszonélvezőiről. Szerkesztőségünket érdekelte, mit gondol erről az egyik, e pályázaton vesztes cég vezetője – Tamás Miklós –, aki jelenleg a TFTSZ elnöke is.

• Elégtételt éreztél a hír hallatán?

• Nem lennék őszinte, ha ezt tagadnám. Mi, érintettként, a BA Zrt. 2006-os döntését felháborodva fogadtuk. Nehezen emésztettük meg, hogy a fővárosi szervezett taxiszolgáltatás közel 90%-át lefedő cégek által létrehozott tömörülést ilyen átlátszó módon csapták arcul. Annak ellenére, hogy vállalásainkat győzelem esetén 24 órán belül számonkérhetővé tettük volna. Ehhez képest a korabeli sajtóban – így a Taxisok Világában is – megjelent, a győztes által megnevezett feltételek közül jó néhány teljesítetlen maradhatott. Ezt a mai napig senki sem kéri rajtuk számon. Ahogy azt 2006-ban, a jelenleg előzetesben lévő jogi igazgató asszony nevére vágta arcunkba: ez innentől egy magánjogi szerződés, melybe nekünk nincs jogunk beelátni, pláne beleszólni, vagy számonkérni. De lépünk tovább. Nekünk évente egy, az infláció értékét meg nem haladó áremelést engedtek volna. Bezzeg a győztesnek, de erről sem kérdezi a sajtó a BA Zrt.-t, vagy a győztes szolgáltatót. Ha visszaemlékszünk 2006 augusztusára, a média lelkesen közvetített a budapesti repülőtérre elért világraszóló eredményekről, a közeljövő

újdonosságairól. A 10 db londoni taxiról, a minden autóbába beszerelt multimédiás berendezésekről, az ülések fejtámlába épített képernyőkről, vagy a minden autóbán lehetővé tett bankkártyás fizetési lehetőségről. Mint ötven évvel ezelőtt, amikor a kapitalizmus rövidesen bekövetkező vereségéről írtak, hasonló lelkesedéssel. A valóság senkit sem érdekelte. Pedig mi minden lehetséges követ megmozgattunk. Felhívtuk például a tv-sek figyelmét arra, hogy már már bántóan részrehajló beszámolóikban fehér rendszámú autót fényképeznek, melyek

csak mintegy illusztrációként voltak kiállítva. Ezekben az áltaxikban nem volt semmilyen kötelező felszerelés, így például taxióra sem. Az újságírók ingerküszöbét a jól látható átverés nem érte el. Gondolom, ez volt az elvárás a szerkesztőkkel szemben. Most, hogy a hivatalos gyanúsítás megtörtént, a velünk akkor tárgyaló jogi igazgató előzetesben van, persze minden más színben tűnik fel. A vélt vagy valós magas politikai támogatás megszűnni látszik, így a bátrabb híradások már némi kritikus hangnemet is megkockáztatnak. Talán kitérnek majd az oknyomozó újságírók arra is, hogy milyen eszközök voltak a korábbi és a jelenlegi szolgáltató kezében a média megzabolázására. A jogérvényesítés tekintetében meglehetősen szkeptikusak vagyunk sokan, de talán tényleg változnak a jelenleg még balkáni viszonyok e téren is. Mindannyian ebben az országban élünk, látjuk a híradásokat és azt is, hogy mindennek ellenére a jegyenfák itt sem nőnek az égig, előbb-utóbb mindenkinek el kell számolni valamilyen módon. Az ügyészség, a rendőrség – úgy tűnik – lassan-lassan fellép a korrupció, a megvehető vezetők ellen. Így reménykedhetünk abban is, hogy ennek az ügynek pont kerül a végére.

Folytatás a 9. oldalon

Paradicsom és pokol

Istennel beszélget egy szent ember. Mondja neki:

– Uram, szeretném megtudni, hogy milyen a Paradicsom és milyen a Pokol.

Isten odavezeti a szent férfit két ajtóhoz. Kinyitja az egyiket és megengedi a szent embernek, hogy betekintsen:

A szoba közepén egy hatalmas kerek asztal volt és az asztal közepén egy nagy fazék, benne ízletes raguval. A szentnek elkezdett csorogni a nyála. Az emberek, akik az asztal körül ültek, csont soványak és halálsápadtak voltak. Az összes éhezett. Mindegyiknek egy hosszú nyelű kanál volt a kezében, odakötözve a kezéhez. Mindegyikük elérte a ragus tálát és vett egy kanállal. De mivel a kanál nyele hosszabb volt, mint a karjuk, nem tudták a kanalat a szájukhoz emelni. A szent ember megborzongott nyomorúságukat, szenvedésüket látva.

Isten ekkor azt mondta:

– Amit most láttál az a Pokol volt.

Majd mindketten a második ajtóhoz léptek. Isten kitarta azt, és a látvány, ami a szent elé tárult, ugyanaz volt, mint az előző szobában. Ott volt egy nagy kerek asztal, egy fazék finom raguval, amitől ismét elkezdett folyani a szent ember nyála. Az emberek az asztal körül ugyanúgy hosszú nyelű kanalat tartottak a kezükben. De ez alkalommal az emberek jól tápláltak, mosolygósak voltak és nevetve beszélgettek egymással. A szent ember ekkor azt mondta Istennek:

– Én ezt nem értem!

– Ő, pedig ez egyszerű – válaszolja Isten –, ez igazából csak „képesség” kérdése. Ők megtanulták egymást etetni, míg a falánk és önző emberek csak magukra gondolnak.

A Pokol gyakran itt van a Földön...

**TAXIGÉPKOCSI
TAXIRENDSZÁM**
Zafira, Lacetti bérelhető
taxinak teljesen felszerelve
HOSSZÚTÁVRA
0670/368-3949
0670/368-3948

Folytatás a 6. oldalról

• **Amikor ez a pályázat zajlott, jelezték a most előzetesben lévő jogi vezető-nőknek problémáitokat?**

• Természetesen jeleztük. A pályázat első szakaszában fogadott is minket, ekkor feltehetünk kérdéseket. Akkor mi bizony naivan hittük, hogy jó ajánlatunkkal nem versenyezhet senki. Tévedtünk. Nem ez számított. Később, a döntés után a fővárosnál, a Gazdasági Versenyhivatalnál és a Fogyasztóvédelmi Főfelügyeletnél is panaszszal éltünk, hiába. Érveinket, bemutatott foto és videoanyagunkat lesöpörték az asztalról. A jogi igazgató aszszony sértően kioktató hangnemen beszélt velünk, amikor a már megkötött szerződést kifogásoltuk.

• **Miért nem demonstráltak a kettős mérce ellen?**

• Úgy gondoltuk, ha érvelünk, az elegendő. Szerveztünk sajtótájékoztatókat, komoly résztvevőkkel, megfelelő dokumentációval. Ma már látszik, naivak voltunk. Ekkora politikai hátszélre, ilyen tisztességtelen gazdasági eszközökre nem számítottunk. Ráadásul, mivel a negatív reklám is reklám, végig a Zónának tettünk szívességet, hiszen az ő nevük és szolgáltatásuk szerepelt akkor is, ha mi szólaltunk meg. Talán most majd fordul a kocka, bár naivitásunk már nem a régi...

• **A pályázat 4 évre szólt. Ez az idén lejár. Kérdés, indultok újra, vagy annyit nem javult a politikai-gazdasági környezet, hogy érdemes legyen nekivágni?**

• A pályázat 4+1 évre szólt, vagyis az egy évre meghosszabbítható. A BA Zrt.-n mű-

hónapok alatt módosítani lehet, vagyis ezt sem kell komolyan venni. Továbbá nem különösebben számít az sem, hogy taxisaink megfelelő helyismerettel rendelkeznek, és a legszigorúbb elvárásokat is teljesítik. Tehát óvatosabbak leszünk. Az úgynevezett „egyéb pontokra” másképp tekintünk majd, mint korábban. Ezek ugyanis jól látható módon következmények nélkül változtathatók. Természetesen nem kizárható, hogy ez ismét csak rajtunk lenne számon kérhető. Talán Orwell-t idézném, kissé pontatlanul: minden állat egyenlő, de vannak köztük egyenlőbbek...

döbbsent. Hogy milyenek a magyar köz-állapotok, mindenki tudta. De hogy egy külföldi ilyen tájékozatlan, nem hitte senki. Természetesen az ő esetében is felmerült a kérdés: ki és főleg mivel vette rá a vezérigazgatót, hogy ilyen durván szembe menjen a valósággal.

• Mindenki sejtette akkor is a választ. Am bizonyítani csak mostantól lehet majd, ha a rendőrség és az ügyészség ügyesen dolgozik a közeljövőben. Mi akkor őszintén megdöbbsentünk. Ilyen szintű igazságtalanságra, szerecsenmosdatásra nem számí-

A KŐBÁNYAI KERESZTÚRI ÚTRÓL

Evek óta panaszkodnak arról a taxisok, hogy Kőbányán, a Keresztúri úton nem lehet biztonságosan közlekedni, mert a terelővonal elkopott, az út szélén lévő oszlopokat pedig nem látni. Természetesen megkerestem az illetékeket, akik tavaszra ígérik a változást.

Juhász Péter

A taxisok kérése:

A X. kerületből egy fontos útvonal vezet a XVII. kerületbe. A Keresztúri út folytatásában egy sötét, kanyargós, erdős úton vezet az út. Sajnos itt gyakorlatilag nincs közvilágítás. A terelővonalakból semmit sem látni, kérjük azokat újrafesteni. Az út melletti oszlopokon látható fényvisszaverő csíkok szennyezettek, kérjük az oszlopok rendszeres takarítását is.

Válasz:

T. Juhász Péter Úr!

A fényvisszaverő csíkok és terelőoszlopok vizes mosását a téli időben nem tudjuk alkalmazni, a munkát az időjárás függvényében 2010. I. negyedévében elvégezzük.

A terelővonalak állapotára vonatkozó észrevételét illetékességéből Forgalomtechnikai igazgatóságunkhoz továbbítottuk azzal a kéréssel, hogy az ismételt felfestés időpontjáról tájékoztassák Önt.

Izsák Györgyné
Utosztály-vezető
Fővárosi Közterület-fenntartó Zrt.

Antoni Zsuzsanna
mérnökség-vezető

• **Szaladjunk vissza 2006-ba. Nem volt gyanús, hogy a taxiállomás-használatot szabályozó rendeletet példátlan gyorsasággal módosították a győztes javára?**

• Kétségtelen, feltűnő volt az igyekezet, vagyis gyanút foghattunk volna. Tény, hogy a Fővárosi Közgyűlés példátlan gyorsasággal, néhány nap alatt módosította azt a rendeletet, mely akkor már minden egyéb tekintetben kőbe vésett volt hat éve, és melyen a következő négy évben sem változtatott, vesszőnyit sem. Annak ellenére, hogy egy évtizede folyamatosan bombázzuk kéréseinkkel, javaslatainkkal a bizottságokat és rajtuk keresztül a politikusokat. El lehet képzelni honnan, milyen politikai magasságból ment az ukáz, ha néhány nap alatt már a szavazáson is túl voltak jószándékú képviselőink. A főpolgármester személyesen kérte a gyors döntést...

• **Amikor az akkori vezérigazgató, Woodruf úr azt nyilatkozta, hogy végre felszámolták a káoszt a repülőtéren, a szakma nagyobb része őszintén meg-**

tottunk. A győztesek soraiban ugyanis sokakat ott találtunk a korábban problémát okozók közül. Hogy finom legyek. Vagyis ez volt a szakma ismételt arcucsapása. Pedig eredetileg – legalábbis ezt hangsúlyozták – azért írták ki a pályázatot, hogy a problémás szolgáltatókat kiszorítsák Ferihegyről. E helyett más szempontokat vettek figyelembe. Itt sem fogalmaznék konkrétan, de szakmán belül ez így is érthető. Így aztán több ezer taxis négy éve, nap mint nap tapasztalja, ha a repülőtéren akad dolga, hogy milyen is a magyar gazdasági környezet, a pályázati rendszer és az igazság. Szembesülnek a megaláztatásokkal, a kilátástalansággal, miközben a kézfogható valóság arcpírító. A nehéz helyzetben lévő kollégák nem biztos, hogy elégtételt éreznek egy korrupciós ügyben történt letartóztatás hallatán. Ebből ugyanis az utóbbi időben egyre több van, az ő helyzetük viszont ettől nem javul. Ennek ellenére úgy gondolom, valahol el kell kezdeni a megtisztulást, és nem baj, ha ebben a mi szakmánk sem lesz kivétel.

• **Köszönöm a tájékoztatást**

- kó -

Unoka megkérdezi:
– Mondd, nagymama, mi az a szerető?
Nagymama felsikít, elhajítja a kötést, felpatlan, átgázol a macskán, felrohan a padlásra, feltepi a gardróbajtót, kizuhan egy csontváz:
– A francba, tudtam, hogy valamit elfelejtetem...

lik, mikor ír ki újabb pályázatot. Természetesen elindulunk, ha eljön az ideje, ám pestiesen szólva kisebb mellénnyel, mint négy éve tettük. Ugyanis azt jól megtanultuk, hogy a taxicégek teljes infrastruktúrája, az évtizedek alatt problémamentesen teljesített hihetetlen számú fuvar nem túl sokat nyom a latba. Ma már az is látszik, hogy a tarifára tett ajánlatot

Figyelem! Szerkesztőségünk e-mail címe

taxisokvilaga@taxisokvilaga.hu

Várjuk üzeneteiket, ötleteiket, kérdéseiket, véleményeiket.

Látogassa honlapunkat: www.taxisokvilaga.hu

Mit tehet a rendőrség a fehér rendszámok

A taxistársadalmat sok dolog bosszantja napjainkban. Van belőlük bőven. Tarifakérdés, taxik vizsgáztatása, csökkenő fuvarszám sorolhatjuk reggelig. A gondok egyikét az úton-útfélen található fehér rendszámú taxik jelentik. Mit tehetünk velük, ellenük? A kollégák nevében sorra kérdezem az illetékeseket. A hivatalokat, a minisztériumokat, az intézményeket.

Elsőként a rendőrség munkatársa válaszolt: A Budapesti Rendőr-főkapitányság mint jogalkalmazó, a közlekedési szabályok betartásával igyekszik a főváros forgalmának folyamatoságát biztosítani.

A beadványában megjelölt berendezéseket kibúvóként, mint reklámhordozót szerelik fel a gépjárművekre. Ezek kívülről megtevesztően hasonlítanak a megkülönböztető és figyelmeztető jelzést szolgáltató rögzített „fényhíd”, vagy TAXI jelzőre, illetve mozgatható üzemmódú (mobil) villogó vagy TAXI jelző kinézetére. Amennyiben nincs elektromos bekötési lehetősége és nincs benne fénykibocsátásra képes alkatrész, akkor a fentiek alapján ilyen jellegű berendezések felszerelését semmi nem tiltja.

Fehér fényjelzést adó berendezést gépjárművön használni csak a közúti járművek forgalomba helyezésének és forgalomban tartásának műszaki feltételeiről szóló 6/1990. (IV.12.) KÖHÉM rendelet itt megjelölt esetekben lehet:

Tájékoztató lámpákra vonatkozó üzemeltetési műszaki feltételek

67.§(1) *A taxit fel szabad szerelni az igénybevételi lehetőségének jelzésére szolgáló fényjelző berendezéssel (taxi szabadjelző). Ez a fényjelző berendezés előre szintelen (fehér) vagy*

borostyánsárga, illetőleg a kettő közötti színkoordinátájú; hátra borostyánsárga, illetőleg kadmium és borostyánsárga közötti színkoordinátájú fényt bocsáthat ki. A taxi szabadjelző készülék fényjelzése a „TAXI” feliratot kell mutassa; megengedett továbbá a taxi szabadjelzőjén az üzemeltetőre, valamint a rendelési telefonszámra, hívószámra utaló jelzés alkalmazása is.

(2) *A taxit fel szabad szerelni olyan villogó fényt kibocsátó vészjelző lámpával, amellyel a taxi vezetője segítséget kérhet. Ezt a lámpát az (1) bekezdésben említett lámpával kell egybeépíteni.*

(3) *A menetrendszerű forgalmat lebonyolító autóbust fel kell szerelni olyan fényjelző berendezéssel, amely megvilágított vagy átvilágított felirattal, szám- vagy betűjelzéssel a viszonylatot, illetőleg az útirányt jelzi. Ez a jelzőberendezés csak előre és jobb oldalra bocsáthat ki fényt, amely csak szintelen (fehér) lehet.*

(4) *Az (1) és (3) bekezdésekben említett berendezések fénye a többi jármű vezetőjét nem zavarhatja.*

A megkülönböztető és figyelmeztető jelzést adó készülékek felszerelésének és használatának szabályairól szóló 12/2007. (III.13.) IRM rendelet nem teszi lehetővé a gépjárműveken megkülönböztető és figyelmeztető jelzést imitáló fehér burával szerelt rögzített „fényhíd”, vagy mozgatható üzemmódú (mobil) villogó lámpa elhelyezését.

Ilyen berendezést a gépjárműveken a 6/1990. (IV.12.) KÖHÉM rendelet 67. §(4) pontjára tekintettel alkalmazni tilos, mivel a villogó fény a többi jármű vezetőjét nagymértékben megzavarhatja. Amennyiben a jelzőn TAXI felirat van, akkor a gépjárműnek és a ve-

zetőjének rendelkeznie kell a szolgáltatás végzéséhez szükséges összes engedéllyel.

A BRFK állománya rendszeresen és folyamatosan ellenőrzi a TAXI szolgáltatást nyújtó

Ez se taxi

Folyamatosan érkeznek szerkesztőségünkbe fényképek és információk fehér rendszámú, szabadjelzős „ta-



A tele5-ös szabadjelző látható felirat: TELE KO-P CITY SOFŐR

gép-járműveket és vezetőiket. A fenti témakörben 2009. évben 3 alkalommal történt nagyszabású átfogó ellenőrzés, amiben a társzervek is aktívan részt vettek (Fogyasztóvédelmi Főfelügyelőség, Nemzeti Közlekedési Hatóság, APEH, Fővárosi Közterület-felügyelet, Polgárőrség).

Csökkentsük vagy ne?

VITELDÍJ DILEMMA

A taxiszoftalkatásban éppúgy, mint a fuvarozás egészében, legfontosabb kérdés a tarifa mértéke. Fontos, hogy tiszta-e a taxi, udvarias-e a taxis, hamar megérkezik-e a rendelt autó. De legfontosabb szempont az ár. Így volt ez évtizedekkel ezelőtt is, így van napjainkban is, és feltehetően így lesz évtizedek múlva is.

A jelenlegi időszak igazató kérdése: csökkentsük a tarifát, vagy ne? Személyes véleményem szerint, amikor drágul a benzin, drágul az autó, drágul a szerviz, akkor nem lehet olcsóbb a taxi. Ezzel együtt tudomásul veszem azon taxitársasági vezetők döntését, akik a tarifa-csökkentés mellett tették le a vok-

sukat. Több a rendelés, több a munka, több a bevétel az alacsonyabb viteldíjjal. Ez az ő álláspontjuk.

Ilyen vitahullám már végigsöpört egyszer a taxisszakmán, majd három évtizeddel ezelőtt. Csak akkor éppen fordított előjellel. Akkor az volt a kérdés, hogy emeljük a tarifát, vagy ne? Ugyanis a magasabb tarifa mellett magasabb a bevétel

is. Ezt nem nehéz belátni. Gondolom. De sokan nem így számoltak. Gavacs György, a FŐTAXI általános igazgatóhelyettesének álláspontja (HVG 1983. 06.25.) a következő volt akkor:

„Dolgozóink véleménye alapján döntöttünk amellett, hogy nem emeljük az árakat. A többség ugyanis azt az álláspontot képviselte és képviseli, hogy az áremelés hosszú hónapokra, vagy még tovább is csökkenti a napi keresetet, mégpedig jelentősen. Az elmaradt fuvarok – és a borralalók – helyett inkább az évi

egyszeri nyereség csökkentését hajlandók elviselni. A növekvő költségek ellensúlyozására természetesen igyekszünk más intézkedéseket is tenni. Így a ráfordítás csökkentése érdekében az eszközök és az élőmunka kihasználtságát jobb szervezéssel növeljük.”

Magyarul csökkenteni szándékozott a „holtidőt”. Mindez ma is igaz lehet. Mint az is, hogy alaposan meg kell fontolnunk a döntést viteldíjügyben. A viteldíj emelésével nem biztos, hogy megemelkedik a tényleges bevétel is. Am természetesen az sem biztos, hogy több lesz a bevétel, ha csökkentjük a tarifát.

Marad a többször mérj, míg egyszer szabsz elv betartása.

J. P.

Bíró:

– Hol volt ön 1993. július 7-én este nyolc órakor?

Tanú:

– Hol a francba lettem volna? Otthon ültem, egyik szememmel a naptárt, a másikkal az órát figyeltem.

mos „taxikkal”?

**Soós Istvánné dr. r. ezredes
hivatalvezető
Budapesti Rendőr-főkapitányság
Hivatala**

xikról”. A mellékelt képen látható Mercedes sem taxi, csak annak látszik. Azonban ez a jármű sokszorosan borzolja a becsületes taxisok idegrendszerét.

Amíg az eddig bemutatott „kollégák” csendben, úgymond rejtőzködve igyekeznek taxizgatni, addig ez a taxis az egyik szórakozóhely közeléből, mindenki szeme láttára dolgozgat!

A kocsi tetején az egyik taxi társaságtól örökölt szabadjelző, a szabadjelzőn ott az egyértelmű kiírás, itt pedig egy sofőr úr a kocsiban. Tessék csak helyet foglalni. A gyanútlan utas meg helyet foglal...

Tasnádi Áron

Magyarul: semmi sem tiltja, hogy egy civil autóra kihelyezzenek egy TAXI szabadjelzőt, vagy más hasonló szerkezetűt. Például, „pizza-futár”, „sofőrszolgálat”. A rendőrség ezekkel szemben semmit sem tehet. Csak ne világítson a szabadjelző... Kíváncsian várom a Közlekedési Hatóság (Nemzeti Közlekedési Hatóság) és a Közlekedési Minisztérium (Gazdasági és Közlekedési Minisztérium) állásfoglalását.

Idézetek rendőrségi jegyzőkönyvekből:

A helyszínen megállapítást nyert, hogy a fent nevezett személy a birtokában lévő löszereket szétszerelte, azzal játszott, melynek során az a kezében elműködött! Négyen voltak, három rendész és két németjuhász kutya.

Felszólításomra azt válaszolta, hogy azt csinál, amit akar, majd szoknyáját felkapta és hirtelen lekuporodva újra a lépcsőre fo-lyatta. A szabálysértés ténye több méter hosszan csordogált.

Körözést rendelék el személy elleni lopás szabálysértés büncselekménye miatt ismeretlen tettesnek, aki a Budapesti Keleti Pályaudvaron Bor Béla sérelmére személyi tulajdon elleni lopás szabálysértése büncselekményét módszer nélküli módszerével elkövette.

A bogádi faluszélen leszállított biciklis ember legudvariasabb cselekedete az volt, hogy nem vert meg.

A hullán gatyáján kívül semmi személyazonossági igazolvány nem volt.

A társadalmi tulajdont sértő büncselekmények száma az utóbbi öt évben hullámszón stagnált, a trend lefelé mutat.

Verekedéshez mentem ki, ahol a verekedő elküldött melegebb éghajlatra. Én elmentem, majd másodmagammal visszatértem.

Tetten értem, amint a padon fecsegve csavargott.

...És akkor bejött az irodába két nő hölgy.

A helyszínen a bizottság egy emberi bélsárral szennyezett gatyát talált. Valójában szaros gatyá.

A feljelentő szerint bevitték a nudistákat a rendőrségre, ahol megruházták őket.

Kaposváros a lakásához tartozó garázsban egy házilag készített kispuskával A.

Béla 40 éves munkanélküli egy esetben halántékon lőtte magát és a helyszínen meghalt.

Az elkövető vékony, csenevész volt, leginkább az „iti” figurájára emlékeztet.

A hullá még reggel összeveszett a feleségével, majd elment a kocsmába. Mikor dél körül hazajött, megevett egy fél literre való tejeles bablevest, majd arra megivott egy ugyancsak fél literre való asztali fehérbort. (Bűnjelek csatolva.) A hullá ezután még egy kicsit veszekedett a feleségével, majd kiment az istállóba és borjúkötélre felkötötte magát. A hullá azonnal meghalt.

A férj egy idegen nővel ment a kocsiján, karambolozott. A helyszínen megjelent a feleség is. Mondta a rendőrnek, hogy férjének nincs sérülése, de otthon majd lesz.

Véres volt az egész kultúrház. Látszott, hogy nem író-olvasó találkozó volt előtte.

Gyanúsított a husáng felemelése által elkövette a hatósági közeg elleni erőszak kísérletének vétségét, tekintetbe véve, hogy a hivatalos sapka kétségkívül az intézkedő közeg fején helyezkedett el. Mindazonáltal a helyzet gumibot útján megnyugtatóan rendezésre került.

A gyanúsított gépkocsijával Komló területén elütötte a vele azonos irányban haladó ismeretlen személy által hajtott kerékpárost.

Az esti órákban ismeretlen tettes felgyújtott egy utcai könyvesboltot. A kár nem haladta meg a hasznot.

Csatolva egy darab „Feljelentési jkv. – melyben a sértett közli, hogy feltörték a Varbulg tip. Szgk-ját és abból eltulajdonították 1 db. Pianyér tip. Rádiós megnőjét, valamint 1 kg. kv-t.

BTI-hírek

A lap megjelenésekor már csak néhány nap van hátra az egyéni vállalkozók személyi jövedelemadó-bevallásának határidejéig. Ha valaki bármely okból kifutna ebből a határidőből, érdemes a bevallást mihamarabb pótolni, ebben is tudunk segíteni a BTI irodában. Amennyiben a késelelemnek nyomós indoka van, érdemes ezt leírni, és az esetleges mellékletekkel együtt az adóhatósághoz igazolásként beküldeni (kórházi kezelés stb.) A bevallás elkészítéséhez az alábbi adatokra van szükség:

- Személyes adatok
- Éves bevétel negyedéves bontásban (nyugdíjas vállalkozóknál havi bontásban)
- Táppénzes állomány esetén ennek igazolása (Az OEP küldi ki)
- Nyugdíj melletti vállalkozók éves nyugdíj-összesítője (Nyugdíjintézet küldi ki)
- Tétéles adózók esetében ezeken felül:
- Anyagköltség (jellemzően az üzemanyag)
- Egyéb költségek
- Kivett vállalkozói jövedelem (e három tétel negyedéves bontásban)

- Amortizáció (ha érvényesíti)
- Áthozott veszteség összege (ha van)
- Munkaviszony melletti vállalkozók esetében továbbá:
- Főállású munkahely által kiállított összesítő az éves jövedelemről

Fentiek mellett szükséges minden olyan igazolás, amely az egyéb – nem a vállalkozáshoz köthető – bevételekről és jövedelmekről (lakás-kiadás, osztalékkifizetés, egyedi szerződés alapján fizetett összegek stb), valamint az igénybe vehető kedvezményekről (ezekből egyre kevesebb van...) szól.

Irodánkban nem csak taxis vállalkozók vehetik igénybe a szolgáltatást, hanem vállalkozó családtagok, ismerősök személyi jövedelemadó-bevallásának elkészítését is. A magánszemélyek (tehát nem egyéni vállalkozók) adóbevallásának határideje 2010 május 20-a.

A BTI iroda március hónap közepén kb. 10 napig zárva tart. A pontos dátum lapzártakor még nem ismert, kérlek, érdeklődj telefonon, ha erre az időszakra esne valamely ügymintézési igényed.

(Nem a Bermudákra megyek nyaralni, ennél prózaibb az ok...)

2010.1.1-jén meglévő taxiállomások

Dátum: 2009.11.25.-ig Az összes adat, érvényesek, kód szerinti sorrendben

Sor-Helyszín- sz. kód	Férő- hely	Cím	Terület- tulajdonos	Sor-Helyszín- sz. kód	Férő- hely	Cím	Terület- tulajdonos
Budapest, I. ker.				49	01-03-19	6 Bécsi út 154.,Eurocenter	Egyéb
1	01-01-01	8 Batthyány tér	Kerületi önkormányz.	50	01-03-20	3 Bécsi út 270.	Fővárosi önkormányz.
2	01-01-02	4 Szentháromság tér	Kerületi önkormányz.				
3	01-01-03	3 Dísz tér	Kerületi önkormányz.				
4	01-01-04	4 Pauler u. – Alagút u.	Kerületi önkormányz.				
5	01-01-05	3 Clark Á. tér	Fővárosi önkormányz.				
6	01-01-06	3 Várhegy, Színház u.	Kerületi önkormányz.				
7	01-01-07	8 Hess András tér	Kerületi önkormányz.				
8	01-01-08	5 Bécsi kapu tér	Kerületi önkormányz.				
9	01-01-09	8 Ostrom u. – Lovas u.	Kerületi önkormányz.				
10	01-01-10	4 Széna tér	Fővárosi önkormányz.				
11	01-01-11	4 Déli pu. alsó (Krisztina)	Fővárosi önkormányz.				
12	01-01-12	5 Krisztina krt. 93-99.	Fővárosi önkormányz.				
13	01-01-13	4 Alkotás út Déli pu. felső	Kerületi önkormányz.				
14	01-01-14	4 Apród u. 10.	Fővárosi önkormányz.				
15	01-01-16	3 Attila út – Dózsa szobor	Fővárosi önkormányz.				
16	01-01-17	3 Döbrentei u.- Fátyol u.	Fővárosi önkormányz.				
Budapest, II. ker.							
17	01-02-02	3 Törökvesz út – Csatárka u.	Kerületi önkormányz.	52	01-03-22	4 Bécsi út – Váradi u.	Kerületi önkormányz.
18	01-02-03	4 Margit krt. 101. (Trombitáskert)	Fővárosi önkormányz.	Budapest, IV. ker.			
19	01-02-04	5 Tölgyfa u. – Margit krt.	Fővárosi önkormányz.	53	01-04-02	6 István u. 1.	Fővárosi önkormányz.
20	01-02-05	5 Gábor Á. u – Rózsakert üzletközpont	Kerületi önkormányz.	54	01-04-03	5 Óceánárok u. 3.	Kerületi önkormányz.
21	01-02-07	4 Mechwart liget	Kerületi önkormányz.	55	01-04-04	5 Óceánárok u. Hajló u.	Kerületi önkormányz.
22	01-02-08	3 Szilágyi E. fasor, Budagyöngye bev.	Fővárosi önkormányz.	56	01-04-06	5 István u. 14.	Fővárosi önkormányz.
23	01-02-09	3 Bem József tér 2.	Fővárosi önkormányz.	57	01-04-07	5 Pozsonyi u. – Berda J. u.	Fővárosi önkormányz.
24	01-02-10	4 Bimbó u. – Ady E. út	Kerületi önkormányz.	58	01-04-08	3 Külső Szilágyi út-Székes u.	Kerületi önkormányz.
25	01-02-12	3 Húvösvölgyi út 116.	Fővárosi önkormányz.	59	01-04-09	4 Árpád u. – Rózsa u.	Fővárosi önkormányz.
26	01-02-13	3 Bátor L. u. -Húvösvölgyi út	Kerületi önkormányz.	60	01-04-10	5 Rózsa u. – Görgey u.	Kerületi önkormányz.
27	01-02-15	3 Zsigmond tér	Fővárosi önkormányz.	61	01-04-11	5 Árpád u. – Váci út	Fővárosi önkormányz.
28	01-02-16	4 Frankel L. u. 42-44.	Kerületi önkormányz.	62	01-04-12	3 Megyeri út, temető	Kerületi önkormányz.
29	01-02-17	5 Árpád fejedelem útja -, Margit hid	Kerületi önkormányz.	63	01-04-13	4 Rózsa u. -Ősz u. sarok	Kerületi önkormányz.
30	01-02-19	3 Zsiroshgyi út 2-4.	Kerületi önkormányz.	64	01-04-14	3 Külső Szilágyi út – Jármútelep u.	Kerületi önkormányz.
Budapest, III. ker.				65	01-04-15	4 Árpád út – Virág u.	Fővárosi önkormányz.
31	01-03-01	7 Flórián tér, áruház előtt	Fővárosi önkormányz.	66	01-04-16	6 Külső-Szilágyi út - Sportcsarnok	Kerületi önkormányz.
32	01-03-02	6 Szentendrei út 2.	Fővárosi önkormányz.	67	01-04-17	3 Temesvári u. – Volánbusz	Kerületi önkormányz.
33	01-03-03	4 Nánási út eleje	Fővárosi önkormányz.	Budapest, V. ker.			
34	01-03-04	2 Kolostor u. 20.	Kerületi önkormányz.	68	01-05-01	4 Podmaniczky tér – Arany J. u.	Kerületi önkormányz.
35	01-03-05	5 Kerék u. – Bogdáni út - buszvégáll.	Kerületi önkormányz.	69	01-05-02	5 Petőfi S. u. 14.	Kerületi önkormányz.
36	01-03-06	4 Római tér	Kerületi önkormányz.	70	01-05-03	6 Kossuth tér 7.	Fővárosi önkormányz.
37	01-03-07	3 Búza u. – Köles u.	Kerületi önkormányz.	71	01-05-04	5 Jászai M. tér	Fővárosi önkormányz.
38	01-03-08	6 Szépvölgyi út – Kolosy tér	Kerületi önkormányz.	72	01-05-05	4 Szabadság tér 16.	Kerületi önkormányz.
39	01-03-09	6 Lajos u. – Dereglye u.	Fővárosi önkormányz.	73	01-05-06	5 Roosevelt tér 7.	Fővárosi önkormányz.
40	01-03-10	5 Szentendrei út, Aquincum HÉV m.	Fővárosi önkormányz.	74	01-05-09	3 Bécsi u. 4.	Kerületi önkormányz.
41	01-03-11	5 Pünkösdfürdő u. – Kabar u.	Kerületi önkormányz.	75	01-05-11	3 Irányi u. – Váci u.	Kerületi önkormányz.
42	01-03-12	8 Heltai J. tér, Vásárcsarnok	Kerületi önkormányz.	76	01-05-12	4 Apáczai Csere János u. 2.	Kerületi önkormányz.
43	01-03-13	8 Ország út, Csobánka tér	Kerületi önkormányz.	77	01-05-14	3 Erzsébet tér – Miatyánk u.	Fővárosi önkormányz.
44	01-03-14	7 Vörösvári út – Flórián tér	Fővárosi önkormányz.	78	01-05-15	2 Nyugati tér 6.	Fővárosi önkormányz.
45	01-03-15	4 Pacsirtamező út – Viador u.	Fővárosi önkormányz.	79	01-05-16	4 Március 15. tér 8.	Fővárosi önkormányz.
46	01-03-16	4 Pacsirtamező út – Flórián tér.	Fővárosi önkormányz.	80	01-05-18	4 Belgrád rkp. NHÁ.	Fővárosi önkormányz.
47	01-03-17	3 Vörösvári út 88.-96.,SZTK.	Kerületi önkormányz.	81	01-05-19	3 Kecskeméti u. 19.	Kerületi önkormányz.
48	01-03-18	4 Mátyás kir. út – Karácsony S. u.	Kerületi önkormányz.	82	01-05-20	3 Fővám tér	Fővárosi önkormányz.
				83	01-05-23	5 Apáczai Csere J. u. 19.	Kerületi önkormányz.
				84	01-05-24	5 Hold u. 21.	Kerületi önkormányz.

Új taxiállomás a Kunigunda u. 64-nél

Sor-Helyszín- sz. kód	Férő- Cím hely	Terület- tulajdonos
85 01-05-25	5 Szent István krt. 13.	Fővárosi önkormányz.
86 01-05-26	3 Semmelweis u. 2.	Kerületi önkormányz.
87 01-05-27	4 Erzsébet tér	Fővárosi önkormányz.
88 01-05-28	5 Belgrád rkp, sétahajó	Fővárosi önkormányz.
89 01-05-29	10 Bp. V. Pesti alsó rkp., Balaton u.	Fővárosi önkormányz.
90 01-05-30	2 Bajcsy Zs. út 40.	Fővárosi önkormányz.
91 01-05-31	3 Kossuth L. tér 11.	Fővárosi önkormányz.
92 01-05-32	3 Múzeum krt. 39	Fővárosi önkormányz.

Budapest, VI. ker.

93 01-06-01	10 Váci út - Nyugati pu.	Fővárosi önkormányz.
94 01-06-02	4 Teréz krt. (Posta)	Fővárosi önkormányz.
95 01-06-03	4 Nyugati tér - Skála	Fővárosi önkormányz.
96 01-06-04	3 Teréz krt. 46.	Fővárosi önkormányz.
97 01-06-05	4 Andrassy út 50-52.	Fővárosi önkormányz.
98 01-06-06	4 Andrassy út 92.	Fővárosi önkormányz.
99 01-06-07	3 Andrassy út 22.	Fővárosi önkormányz.
100 01-06-08	3 Andrassy út 25.	Fővárosi önkormányz.
101 01-06-10	4 Andrassy út - Káldy Gy. u.	Fővárosi önkormányz.
102 01-06-11	5 Podmaniczky u. 105.	Fővárosi önkormányz.
103 01-06-12	6 Andrassy út 132.	Fővárosi önkormányz.
104 01-06-13	5 Városligeti fasor 50.	Fővárosi önkormányz.
105 01-06-15	6 Váci út 1. W.C.C.	Fővárosi önkormányz.
106 01-06-17	2 Oktogon tér 2.	Fővárosi önkormányz.
107 01-06-18	2 Bajcsy-Zs. út 19/B.	Fővárosi önkormányz.
108 01-06-19	4 Bajcsy-Zs. út 5.	Fővárosi önkormányz.
109 01-06-20	2 Bajcsy-Zs. út 43.	Fővárosi önkormányz.
110 01-06-21	2 Nagymező u. 33.	Kerületi önkormányz.

Budapest, VII. ker.

111 01-07-01	4 Erzsébet krt. 43.	Fővárosi önkormányz.
112 01-07-02	6 Damjanich u. 21.	Fővárosi önkormányz.

Hamisított rendőrautók

Sokadik rész

Folytatjuk a rendőrautónak álcázott civil járművek bemutatóját. Ennek az autónak az oldalán XIX. Kispest felirat látható. Valamint



egy sorszám, pont mint a rendőrautókon, továbbá matricák, pont mint a rendőrautókon. Sőt, ha valaki benéz, akkor a műszerfalán a BRFK matricáját is láthatja. Ki hinné,

hogyan csak egy civil autót lát? Ám úgy látszik, 2010 februárjában ez így természetes Budapesten. Senkit nem zavar...



Továbbra sem takarítják a taxiállomásokat



Ez még egy szerencsésebb helyszín, itt legalább nincs hókupac a beszállóhelyen. Csak hó...

Olvastam legutóbbi számukban azt a tréfásnak szánt írást, melyben jelezték: senki sem takarítja a drosztokat.

Nos, a helyzet sem változott. Vagyis a tréfás szöveget nem értik az illetékesek. Az utasoknak továbbra is hatalmas hókupacokon kell magukat átverekedni, ha be akarnak ülni a taxiba. Ez nem szolgáltatás. Mire beülnek, piszkos, sáros lesz a ruhájuk, cipőjük, vagyis a rossz hangulat eleve megalapozódik. Annak ellenére, hogy a taxisok, a taxitársaságok mindent megtesznek a szolgáltatás színvonalának emelése érdekében. Ugyanezt meg kell, meg kellene tenni a taxis szakmából élő többi résztvevőnek is. Nem?

Nem elég csak a százezer forintot bezsebelni, azért nyújtani is kellene valamit. Jogos a taxisok felháborodása, ez nem szolgáltatás.

T. Gábor, Budapest

Sor-Helyszín- sz. kód	Férő- Cím hely	Terület- tulajdonos
113 01-07-03	5 Károly krt. 3/b	Fővárosi önkormányz.
114 01-07-04	3 Erzsébet körút 9 -11	Fővárosi önkormányz.
115 01-07-05	5 Klauzál tér 9.	Kerületi önkormányz.
116 01-07-06	5 Király u. 59/b.	Kerületi önkormányz.
117 01-07-07	4 Péterfy S. u. 8.	Kerületi önkormányz.
118 01-07-08	4 Erzsébet krt. 6.	Fővárosi önkormányz.
119 01-07-09	6 Károly krt. 17.	Fővárosi önkormányz.
120 01-07-10	5 Rottenbiller u. 2	Fővárosi önkormányz.
121 01-07-11	7 Rákóczi út 42.	Fővárosi önkormányz.
122 01-07-12	4 Rózsák tere	Kerületi önkormányz.
123 01-07-13	5 Bethlen G. tér	Kerületi önkormányz.
124 01-07-15	4 Erzsébet krt. 34.	Fővárosi önkormányz.
125 01-07-18	3 Városligeti fasor 1.	Kerületi önkormányz.

Budapest, VIII. ker.

126 01-08-01	6 Múzeum krt. 6-8.	Fővárosi önkormányz.
127 01-08-02	5 József krt. 54.	Fővárosi önkormányz.
128 01-08-03	6 Blaha L. tér	Kerületi önkormányz.
129 01-08-04	4 József krt. 4.	Fővárosi önkormányz.
130 01-08-05	6 Rákóczi út 29.	Fővárosi önkormányz.
131 01-08-06	4 Üllői út 38-40.	Fővárosi önkormányz.
132 01-08-07	11 Baross tér - Keleti pu.	Fővárosi önkormányz.
133 01-08-08	12 Kerepesi út - Keleti pu.	Fővárosi önkormányz.
134 01-08-09	5 Teleki tér 25.	Fővárosi önkormányz.
135 01-08-10	4 Kálvária tér 23-24.	Kerületi önkormányz.
136 01-08-11	5 Köztársaság tér, Erkel színház	Fővárosi önkormányz.
137 01-08-12	5 Nagyvárad tér (Üllői út)	Fővárosi önkormányz.
138 01-08-13	3 Nagyvárad tér- Orczy út 1.	Fővárosi önkormányz.
139 01-08-14	5 Szigony u. 2.	Kerületi önkormányz.
140 01-08-15	5 Szigony u. - Üllői út sarok	Kerületi önkormányz.
141 01-08-16	5 Üllői út 78.	Fővárosi önkormányz.

Sor-Helyszín- sz. kód	Férő- Cím hely	Terület- tulajdonos	Sor-Helyszín- sz. kód	Férő- Cím hely	Terület- tulajdonos
142 01-08-17	5 Korányi S. u. 2.	Kerületi önkormányz.	194 01-11-16	5 Gellért tér - Műegyetem rkp.	Fővárosi önkormányz.
143 01-08-18	5 Illés u. - Práter u. sarok	Kerületi önkormányz.	195 01-11-17	6 Kelenföldi pu.	Kiegészítés: MÁV
144 01-08-19	8 Fiumei út 19.	Fővárosi önkormányz.	196 01-11-18	4 Rétköz u. - Nagyszében tér	Kerületi önkormányz.
145 01-08-20	2 Orczy út 2.	Fővárosi önkormányz.	197 01-11-20	5 Október 23. út MOL székház	Fővárosi önkormányz.
146 01-08-21	3 Üllői út 28.	Fővárosi önkormányz.	198 01-11-21	3 Budaörsi út - Bozókvar u. ABC	Fővárosi önkormányz.
147 01-08-22	5 Rákóczi tér	Fővárosi önkormányz.	199 01-11-22	2 Október 23. u. SKÁLA	Fővárosi önkormányz.
148 01-08-23	3 Kőbányai út - Könyves K.krt.	Fővárosi önkormányz.	200 01-11-23	3 Fraknó u. - Tétényi út	Kerületi önkormányz.
149 01-08-24	4 Orczy tér	Fővárosi önkormányz.	201 01-11-24	2 Móricz Zs. ktér - Himfy u.	Fővárosi önkormányz.
150 01-08-25	5 Baross tér 7-8.	Fővárosi önkormányz.	202 01-11-25	4 Fehérvári út 86.	Fővárosi önkormányz.
151 01-08-26	4 Üllői út 4.	Fővárosi önkormányz.	203 01-11-26	3 Bartók B. út 2.	Fővárosi önkormányz.
Budapest, IX. ker.			204 01-11-27	4 Boldizsár u. - Rimaszombati u.	Kerületi önkormányz.
152 01-09-01	3 Mester u. 62.	Fővárosi önkormányz.	205 01-11-28	4 Gazdagréti út - Gazdagréti tér	Kerületi önkormányz.
153 01-09-04	4 Soroksári út 12.	Fővárosi önkormányz.	206 01-11-29	4 Bartók B. út - Fadrusz u.	Fővárosi önkormányz.
154 01-09-05	4 Boráros tér - HÉV végáll.	Fővárosi önkormányz.	207 01-11-30	3 Karolina út - Diószegi u.	Kerületi önkormányz.
155 01-09-06	3 Ferenc krt. 1.	Fővárosi önkormányz.	208 01-11-31	3 Budaörsi út 43-mal szemben	Fővárosi önkormányz.
156 01-09-07	5 Lechner Ö. fasor - Vágóhid u	Fővárosi önkormányz.	209 01-11-32	4 Fehérvári út 85-89.	Fővárosi önkormányz.
157 01-09-09	5 Üllői út 131., Volánbusz pu.	Fővárosi önkormányz.	210 01-11-33	3 Bocskai út - Daróci út	Kerületi önkormányz.
158 01-09-10	5 Soroksári út - Kvassay út kifelé	Fővárosi önkormányz.	211 01-11-34	4 Pannonthalmi út 41.	Kerületi önkormányz.
159 01-09-11	4 Kvassay út - HÉV végáll.	Fővárosi önkormányz.	212 01-11-36	4 Rétköz u. - Túzkó u.	Kerületi önkormányz.
160 01-09-12	5 Nagyvárad tér- István kórház	Kerületi önkormányz.	213 01-11-37	4 Savoya park	Egyéb
161 01-09-13	3 Üllői út - Ecseryi út	Kerületi önkormányz.	214 01-11-38	2 Kaposvár u. 2	Kerületi önkormányz.
162 01-09-14	4 Üllői út - Pöttyös u. sarok	Kerületi önkormányz.			
163 01-09-15	3 Napfény u. - Lobogó u.	Kerületi önkormányz.			
164 01-09-17	6 Könyves K. krt. Lurdy Ház Mester u.	Kiegészítés: Lurdy			
165 01-09-18	8 Könyves K. krt. Lurdy Ház parkoló	Kiegészítés: Lurdy			
166 01-09-19	5 Határ út - Europark.	Kerületi önkormányz.			
167 01-09-20	4 Gyáli út 17-19.	Kerületi önkormányz.			
Budapest, X. ker.					
168 01-10-01	5 Kőbányai út - Shell kút	Fővárosi önkormányz.			
169 01-10-02	6 Albertirsai út - Expo főbej.	Kerületi önkormányz.			
170 01-10-03	10 Albertirsai út - II. kapu	Kerületi önkormányz.			
171 01-10-04	4 Albertirsai út - III. kapu	Kerületi önkormányz.			
172 01-10-06	3 Lavotta u. Kórház	Kerületi önkormányz.			
173 01-10-07	5 Üllői út - Könyves K. út s.	Fővárosi önkormányz.			
174 01-10-08	4 Gyömrői út 24.	Fővárosi önkormányz.			
175 01-10-09	5 Szent László tér - Állomás u.	Kerületi önkormányz.			
176 01-10-10	3 Kozma u. - Köztemető	Kerületi önkormányz.			
177 01-10-11	10 Liget tér	Kerületi önkormányz.			
178 01-10-12	4 Bihari u. - Zágrábi u. s.	Kerületi önkormányz.			
179 01-10-13	5 Harmat u. - Sibirik M. u. s.	Kerületi önkormányz.			
180 01-10-14	4 Tavas u. - Bányató u.	Kerületi önkormányz.			
Budapest, XI. ker.					
181 01-11-01	2 Menyecske u. - Vőfély u.	Kerületi önkormányz.	215 01-11-40	4 Október 23. u. 9.	Fővárosi önkormányz.
182 01-11-02	2 Hegyalja út - Németvölgyi út	Kerületi önkormányz.	216 01-11-41	3 Váli u. 3.	Kerületi önkormányz.
183 01-11-03	3 Bartók B. út. - Ménesi út	Fővárosi önkormányz.			
184 01-11-04	4 Bartók B. út Lágymányosi u.	Fővárosi önkormányz.			
185 01-11-05	4 Móricz Zs. ktér- Fehérvári út	Fővárosi önkormányz.			
186 01-11-08	2 Fehérvári út 12., Sztk.	Fővárosi önkormányz.			
187 01-11-09	2 Rétköz u. - Törökugrató u.	Kerületi önkormányz.			
188 01-11-10	4 Fehérvári út - Vegyész u.	Kerületi önkormányz.			
189 01-11-11	3 Tétényi út - Bornemissza tér	Kerületi önkormányz.			
190 01-11-12	4 Fehérvári út - Kondorosi út s.	Fővárosi önkormányz.			
191 01-11-13	3 Tétényi út - Etele út s.	Kerületi önkormányz.			
192 01-11-14	4 Márton Áron tér	Kerületi önkormányz.			
193 01-11-15	5 Szirtes út /Búsuló Juhász/	Fővárosi önkormányz.			



215 01-11-40 4 Október 23. u. 9. Fővárosi önkormányz.
216 01-11-41 3 Váli u. 3. Kerületi önkormányz.



Új taxiállomás: Váli u. 3.

Sor-Helyszín- sz. kód	Férő- Cím hely	Terület- tulajdonos	Sor-Helyszín- sz. kód	Férő- Cím hely	Terület- tulajdonos
Budapest, XII. ker.			Budapest, XV. ker.		
217 01-12-01	4 Eötvös u. – Diana út	Kerületi önkormányz.	274 01-15-01	2 Drégelyvár u. 25.	Kerületi önkormányz.
218 01-12-03	8 János Kórház	Kerületi önkormányz.	275 01-15-02	5 Páskomliget u. 8.	Kerületi önkormányz.
219 01-12-04	3 Istenhegyi út – Pethényi u.	Fővárosi önkormányz.	276 01-15-03	3 Páskomliget 59.	Kerületi önkormányz.
220 01-12-05	6 Szilágyi E. fasor Körszálló	Fővárosi önkormányz.	277 01-15-04	4 Zsókaúvár u. 6.	Kerületi önkormányz.
221 01-12-06	3 Kútvolgyi út , Kórház	Kerületi önkormányz.	278 01-15-05	5 Nyírpalota út 35.	Kerületi önkormányz.
222 01-12-08	6 Győri út – Alkotás u. s.	Fővárosi önkormányz.	279 01-15-07	4 Kolozsvári u. 2.	Fővárosi önkormányz.
223 01-12-10	5 Csörsz u. – Sirály u.	Kerületi önkormányz.	280 01-15-08	5 Szóts Á. u. – Régi Fóti út	Kerületi önkormányz.
224 01-12-11	4 Magyar Jakobinusok tere. /Maros u./	Kerületi önkormányz.	281 01-15-09	3 Kossuth L. – Fő u. sarok	Fővárosi önkormányz.
225 01-12-12	4 Apor Vilmos tér	Kerületi önkormányz.	282 01-15-10	4 Rákos út 75.-77. – ,SZTK	Fővárosi önkormányz.
226 01-12-13	5 Jagelló út – Gesztenyés kert	Kerületi önkormányz.	283 01-15-11	4 Fő út 92.	Fővárosi önkormányz.
227 01-12-14	3 Németvolgyi út ,temető	Kerületi önkormányz.	284 01-15-12	4 R.palota – Újpest v.á.	Kiegészítés: MÁV
Budapest, XIII. ker.			285 01-15-15	3 Bánkút u.100.-zal szemben	Kerületi önkormányz.
228 01-13-01	4 Déryné köz	Kerületi önkormányz.	Budapest, XVI. ker.		
229 01-13-02	6 Róbert K. krt. – József A. Sz.	Fővárosi önkormányz.	286 01-16-01	3 Szabadföld út- Vidámvásár u.	Fővárosi önkormányz.
230 01-13-03	3 Dagály u. – Váci út	Kerületi önkormányz.	287 01-16-02	4 Csömöri út 70.	Fővárosi önkormányz.
231 01-13-04	3 Váci út – Babér u	Fővárosi önkormányz.	288 01-16-03	3 Jókai u., – Gyógyszertár	Kerületi önkormányz.
232 01-13-05	4 Váci út 178. „Duna Plaza	Fővárosi önkormányz.	289 01-16-05	3 Futórozsza u. 68.	Kerületi önkormányz.
233 01-13-06	6 Váci út , TESCO	Egyéb	290 01-16-06	4 Veres Péter út 62.	Kerületi önkormányz.
234 01-13-07	7 Róbert K.krt. – Lehel út	Fővárosi önkormányz.	Budapest, XVII. ker.		
235 01-13-08	4 Pap Károly u. (Honvéd K.)	Kerületi önkormányz.	291 01-17-01	4 Pesti út – Ferihegyi út	Fővárosi önkormányz.
236 01-13-09	5 Béke tér	Kerületi önkormányz.	292 01-17-02	2 Kis út – Pesti út	Kerületi önkormányz.
237 01-13-10	3 Lehel u. – Hun u.	Kerületi önkormányz.	293 01-17-03	4 Ferihegyi út (söröző) – Pesti út	Kerületi önkormányz.
238 01-13-11	5 Kárpát u. – Bessenyei u.	Kerületi önkormányz.	294 01-17-04	4 Pesti út 170.	Fővárosi önkormányz.
239 01-13-12	6 Ditrói M. u. 1,	Kerületi önkormányz.	Budapest, XVIII. ker.		
240 01-13-13	5 Margitsziget – Thermál	Fővárosi önkormányz.	295 01-18-01	5 Csapó u. – Havanna u.	Kerületi önkormányz.
241 01-13-14	2 Margitsziget – Ramada	Fővárosi önkormányz.	296 01-18-02	5 Barta L. u. – lakótelep központ	Kerületi önkormányz.
242 01-13-15	6 Dózsa Gy. út 65. – Volga	Fővárosi önkormányz.	297 01-18-03	5 Barta L. u. – Csontváry u.	Kerületi önkormányz.
243 01-13-16	5 Béke út – Fiastyúk u.	Kerületi önkormányz.	298 01-18-04	4 Margó T. u. – Üllői út	Kerületi önkormányz.
244 01-13-17	6 Váci út – Búlcú u. Lehel Csarnok	Fővárosi önkormányz.	299 01-18-05	5 Ráday G. u. 14.	Fővárosi önkormányz.
245 01-13-18	4 Váci út – Victor H.u. sarok	Fővárosi önkormányz.	300 01-18-06	4 Üllői út – Béke tér	Fővárosi önkormányz.
246 01-13-19	4 Béke út – Fáy u.	Kerületi önkormányz.	301 01-18-07	4 Vasút u. 49.	Kerületi önkormányz.
247 01-13-20	6 Szabolcs u.33.-35. Kórház	Kerületi önkormányz.	302 01-18-08	9 Repülőtér 2 A	Kiegészítés: LRI
248 01-13-21	4 Gyöngyösi u. – Madarász V. u.	Kerületi önkormányz.	303 01-18-09	6 Repülőtér 2 B	Kiegészítés: LRI
249 01-13-22	2 Váci út – Róbert K. krt.	Fővárosi önkormányz.	304 01-18-10	4 Repülőtér 1.	Egyéb
250 01-13-23	5 Árbóc u. 2.	Kerületi önkormányz.	Budapest, XIX. ker.		
251 01-13-24	5 Váci út 22.-24. SKANSKA	Fővárosi önkormányz.	305 01-19-03	5 Üllői út – Határ út,vill végá.	Kerületi önkormányz.
252 01-13-25	3 Margitsziget, Árpád hídi felhajtó	Fővárosi önkormányz.	306 01-19-04	10 Vak Botyán u.- Katica u., KÖKI	Kerületi önkormányz.
253 01-13-26	30 Bp. XIII. Pesti alsó rkp.- Dráva u.	Fővárosi önkormányz.	307 01-19-05	5 Kossuth tér	Kerületi önkormányz.
Budapest, XIV. ker.			308 01-19-06	8 Ady E. út – Arany J. u.	Kerületi önkormányz.
254 01-14-01	3 Olof Palme sétány – Múcsarnok	Fővárosi önkormányz.	309 01-19-07	2 Ady E.út 122 ,SZTK	Kerületi önkormányz.
255 01-14-02	5 Állatkerti út – Szépm. M.	Fővárosi önkormányz.	310 01-19-08	3 Üllői út – Kossuth L. u.	Fővárosi önkormányz.
256 01-14-03	4 Olof Palme s.- Mújégpálya	Fővárosi önkormányz.	311 01-19-09	3 Üllői út – Vas Gereben u.	Kerületi önkormányz.
257 01-14-04	3 Állatkerti út – Állatkert	Kerületi önkormányz.	312 01-19-10	6 Puskás F. u. I. (Stadion)	Kerületi önkormányz.
258 01-14-06	5 Állatkerti út – Vidámpark	Kerületi önkormányz.	313 01-19-12	4 Nagykőrösi út – Autópiac	Fővárosi önkormányz.
259 01-14-07	6 Kerepesi út, HÉV végáll.	Fővárosi önkormányz.	Budapest, XX. ker.		
260 01-14-08	7 Ifjuság útja, BS	Kerületi önkormányz.	314 01-20-01	3 Baross u. 1.	Kerületi önkormányz.
261 01-14-10	5 Kerepesi út 32.	Kerületi önkormányz.	315 01-20-02	5 Helsinki út – János u.	Kerületi önkormányz.
262 01-14-11	5 Egressy út 7	Kerületi önkormányz.	316 01-20-03	5 Baross u. 46.	Kerületi önkormányz.
263 01-14-12	5 Thököly út – Stefánia út	Kerületi önkormányz.	317 01-20-04	2 Topánka u. – Erzsébet Á.	Kerületi önkormányz.
264 01-14-13	3 Thököly út – Hermina út	Kerületi önkormányz.	318 01-20-06	3 Kossuth L. u. 95.	Kerületi önkormányz.
265 01-14-15	7 Mexikói út – Földal. Áll.	Kerületi önkormányz.	319 01-20-07	4 Köves u. – Dél-pesti K.	Fővárosi önkormányz.
266 01-14-16	7 Bosnyák tér	Kerületi önkormányz.	320 01-20-08	3 Határ út – Lajtha L.u. s.	Kerületi önkormányz.
267 01-14-17	3 Nagy Lajos kir. útja 214.	Kerületi önkormányz.	Budapest, XXI. ker.		
268 01-14-18	3 Öv u. 210.	Kerületi önkormányz.	321 01-21-01	5 Ady E. u. 66.	Kerületi önkormányz.
269 01-14-20	3 Örs vezér tér, IKEA	Kerületi önkormányz.	322 01-21-03	8 Szent Imre tér 6.	Kerületi önkormányz.
270 01-14-21	8 Örs vezér tér	Kerületi önkormányz.	323 01-21-05	3 Kossuth L. u. – Orvosi r.	Fővárosi önkormányz.
271 01-14-22	4 Egressy tér	Kerületi önkormányz.	324 01-21-06	5 Petz F. u. – Csepel Plaza	Kerületi önkormányz.
272 01-14-23	5 Róna u. 154.	Kerületi önkormányz.	325 01-21-07	3 Kossuth L. u. – Völgy u.	Kerületi önkormányz.
273 01-14-24	4 Füredi út – Vezér út	Kerületi önkormányz.	326 01-21-09	3 Kikötő u. 11.	Kerületi önkormányz.

Sor-Helyszín- Férő- Cím
sz. kód hely

Budapest, XXII. ker.

327 01-22-01 7 Városház tér
328 01-22-02 5 Nagytétényi út 240.
329 01-22-03 4 Nagytétényi út –
Rózsakert u.

Budapest, XXIII. ker.

330 01-23-01 4 Hősök tere 7.

Összesen: 330 állomás, 1478 férőhely

Terület-
tulajdonos

Kerületi önkormányz.
Fővárosi önkormányz.
Fővárosi önkormányz.

Kerületi önkormányz.

Higiénia

- **Hány alsónadrágja van egy magyar férfinak?**
- ?
- **Hét. Hétfő, kedd, szerda... És a franciának?**
- ?
- **Hat. Hétfő, kedd, szerda... Vasárnap nem kell. És az oroszoknak?**
- ?
- **Tizenkettő. Január, február, március...**

* * *

Repülőgépen

Mezőgazdasági repülőgépet vezet a székely fiú. Egyszer felviszi az apját is egy próbarepülésre. Felhúzza a repülőgép elejét, orral az égnek száguldanak.

– Gondoltam – dünyöggi az öreg.

Aztán dugóhúzóban ereszkednek lefelé, gép orra a föld felé fordul.

– Ezt is gondoltam – morog tovább az apa.

A fiú fejre állítja a repülőgépet, úgy suhannak tovább.

– Na, ezt azért nem gondoltam – folytatja az öreg.

Leszállnak, kérdi a fiú, miért mondta, hogy ezt is gondoltam, meg azt is gondoltam, de azt azért már nem gondoltam?

– Azt gondoltam, hogy bepisálok. Azt is gondoltam, hogy becsinálok. De, hogy mindez a nyakamba is ömlik, arra már nem gondoltam!

Erről írt a *Taxisok Világa* 10 évvel ezelőtt, 2000 februárjában

10 éve történt

Tarifák 2000-ben Budapesten

A fővárosi taxitársaságok tarifájának összehasonlítása nem könnyű feladat, az eltérő tarifamegnevezések miatt. Egyetlen olyan díjszabási tételt találtunk, amely gyakorlatilag minden társaság tarifatablázatán megtalálható, ez pedig az ún. „utcai” tarifa. Ebből a nappal érvényes tételt vettük figyelembe az összehasonlítás során. A társaságok szinte mindegyike kihasználta az akkoriban érvényes fővárosi maximumot az utcai tarifa meghatározása során, így a 200 Ft/km útdíj volt a jellemző. A Budapest Taxi és a Volán Taxi ebből 1 forintot engedett, ők 199-cel jártak. A Főtaxi utcai díjszabása ebben az időben 160 forint volt kilométerenként. Érdekes, hogy a maximálisan alkalmazható 200 Ft-os alapdíjat nem használta ki mindenki. A Budapest Taxi és a Volán 190-el, a Főtaxi 100-al indult. A legalacsonyabb útdíjat ebben az időszakban az akkor még létező Expo Taxi kínálta: csekkes utasait 110 forintért vitték kilométerenként.

Az üzemanyag ára egy százas-

sal kevesebb volt mint manapság, egy liter 95-ösért 217 forintot kellett fizetni...

Taxigépkocsik és üzemanyagok áfája

Éveken keresztül meddő harcot folytattunk munkaeszközünk áfája és legnagyobb költségünk, az üzemanyag áfája visszaigénylésének tekintetében. A 2000. évben ismét előkerült a kérdés, a Pénzügyminisztériummal folytatott levelezésben már konkrét európai példákat is idézett a taxisok szakmai vezetése. E szerint a vizsgált európai országok mindegyikében lehetőség nyílt a munkaeszköz – vagyis a taxigépkocsi – általános forgalmi adójának visszaigénylésére, és a felhasznált üzemanyag áfája is csak két országban – Bulgáriában és Litvániában – nem volt vissza kérhető. Nyomozásunk eredménye, és a hozott példák nem hatották meg a rendeletalkotókat – bár a gépkocsi tekintetében ma már némi könnyebbség tapasztalható, az üzemanyagok általános forgalmi adójának visszaigényelhetőségétől még ma is mereven elzárkózik a törvényhozás.

TAXIRENDSZÁM
és
TAXIGÉPKOCSI
bérelhető
06 30 559-1294

Ez az Ön
hirdetésének helye

Ez az Ön
hirdetésének helye

AUTÓTÜKÖRBETÉT JAVÍTÁS

Földes Gábor
1075 Budapest, Király u. 11.
Ny: H-P: 8-17-ig

Telefon: 341-1261

AUTÓSZÁLLÍTÁS

1,8 tonnáig Budapesten 7000 Ft-ért.
Teljeskörű gépjármű kárügyintézés,
javítás, ingyenes taxi csereautóval is.

www.gepjarmuszallitas.hu

Tel.: 06-209-960-250

Mercedes Alkatrész

Gyári új, minőségi utángyártott és
bontott alkatrészek.

RAKTÁRRÓL MINDEN TÍPUSHOZ

Üzleteink: 1196 Bp., Ady Endre u. 47.
1196 Bp., Báthory u. 51.

Telefon: 280-51-67

www.mercibolt.hu

Taxisoknak minimum 10% kedvezmény



GYÁRI ÉS UTÁNGYÁRTOTT AUTÓALKATRÉSZEK

www.korexcar.hu

1194 Budapest, Endresz Gy. u. 27.

Tel.: (1) 280 6483 • (30) 352 1292

Nyitvatartás: H-P: 9-17-ig

NORDEX TRADE Kft.

autóalkatrész szaküzlet

AUDI, VW, Seat, Skoda, Opel

1139 Bp., Röpentyű u. 45.

Tel.: 06-1-329 2926, 06-1-329 2927

Nyitva: H-P 08-17-ig

www.nordextrade.hu

Taxisoknak 20% kedvezmény!

Előfizethető a Taxisok Világa!

A féléves előfizetői díj 2670 Ft, az egyéves 5340 Ft, amit postautalványon kérünk a szerkesztőség címére feladni. Kérjük, hogy az előfizetési időt, nevüket és pontos címüket olvashatóan tüntessék fel!

Santen 95 Bt.

autóalkatrész szaküzlet

AUDI, VW, Seat, Skoda

1196 Bp., Ady Endre u. 49.

Tel.: 280-9739, 280-4567

Nyitva: H-P 8-18 óráig, Sz: 9-10 óráig

www.santen.hu

Taxisoknak 20% kedvezmény!

Visszarendsza-mozás

A válság hatása elsősorban a nyugdíj melletti taxis vállalkozók körében mérhető le. Egyre többen döntenek ugyanis úgy, hogy vállalkozásukat befejezik. A vállalkozói igazolvány leadása körüli kálváriáról e lap más helyén megemlékezünk, itt most a taxiengedély és a sárga rendszám leadásának folyamatát írjuk le.

Az első lépés a helyi közlekedési hatóság taxisokkal foglalkozó irodájának (Budapestén a Mozaik utca) felkeresése. A visszarendszámozáshoz az alábbi iratokat és kellekeket fogják kérni:

- a gépkocsi forgalmi engedélye
- a gépkocsi taxi igazolólapja

- a gépkocsira kiadott taxiengedély
- a gépkocsi sárga, hátsó rendszámtáblája (ha még érvényes a forgalmi)
- az arcképes igazolvány mindkét lapja

Az irodától kapott igazolással, továbbá a forgalmi engedéllyel és a rendszámtáblákkal az illetékes okmányirodát kell felkeresni (Budapestén a Visegrádi u. 110. sz. alatti Központi Okmányirodát), ahol az új fehér rendszámot és az új forgalmi engedélyt ki lehet váltani.

Az okmányiroda a fehér rendszámra csak a műszaki érvényesítő címét ragasztja fel (ha még érvényes a forgalmi engedély), a

környezetvédelmi igazoló címét viszont nem. Hiába szűnt meg ugyanis a „zöldkártya”, a környezetvédelmi megfelelés igazolása továbbra is szükséges. A rendszám csere után vissza kell menni a közlekedési hatósághoz, és egy „szemle” után – némi díj ellenében – a környezetvédelmi igazoló vignettát is felragasztják az új fehér rendszámra.

A Mozaik utcai iroda nyitvatartása: hétfőn, szerdán 8,30-15 óráig, pénteken 8,30-12 óráig. Keddi és csütörtöki napon indokolt esetben előzetes bejelentkezés után lehetőség van ügyintézésre.

A Visegrádi utcai Központi Okmányiroda nyitvatartása: hétfőn 10-18-ig, kedden, szerdán és csütörtökön 8-16-ig, pénteken 8-13-ig.

Egy beharangozott új taxisrendelet margójára 2. rész

MEGBONTÁS NÉLKÜL!

Legutóbbi, „Egy beharangozott taxisrendelet margójára” című írásunk a gépkocsi környezetvédelmi osztályainak és az EURO NCAP töréstesztnének pontatlanságairól szolt. Jelen írásunk „A személygépkocsival díj ellenében végzett közúti személyszállításról” című készülő rendelettel kapcsolatos aggályainknak ad hangot.

Korunk a folyamatos innováció időszakában a jogalkotásban is. Adott jogszabály előkészítésekor természetes dolog a tájékozódás

arról, hogy a hasonló folyamatok hogyan is zajlanak, a nálunk fejlettebb motorizációjú országokban. Annál is inkább, mert 2004. május 1. óta hazánk is teljes jogú tagja az Európai Uniónak. Így különösen hasznosak a társországi tapasztalatok, és az, hogy mi a közös az EU-országok taxijárművei műszaki vizsgálataiban?

Mint megállapítható, a tagországok megfelelő előírásai az EU vonatkozó irányelvéből indulnak ki. Kivéve a

magyart. EU-irányelveket negligáló hazai előírást készíteni nemcsak politikai bárdolatlanság, hanem jogszabálysértés is, hiszen a megfelelő EU-irányelvek magasabb szintűek a hazainál.

korábbi helyettes államtitkárának segítségére is bizton számíthatnak.

A rendeletervezetről

A futómű olyan gyűjtőfogalom, amely magába foglalja a fékbe-



Új és elkopott fékbetét

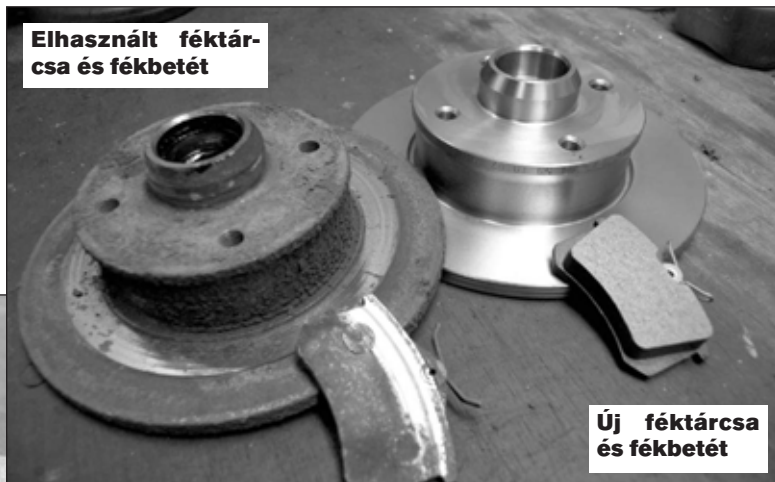

Elhasznált féktárcsa és fékbetét

Új féktárcsa és fékbetét

Ezúton jelentjük a készülő jogszabály alkotóinak: vannak megfelelő előírások, ráadásul magyarul is hozzáférhetők. Sőt. Megkeresés esetén munkájukban a jogalkotók dr. Kazatsay Zoltánnak, az Európai Bizottság Energiaügyi és Közlekedési főigazgató-helyettesének (a tárcsa

rendezést is. Mint ilyen, tíz évnél nem öregebb személytaxi gépkocsi lassító berendezése. A lassítást hidraulikus működtetésű tárcsafékek végzik, egyre inkább e járművek hátsó tengelyein is. Fékkezéskor a jármű iránystabilitásáról – hivatalból – elektronikus blokkolásgátló gondoskodik. A

1. sz. táblázat

A hagyományos kézfék és az elektromos parkolófék főbb jellemzőinek összehasonlítása

	Hagyományos kézfék	Elektromos parkolófék
Aktiválás	A kézfékkar behúzása	A bekapcsoló nyomógomb benyomása
Kiengedés	A kézfékkar kiengedése	A kikapcsoló nyomógomb benyomása
Emelkedőn	Kézfék, tengelykapcsoló és gázpedál működtetése	A jármű indulása oldja a parkolóféket
Elindulás és megállás	A kézi- vagy a lábfejk folyamatos működtetése	A járművet a tartás (Hold) gomb fékezi

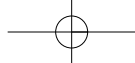

blokkolásgátlók mikroszámítógép felügyeletű, öndiagnosztizáló eszközök: működési hibáikat műszerfali indikátor jeleníti meg (műszaki vizsgán is).

A személygépkocsik fejlesztése a jövőben az eddigieknél is nagyobb léptekkel halad a közlekedésbiztonság javítása felé. Ez ugyanis a COM (2007) 22-es Bizottság „21. századi versenyképes autóiipari szabályozási keret” értelmében nemcsak „a jövőbeni versenyképesség kulcsa”, hanem „az európai utak biztonságosságának növelése: közös erőfeszítés” is egyben.

E tendenciát jól példázza az a Bosch-bejelentés, amely szerint az EU-tagországok új személy- és haszongépjárművein 2009. november 24-től kötelezővé válik a vészfékező fékasszisztens bevezetése. 2011. február 24-től az EU-ban forgalomba helyezett új személygépkocsikon kötelezővé válik a fékasszisztens és az ESP használata. Úgy, hogy 2015-től e járművek vészfékező rendszereit a gyártóknak sávartó asszisztenssel kell felszerelniük.

A vonatkozó EU-irányelv szerint, a taxikra és a betegszállító kocsikra hasonló műszaki követelmények érvényesek, mint a többi személygépkocsira. Ennek megfelelően a vizsgálati műveletek is hasonlóak, a vizsgálatok azonban gyakoribbak.

A féktechnikához visszatérve, napjaink személytaxi járműveinek egyre inkább terjedő eszköze a fékbetét-kopásjelző és az elektromos parkolófék. Ezeket a későbbiekben, mint kötelező használatú biztonsági eszközöket mutatjuk be olvasóinknak.

A fékbetét-kopásjelzős, tárcsafékes gépkocsikon a fékrendszer működésének ellenőrzése megbontással végzett beavatkozást a hatósági műszaki vizsgálat során sem igényel!

A felsoroltak alapján a taxi-gépkocsik megbontással végzett időszakos műszaki vizsgáztatása a korábbi évtizedek úgynevezett zárt technológiás vizsgáztatási gyakorlatából (ZT vizsga) itt felejtett kövület. Vele szemben az Európai Parlament és Tanács 2009/40/EK számú, 2009. május 6. óta hatályos irányelve a gépjárművek és pótkocsijuk időszakos műszaki vizsgálatára kötelező vizsgálati műveleteket ír elő, amelyek a vizsgálandó jármű kötelező fel-

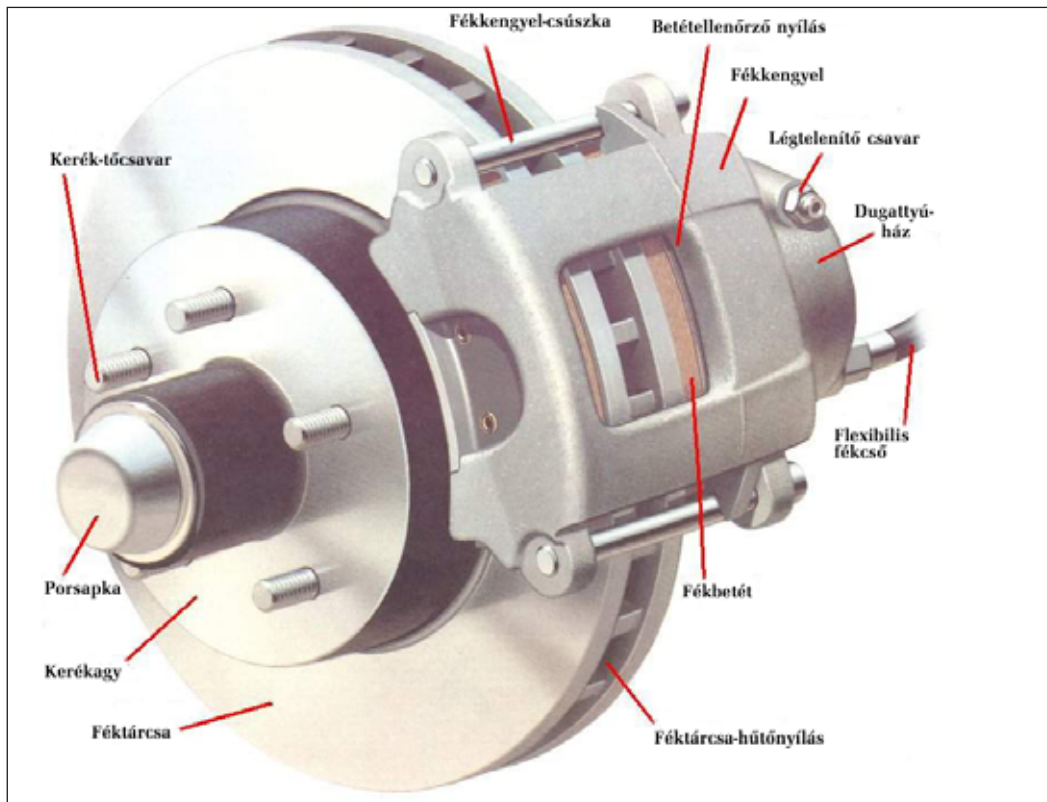

szerezésére vonatkoznak. Az irányelv megszabja, hogy a mellékletben felsorolt vizsgálatokat szemrevételezéssel, műszeres vizsgálattal, a járműrészek kiszérése nélkül kell végrehajtani.

Amennyiben a jármű a műszaki vizsgán az előírt vizsgálati műveletek elvégzése során hibásnak bizonyul, a tagállam illetékes hatósága szabja meg a közúti jármű használat feltételeit és az újabb műszaki vizsga végrehajtását.

Elektromos kopásérzékelős fékbetét



szerezésére vonatkoznak. Az irányelv megszabja, hogy a mellékletben felsorolt vizsgálatokat szemrevételezéssel, műszeres vizsgálattal, a járműrészek kiszérése nélkül kell végrehajtani.

Véleményünket segítő szándékkal fejtettük ki, annak reményében, hogy észrevételeink megfogadásra találnak.

Kopásjelző és parkolófék

A tárcsafékeknek nagy használati biztonságot kölcsönöznek az elektromos kopásjelzők. Mindezekelőtt azzal, hogy kiküszöböljük a fékbetévestagság ellenőrzésének időrablót, mechanikus ellenőrzé-

sét. Gyártói ezt úgy érik el, hogy a fékbetét előállításakor villamos érintkezőt sűtnek a szigetelő anyagába. Az érintkező a betétben a fékfőcsővel kimélő, biztonságos mélységben van pozicionálva. Úgy, hogy a használat végén a begyázott, fém érintkező súrlódik a fékfőcsővel, rövidre zárva a fékbetétkopást jelző műszerfali LED áramkörét. Bizonyos kapcsolási trükkökkel elérhető, hogy a LED az adott kerék fékbetétjének kopását is kijelzi.

Az elektromos parkolófék az utóbbi évek fejlesztése. Mikroszámítógépes működésvezérlésű eszköz, mely gombnyomással oldja és működteti a hátsó kerék fékfőcsőit. Működésének fázisait 1. táblázatunk szemlélteti.

Biztonságos működtetése begyakorlottságot igényel, ami azonban egyetlen óra alatt megszerezhető.

Petrók János

Az állatorvos lebetegszik, és elmegy a házi orvosához.

– Mi a panasz? – kérdezi a doki.

– Nézze, én állatorvos vagyok. Én úgy gyógyítom a betegeimet, hogy nem kérdezek tőlük semmit, hiszen ők nem tudnak válaszolni. Maga erre nem képes?

– Dehogynem – válaszolja az orvos kis gondolkodás után. Szó nélkül megvizsgálja az állatorvost, majd átad neki egy receptet.

– Tessék, ezt váltsa be!

– És ez hatni fog?

– Persze. Ha mégsem, legfeljebb elaltatom...

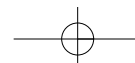

Na, mi van a kezemben?

A mozi előtti hirtelen kanyarban nyávogtak az autógumik. Karcscika a bejárat előtt állva utánozta hangjukat:

- Nyaaaaaaaaaaaauuuuuu... nyaaaaaaaaaaaauuuuuu... Szasz, haver, tisztelem nagyuram, kézsók mamóka! - szakitotta félbe néha hangutánzó monológját.

Karcscika szinte mindig itt állt és leskelődött. Soha le nem ült a szemközti park piros padjaira, elvégre neki ez volt a „munkája”; megfigyelni a történéseket, majd utánozni azokat hangokkal és mozdulatokkal. Olyan volt, mint a mai pantomimművészek, csak esetlegesebb és rongyosabb kivitelben. Egyik lábát húzta, a bal keze eltorzulva

zével utánozva a hegedű fogását, jobbjaival pedig a képzelt vonót vezetve ügyesen.

- „Jó ló vót a Lobó, jó ló is ellette... áldja meg az Isten, ki megteremtette...”

- Jól van, Karcscika, megvünk már - szólunk rá. - Ne éld bele annyira magad az előadásba, mert kezdődik a mozi!

- Én most nem megyek be - felelte Karcscika, már láttam négyszer.

Neki külön széke volt a jegyszédő mellett, és minden filmet többször megnézett, néhány énekelve a cseht.

Bementünk az épületbe, de visszanezve még láttam, ahogy odabiceg Kovács Lali nagyanyjához, és elkezd énekelni.

Emlékszem, a Szerelmesfilmet játszották. Fenn ültünk a középpályában, és a híradó alatt mindenféle figurákat mutogattunk a vetítógép fénysugarába, ami a vásznon bizarr látványnak tűnt. A cukros, csokis papírok is csodásan sziporkáztak a villogó fényben, ezért bőszen dobáltuk, fricskáltuk a szölyére. Ment az ordítózás, kiabálás. Mindenkinél volt valami gondja-baja a másik szektorban ülőkkel. Csak néhány kiscsaj sunyított. Ők csendben voltak, örültek, hogy beengedték őket, mivel még nem töltötték be a tizenégyet.

A szomszéd Józsi kiabált: - Csend legyen már! - mindjárt kezdődik, lesz benne meztelen nő is.

Picit rendeződtek a sorok, mert a

jegyszédők is sokadjára mordultak fel:

- Aki dobál és ordít, az ki lesz vezetve!

És tényleg elkezdődött a film, semmi hézag, szünet, semmi villanyfelkapcsolás.

Engem nem tudtak a magyar filmek lekötni, az oroszok meg aztán végképp untattak, de emlékszem néhány nyugati alkotásra is, amelyik borzasztóan álmosító volt, mint a Sacco és Vanzetti vagy a Jean Paul Marat üldöztetése és meggyilkoltatása.

Most azért úgy éreztem, ez a film kivételesen jóra sikeredett, nem zsbadt rögtön, már az elején a lábam. Halász Judit és Bálint András teljesen élethűen játszottak. A téma is elfogadható volt. A film felén is túl jártunk, amikor behallatszott a terembe egy hatalmas fékezés nyávogó hangja:

Nyaaaaaaaauuuuuuuuuuúúúúú - ufffffttt.

Szinte ugyanúgy szólt, ahogyan Karcscika utánozta, csak most volt a végén egy durva puffanó hang, és egy éles sikítás. Mintha a dobba rúgtak volna bele csizmával, és a hegedűt a legvékonyabb hangján vinnyogtatták volna egy pillanatra. Néhányan kimentek a szölyéről, amikor a jegyszédő kinézett.

Pillanatokon belül hatalmas hangzavar támadt. A film előtti kavarodás ehhez képest csak bemutatónak volt. Mi is - egymást taszigálva - rohantunk le a pályából. Pillanatokon belül felledtük Jancsi és Juliska bájolását. A kíváncsiságtól fütve

törtük-zúztuk magunkat a kijárat felé.

Mikor végre leértünk, sokunknak szakadt volt a ruhája, égnek állt a haja. Kinn az utcán már sikoltoztak a lányok, a fiúk pedig ordítottak:

- Elütötték Karcscikát, meghalt!

Az úton egy lovaskocsi állt. Valamivel előrébb, a másik oldalon pedig egy teherautó. Karcscika az alatt feküdt...

Nemsokára jött a mentő. Már csak letakargatták szegényt. Testének trancsírozott darabjai azonban imitt-amott még láthatóak voltak.

Ugy emlékszem, senki sem ment vissza a moziba. A szomszéd Józsival mi is csendben hazaballagtunk. Másnap beszélgettem Misi bácsival, a kocsissal. Ő mesélte el a történeteket:

Karcscika a mozi elől akart a parkba terelni egy sündisznót az út másik felére. Intett neki, hogy álljon meg, s közben énekelve egy gallyal hajtotta a sünt.

A teherautó a kocsi mögül érkezett, nagy sebességgel. Már nem tudott megállni. A sofőr kikapta balra a kormányt, s elhúzott a szekér mellett.

Abban a pillanatban sikolyba torzult Karcscika nótája - kilépett az autó elé...

Egyszerű, szegényes temetése volt a szerencsétlennek, de szinte nem lehetett a sírt látni, annyi ember állta körbe. Társai - a Szeretetotthon fogyatékos lakói - hangosan zokogtak.

Akkoriban szereztem először pillanatragasztót. A szomszéd Józsival keresztjére ragasztottunk egy-egy belást.

Néhány nap múlva már nem volt több hely a keresztfán.

tokyo170

AUTÓMENTÉS 0-24-ig
egész Európa területén - 3,5 tonnáig

SE-BES PLUSZ Kft.

06 20 9 441 186

Budapest területén belül bárholnan
bárhová 8000 Ft-ért.

- Idegen balesethez történő hívás
esetén FUVARSZERZÉSI DÍJ!

kitekeredett, ujjai görcsbe merevedtek, mintha örökre megragadták volna a hegedű nyakát.

Állandóan a piszkos, hosszukabát volt rajta, fején pedig egy medveszőr kucsma - legalábbis én már mindig így fogok emlékezni rá.

- Szasz, haver! - szólt hozánk, amikor nevetve közeledtünk felé. - Na, mi van a kezemben?

- Tudjuk, paralízis... (ez volt a szokásos válasz).

- De nem abban, hanem a másikban!

- Hát... 20 fillér?

- Na, figyelj, kishaver, ezt most buktad, mert ez egy kis bémallér, azaz egy bés, belás. Tegyel gyorsan mellé egy másikat! Na, játszunk még egyet?

- Most elég volt, Karcscika, majd ha vége lesz a mozinak.

- Jó, rendben, de azért énekel még nektek valamit.

Rázendített a szokásos, kedvenc nótájára; kacscika ke-

Miért nem szeretem a pizzajutárokat?

Me r t azonosítatlan, azonosíthatatlan járművekkel közlekednek. És ettől törvényen felülieknek gondolják magukat! Rémes látvány, ahogy a kocsik között cikáznak, hogy minél előbb célba érjen a szállítmány. Egyszerűen ön-, és közveszélyesek.

A napokban a VI.-VII. kerületi Király utcában araszoltam a dugóban. A mögöttem levő pizza futárt már ez is dühítette. Az meg még jobban, hogy se jobbról, se balról nem tudott leelőzni. A Kürt utca saroknál egy taxi kiindult a taxiállomástól, én meg udvariásan kiengedtem a kollégát. Ek-

betelt nála a pohár. Amikor végre el tudott menni mellettem, egyszerűen belerúgott a taxiba a bakancsával. Utána elslisszolt a járművek között. Nekem természetesen esélyem se volt utolérni a délutáni csúcsforgalomban! Gyalog sem, nemhogy autóval. Ezért szeretném, ha minden járművön lenne azonosító. A kerékpárokon, a segédmotoros kerékpárokon is. Hogy őket is lehessen ellenőrizni. Még akkor is, ha a járművezetők e cél elérése érdekében nem tudják autóikat fenyegetően a fejük fölé emelni a Dózsa György úton...

Név és cím a szerkesztőségben

Helyszíni bírságot bankkártyával is lehet fizetni

Békésben és Csongrádban tesztelik

Az elmúlt év végén felröppent a hír, miszerint 2010 januárjától a helyszíni bírságokat nem csak csekken lehet befizetni, az a helyszínen bankkártyával is rendezhető. Ennek feltétele, hogy az adott járóautó rendelkezzen leolvasó terminállal. Időközben a jogszabály-módosítások megtörténtek, így az Országos Rendőr-főkapitányságon érdeklődtünk: mikor várható ennek bevezetése.

A kisebb súlyú szabálysértések esetén a jog lehetőséget ad az intézkedő járőrnek arra, hogy helyszíni bírságot szabjon ki a szabályt szegőre. Ennek összege 3000 - 20 000 forintig terjedhet. Az eddigi gyakorlatban, amennyiben a szabálysértő elismerte tetteit, úgy kitöltöttek erről egy formanyomtatványt, azt aláírta mindkét fél, majd egy sárga csekken 30 napon belül kellett befizetni a kiszabott bírságot. A jogszabály-módosítás január elseje óta lehetőséget biztosít arra is, hogy ha az intézkedő járőr gépjárműve leolvasó terminállal rendelkezik, akkor bankkártyával is rendezhető a büntetés a helyszínen. Az Országos Rendőr-főkapitányságtól az iránt érdeklődtünk, a jogalkalmazó hol tart ennek megvalósításában, a gyakorlatban mikortól használhatja bárki is a bankkártyáját a helyszíni bírság rendezésére.

Timár Zoltán, az ORFK Szóvivői Iroda vezetője magazinunkat a következőről tájékoztatta: - A bankkártyás fizetés tesztelését Békés és Csongrád megyékben tervez- zük, amely

megvalósítására mindkét területen 15-15 terminállal, 2010. március 1. és május 31. között kerül sor. A terminált a rendőrségi gépjárművekbe szereljük be ideiglenesen úgy, hogy azok akár szívargyújtóról is működtethetők legyenek. A tesztidőszak tapasztalatai alapján fogjuk a későbbi, optimális helyét megállapítani. Természetesen az eszközhasználat kialakításánál szem előtt tartjuk a titkos adatok védelmét és a kényelmi szempontokat is. A terminált kezelő munkatársainkat a rendszer és az eszköz biztonságos működtetésére kiképezzük. A rendőrség ettől a lehetőségtől a fizetési hajlandóság növekedését várja - tudtuk meg. Miután még a tesztelés előtt áll a terület, így elsődleges tapasztalataik sincsenek.

Egyelőre az sem biztos, hogy a rendőrség akár a második félévtől alkalmazza a bankkártya-leolvasókat a járóautókban: - A tesztidőszak tapasztalatai alapján döntünk a továbbiakban a rendszer országos kiterjesztéséről. Előre erre a rendőrség még nem vállalt kötelezettséget. Amennyiben mind többen választják a csekkbefizetés helyett a bankkártyával történő bírságrendezést, úgy nyilván közbeszerzési pályázatot fogunk kiírni az eszközök beszerzésére, a szolgáltatóra - fogalmazott Timár Zoltán.

A megváltozott jogszabály egészen pontosan a következő:

A szabálysértésekről szóló 1999. évi LXIX. törvény, a büntetőjárásról szóló 1998. évi XIX. törvény, valamint a Büntető Törvénykönyvről szóló 1978. évi IV. törvény módosításáról szóló 2009. évi CXXXVI. törvény 15. §-a az alábbiak szerint alakítja az Sztv. helyszíni bírságolásra vonatkozó rendelkezését:

Az Sztv. 135. § (3) bekezdése helyébe a következő rendelkezés lép:

„(3) Ha az elkövető a helyszíni bírság kiszabását tudomásul veszi,

a) a kiszabott helyszíni bírság megfizetését - ha annak feltételei adottak - a helyszínen bankkártyával is teljesítheti,

b) ha a helyszíni bírság megfizetésére az a) pontban meghatározott módon nem kerül sor, az elkövető részére készpénz-átutalási megbízást kell átadni, és fel kell hívni, hogy a bírságot harminc napon belül fizesse be.”

A jogszabályalkotó a szankcionálási rendszert is szigorította, így aki megfelelkezik a sárga csekk 30 napon belüli befizetéséről, az biztos számíthat arra, hogy azt adók módjára behajtják tőle. Pont emiatt emelték a helyszíni bírság alsó határértékét korábban 3000 forintra, ugyanis ettől az összegtől lehet az adóbehajtás szankciót alkalmazni.

Timár Zoltán végül fontosnak tartotta hangsúlyozni: - Függetlenül attól, hogy a

bankkártyás fizetés lehetősége mikortól válik gyakorlattá, helyszíni bírság esetén továbbra sem lehet a rendőrnél azt készpénzben rendezni. Mindezzel elkerülhetők olyan félreértések és nem kívánt helyzetek, amelyek kellemtelenséget okozhatnak az eljáró rendőrnek csakúgy, mint a készpénzt felajánló szabálysértőnek is - tette hozzá a Szóvivői Iroda vezetője.

k.z.t.

Két barát beszélget a kocsmában. Azt mondja az egyik:

- Hallottad, hogy Mike meghalt tegnap?

- Nem, mi történt vele?

- Tegnap épp a házunk előtt autózott, amikor nem vett észre egy út szélén parkoló autót. Nekiment, kirepült a szélvédőn és a csukott ablakont keresztül pont a mi hálószobánkba repült be. Fejjel törte be az ablakot.

- Ūristen, micsoda halál...

- Nem, ezt simán túlélte. Odakúszott a hálószoba-szekrényünkhöz, és megpróbált a kilincsbe kapaszkodva talpra állni. Azonban a szekrény felborult, éppen szegény Mike-ra.

- Micsoda kegyetlen vég...

- Nem, ezt is túlélte. Kimászott alóla, és kikúszott az ajtón. A lépcsőkorlát mellett megint megpróbált felállni, de a korlát nem bírta a súlyát, és Mike lezuhant a földszintre, a korlát darabjai meg a fejére.

- Ezt már biztos nem élte túl...

- Dehogynem! Kimászott a konyhába, ahol a tűzhely mellett próbált talpra állni, de lerántotta a fazekat, és a forró víz mind az arcába borult.

- A szerencsétlen...

- Dehogy, ezt is túlélte. Elkészott a telefonig, hogy a mentőket hívja. Azonban ahogy felvette a telefont, hanyatt esett, kirántotta a készüléket a falból, a konnector kiszakadt, és mivel Mike vizes volt, megrázta az áram.

- Micsoda szörnyű halál!

- Dehogy, ezt is túlélte.

- Akkor hogyan halt meg?

- Lelőttem.

- Lelőtted? Miért?

- Bakker, ha így folytatja, az egész házat tönkreteszi!

A

világ legrövidebb meséje:

Egyszer volt, hol nem volt, volt egy fiú, aki megkérdezett egy lányt:

- Leszel a feleségem?

A lány azt mondta:

- **NEM!**

A fiú ezután boldogan élt, horgászni, siklóernyőzni járt a barátjaival, sört vedelt és akkor fingott, amikor csak akart.

**TAXI
KÖNYVELÉS**
havi
2500.- Ft-ért

Cégünk vállalja minden egyéni vállalkozó taxis kolléga könyvelését bruttó **2500.- Ft-ért**

Kaszab és Társa Könyvelő és Szolgáltató Kft.
Kapcsolattartó: **Kaszab Lajos**
okl. gazdasági agrármérnök,
pénzügy-számvitel szakirányon.
(Westend-Hilton, ECJ-076)
+36 70 315 6789

2010 a választások éve - a Taxi2000-nél is!

Most jó helyre fizeted a tagdíjad? A tagdíjadért azt kapod, amit vársz? Mert nálunk:

1. Rugalmas a felvételi rendszer, már **56.000 Ft-tól** beléphetsz. A hét bármely napján, irodaidőben beléphetsz hozzánk, akár már **aznap dolgozhatsz** nálunk. Személyre szabott, egyedi fizetési konstrukciók közül választhatsz (kedvezményes tagdíj, óvadékfizetés, másodállásos kollégák).

2. Pénzügyileg **stabil** pénztárban, **folyamatosan** válthatod be a csekket:

Nálunk nincsen leltár, műszaki hiba, viszont **hetente háromszor** csekkjeid biztosan kifizetésre kerülnek! **Mi nem vesszük el a bevételed 4%-át**, nálunk a hagyományos csekkrendszer működik, így azzal az összeggel számolhatsz, ami az utazási igazolásodra rá van írva. **Beváltási limit sincs**, nálunk a tagdíjad összegén felül is készpénzre válthatod a csekkedet.

3. **Kéthetente** fizeted a tagdíjad. Azért dolgoztuk ki Nektek a kéthetes tagdíjfizetési rendszert, mert kéthetente könnyebb előteremteni a tagdíjat, mint havonta egy összegben befizetni.

4. **Bértaxi**-szolgáltatás, **URH-bérlés**

Taxiórával, URH-val **felszerelt, új taxikat** biztosítunk számotokra. Ha nincs szükséged bértaxira, csak az URH-ra, nálunk azt is kedvezményesen bérelheted.

5. Élet- és balesetbiztosítás
A belépésed pillanatától **ingyenes élet- és balesetbiztosítást** nyújtunk Neked.

+1: Nálunk a cimmennyiség szerényen számolva is **jóval 200 db felett van havonta, fejéknént.**

Most gondold át újra, hogy eddig jó helyre fizetted-e a tagdíjad, és valóban azt kaptad-e a pénzedért, amit vártál!



Bővebb információ:

Vértesi György taxi üzletág vezetőnél
Telefon: +36-1-398-9219, +36-30-563-5140
www.taxi2000.hu

Az idei évben 71 500 forintról 73 500 forintra emelkedett a minimálbér és 89 500 forintra duzzadt az ún. „garantált bérmínimum” (ez utóbbi az olyan állásoknak, szakmáknak a „minimálbére”, amelyek legalább középfokú végzettséget kívánnak meg. A taxis szakma nem ilyen...)

A társadalombiztosítási kötelezettség tekintetében csak februártól kell a 73 500 forintot alapul venni. Január hónapra még a december 1-jén hatályos minimálbérrel, tehát a 71 500 forintra számolunk – olvasható a jogszabályban.

Lényeges változás, hogy az sziya számításánál 2010-től figyelembe kell vennünk a 27 százalékos adóalap-kiegészítést, ami jelentősen átírja a jövedelem utáni adózási szabályokat. Fontos kiemelni ugyanakkor, hogy az adóalap-kiegészítés, vagy közkeletű nevén szuperbruttóítás csak a személyi jövedelemadó számítására vonatkozik – a járulékok fizetésénél nem kell ezt a kiegészítést alkalmazni (még néhány könyveléssel foglalkozó személyt is megtévesztett a dolog...).

Az idei minimálbérrel számolva 882 ezer forintos éves jövedelem után tavaly még 18 százalékot (158 760 Ft) adóztunk volna, 2010-ben pedig már az adóalap-kiegészítéssel együtt 1 120 140 forint adóalap után 17 százalékos adót (190 424 forint) fizet-

Adó- és járulékváltozások: több marad meg 2010-ben?

tünk, vagyis 31 664 forinttal többet, mint 2009-ben ugyanekkora jövedelem mellett. Akik munkaviszonyban keresnek a minimálbérnek megfelelő összeget, az adójóváírás következtében idén 13 456 forintra kevesebbet adót fizetnek, mint 2009-ben ugyanekkora összeg után. Az átalányadózó vállalkozókat pedig az vigasztalhatja, hogy ettől az évtől megszűnt a különadó, így annak 4 százalékos mértéke már nem terheli a jövedelmeket.

Leegyszerűsítve: vállalkozóként eddig fizettünk a jövedelmünk után 18+4 százalékot, most fizetni fogunk a jövedelmünk 1,27-szerese után 17 százalékot.

Más a helyzet azokkal az egyéni vállalkozókkal, akik tételes adózást választottak. Ők, ha 2010-re mondjuk 160 ezer forintban határozzák meg tevékenységük piaci értékét, és ekkora havi összeget vesznek fel vállalkozói kivételként - mivel nem jogosultak az adójóváírásra, és személyi jövedelem kivételüket eddig

nem terhelte a különadó -, 2009-hez képest 65 328 forinttal növekszik fizetendő adójuk. Ugyanez vonatkozik a társas vállalkozások személyes közreműködőire.

Összefoglalva: átalányadózó taxis vállalkozó a jövedelme után eddig fizetett 18+4, azaz 22 százalék adót különféle jogcímenek, ezután pedig (korrekciókkal, visszaosztva) mindösszesen 21,59 százalék személyi jövedelemadó fog. Nulla egész négytized százalékkal jártunk jobban. Az nem sok...

Ami a járulékokat illeti: a nyugdíj járuléka százaléka nem változott. A tételes egészségügyi hozzájárulás (a havi 1950 Ft) megszűnt, a 2,5 százalékos vállalkozói járuléka átneveződött és beépült az egészségügyi járulékok közé. Ha a vállalkozó a minimálbér alapján fizette járulékait, és eztán is ezt kívánja tenni, valamivel jobban jár, még a minimálbér 2000 Ft-os emelkedése mellett is. Lássuk számokban: tavaly $33,5\% + 8\% + 2,5\% \times 71\,500 = 31\,460$ Ft. Ehhez jött a tételes EHO, 2009-ben tehát a minimálbér után 33 410 forintot kellett fizetni. A mai számítás szerint viszont $33,5\% + 10,5\% \times 73\,500 = 32\,340$ Ft. Mindösszesen havi 1070 forintra jártunk jobban, ha minimálbér után fizetjük járulékainkat. Az sem sok... - **oli** -

F a -
z on le-
megy a bár-
ba. Iszik rende-
sen, egyszer csak
észreveszi, hogy csinos
kis szőke szemezik vele a
pultnál. Nosza, meghívja egy
italra, beszédbe elegyednek, egé-
szén összelelegednek, úgyhogy
zárórakor irány a csaj lakása, ahol hatal-
masat szeretkeznek. Hajnal 4 órakor a faszi
felébred a csaj mellett az ágyon.
- Úristen! A feleségem megöl!
Felébreszti a csajt:
- Van egy kis liszted?
- Minek az neked?
- Ne törődj vele, csak adj egy keveset!
A csajszi tölt a fazon markába egy keveset, aki gondosan elma-
szatolja a kezéin.
Hazamegy, a felesége ráförmed:
- Hol voltál hajnali 4-ig, te szemét?
- Jaj, anyukám, az úgy volt, hogy ittam a bárban, amikor felfigyeltünk egymás-
ra egy csinos szőszivel, akit fel is szedtem és zárórakor elmentem vele a lakására és
lefeküdtem vele. Dugás után elaludtam, nemrég ébredtem fel és jöttem haza.
- Ne hazudj!!! Látom a kezeden hogy megint tekézni voltál!

Turisztika, Sport és Gasztronómia

Polinger Sándor rovata

Sokat gondolkodtam, hogy február hónapban milyen ételkülönlegesség kerüljön az újságba és ezzel együtt az asztalunkra. Eleinte könnyű dolgom volt, sok ötletből meríthettem. Mára a helyzet egy kicsit megváltozott. Külön köszönöm Sós Pisti kollégámnak (City 22) és a többiek sok remek ötletét, receptjét, amiket az előző számokban olvashattunk. Ezek után már egy kicsit nehezen találok olyan ételeket, melyeket én magam is elkészítettem, de szerencsére hazánk színes népességéhez változatos konyha is tartozik. Továbbra is azt szeretném, hogy a következő recepteket is a megfelelő hitelességgel adhassam át nektek, ezért anyagot kell gyűjtenem, ki kell próbálnom ezeket, hogy tapasztalatot szerezhessenek általuk.

Most két barátomat hívtam segítségül, egyikük lékhorgász, a másik pedig a kolbász-töltés szakértője. A tél, a zimankó emlékeztet egy '80-as évekbeli horgászélményemre, no meg Hortobágyi Józsi (HJ) barátomra, akivel már több alkalommal volt szerencsém kolbászt tölteni így télvíz idején. A másik segítségem Vámos Laci (VL) barátom, a City többszörös horgászbajnoka. A velük folytatott beszélgetést osztom most meg veletek, miközben közreadom „Közép-Kelet-Európa legjobb kolbászának” receptjét, valamint a Csabai Házi Csipős szalámi elkészítésének fortélyát. Az alábbi rövid beszélgetést velük készítettem:

– Tombol a tél. Mit csinál ilyenkor a vérbeli balatoni horgász és mit a fővárosi taxis?

HJ: Ha befagy a Balaton, akkor nádat vágok. Feltétlenül fontos dologról van szó, hiszen a levágott nád tavasszal nem szennyezi a Balaton vizét. Egyébként is szemet gyönyörködtető látvány április végén a frissen serkenő nád, ha nem aratnánk, megfosztanánk magunkat a látványtól.

VL: Készülődünk a tavaszi horgászatra, javítgatunk, rendezgetünk, érdekes ismeretterjesztőkre járunk. Megpróbáljuk megtanulni az új módszereket, és ha az idő engedi, lékhorgászatra indulunk.

– Most is folyik a nádatás?

HJ: Igen. Most ehhez elég vastag a jég, magam is részt veszek benne.

VL: Én is segídek a Körösön.

– Sokat hallottunk a lékhorgászatról, ti mit tudátok erről mesélni nekünk?

HJ: Igen ritkán én is „lékezem”, elsősorban rablőhalakra. Fiatal koromra emlékezve, érdekességképpen elmondom, hogy öreg „sporikat” láttam eredményesen léken át keszeget fogni.

– És mik lehetnek ennek a veszélyei?

HJ: A kivágott léket jelölés nélkül hagyni tilos. Egy kéve nád erre már alkalmas, de senkit sem bízhatok arra, hogy gyakorlat nélkül, egyedül próbálkozzon és a jég vastagsága legalább 10 cm legyen.

VL: A folyóvízi lékhorgászat még több figyelmet igényel, 20 cm alatti jégvastagságnál egyáltalán nem szabad a vízre menni. Ezt több helyen is tanácsos ellenőrizni, és nagyon fontos, hogy megfogadjuk a helyet jól ismerők tanácsait. Létra és kötél mindig legyen nálatok.

– Mi a kedvenc módszereitek?

HJ: Döntően rablőhalakra horgászom, esetleg pontyra és keszegre, de hagyományos módszerekkel.

VL: Nagyon szeretek keszegezni, főleg úszóval.

– A májusi bulival kapcsolatban van-e valami változás a szokásos tilalomhoz képest?

HJ: Nincs. Minden maradt a régi, májstól süllőre is lehet horgászni.

– Mi a kedvenc ételeitek?

HJ: Furcsán hangozhat, de a káposztás tésztát szeretem a legjobban.

VJ: Hal mindennek felett. Halászléként, sütve, főzve, mindenhogyan.

Végül pedig nézzük meg az említett kolbász és szalámi receptjét!

Józsi bácsi kolbásza Tihanyból

Hozzávalók: (10 kg kolbász elkészítése esetén)

3 kg sertéscomb,
2 kg lapocka,
1,5 kg dagadó,
3,5 kg zsirszalonna,
22 dkg hagyományos, durva őrlésű konyhasó,
30 dkg kalocsai nemes, házi őrlésű paprika vagy lehet erős is, ízlés szerint keverve (pl. 15 édes, 15 erős – mi így használjuk)
5 dkg őrölt kömény,
50-80 gerezd magyar fokhagyma (szintén ízlés szerint).

Fontos, hogy a húst közepes lyukú darálón daráljuk le!

Csabai szalámi – ahogy Vámos Laci szokta

Hozzávalók:

6,5 kg hús (comb, dagadó, lapocka egyenlő arányban),
3,5 kg hasaalja szalonna,
20 dkg konyhasó,
2 dkg egész kömény,
5 dkg zúzott magyar fokhagyma,
20 dkg házi csunázott szegedi paprika (15 édes, 5 nagyon csipős).

A kolbász gyúrása, töltése

A recepteken túl – mivel a töltésben én is többször részt vettem – a saját élményemet írom le. Amit mindenekelőtt tudni kell: jó pálinka és finom száraz bor nélkül a kolbász és a szalámi is száradáskor kireped és tönkremegy!!! Ezt így hallottuk az öregektől és mivel mi hittünk az elbeszéléseknek, nálunk ez nem fordulhatott elő. Mi szorgalmasan emelgettük a poharat, amit nektek is jó szívvel javaslok.

Félre a tréfával, Józsi barátommal kétszer gyúrjuk át a masszát a fűszerekkel. Arra kell figyelni, hogy a massa töltés előtt kézmeleg legyen. Töltéskor vigyázni kell a telítettségre, nehogy légbuborékok maradjanak a kolbászban. Elkészülte után tüvel megszurkáljuk a szalakat és szellős, száraz, hideg helyen 1-2

Tisztelt kollégák!

Gondolkodtam, mit főzök születésnapomra vendégeimnek. A marhanyelv jutott eszembe, s ezt megcifráltam egy kicsit. No, akkor



sorolnám is, mi történt. Egy jó nagy marhanyelvet erősen sóztam, borsoztam, adtam hozzá egy fej hagymát, fokhagymát, répát gyökeret, zellert, kakukkfűvet, majoránát, negyed citromot. Így, kuktába zárva, főztem másfél órát, majd félretettem. Később, ahogy kihűlt kissé, lehártyáztam, s le-

Politikai ülés Moszkvában, a 80-as években

Kádár János kér szót.

– Január 1-jétől létrehozuk a Tengerészeti Minisztériumot.

– De János, nincs is tengeretek!

– Ha a szovjeteknek lehet Igazságügyi Minisztériumuk, ha a bolgároknak lehet Kulturális Minisztériumuk, ha a románoknak lehet Élelmiszeügyi Minisztériumuk, akkor nekünk is lehet Tengerészeti Minisztériumunk!

napot szikkasztjuk. Ezután a szálakat profi füstölőnél hideg füstre tesszük.

A csabai szalámi elkészítése annyiban különbözik a fentiektől, hogy ők a feldarabolt húsról szórják a fűszereket, és együtt darálják le azt. Kétszer gyúrnak át, mint mi, de közte 1 napot pihentetik a masszát. Így az ízek még jobban összeérnek, a szalámit pedig disznó vastagbélbe töltik. Hasonló módon szurkálják, szikkasztják és füstölik, majd száraz, hideg, szellős helyen tárolják.

Bátran állítom nektek, hogy nem csak finom, de esztétikailag sem elhanyagolható a felszeletelt kolbász és szalámi látványa.

Barátaimnak köszönöm a segítséget, nektek a figyelmet. Következő számunkban – a tavasz közeledtével – a pácolás fortélyait osztom meg veletek.

Üdvözlettel:

City 231

Egy üzletember helyet foglal a repülőgépen, és észreveszi, hogy a mellette ülő elegáns hölgy egy gyönyörű gyémántgyűrűt visel. A férfi megjegyzi, milyen szép az ékszer.
– Igen, ez a Klopman-gyémánt – feleli a nő. – Nagyon szép, de együtt jár egy átokkal.
– Miféle átokkal? – kérdezi a férfi.
– Mr. Klopman -nal...

hetett szeletelni. Következő összetevő a töcsni volt. Reszelt krumplihoz egy fej hagymát reszeltem, fokhagyma, só, fehérbors, egy tojás, tejföl, petrezselyem és némi reszelt káposzta is került bele. Az anyagot liszttel kevertem pépesre, amennyit felvett a massa. Ezt már csak ki kellett sütni forró olajban kanalazva, elsimítva a serpenyőben. Harmadik összetevőként svéd gombasaláta következett. Egy fej hagymát olajon fonnyasztottam, egy kanál lecsóval, majd 25 dk aprított gombát szórtam rá. Sóztam, babérlevél, 2 dk cukor, evőkanál kristálycukor, fehérbors, fél citrom és a leve, valamint ketchup, házi paradicsomlé és majoránna került még bele, majd 15 perc párolás, kevergetés, és kész is volt.

A tálalás: szeletelt marhanyelv friss töcsnival, svéd gombasalátával, ahogy a mellékelt fotó mutatja. No, és száraz vörösbort kínáltam hozzá. Vacsora után úgy tűnt, emelkedett a népszerűségi indexem. Ha az ínycsemetéket érdeklí, az iw-w-re sok színes ételfotót töltöttem fel.

Üdvözlettel:

Soós István CITY 22

Ki kicsoda az utcanevtáblákon?

Egressy Gábor utca

Egressy (Galambos) Gábor (1808-1866) színművész, a magyar színművészet hős korának kiemelkedő alakja. Részt vett szabadságharcban, majd emigrált. Hazatérte után a Nemzeti Színházban játszott, a színpadon bekövetkezett haláláig.

Egry József utca

Egry József (1883-1951) Kossuth-díjas festőművész.

Endresz György utca

Endresz György (1893-1932) repülőtiszt, 1931-ben Magyar Sándor navigátorral együtt az Egyesült Államokból repült Magyarországra leszállás nélkül az „Igazságot Magyarországnak!” nevű egymotoros repülőgéppel.

Endrődi Sándor utca

Endrődi Sándor (1850-1920) költő, irodalomtörténész, a Kisfaludy Társaság, a Petőfi Társaság, a Magyar Tudományos Akadémia levelező tagja.

Erkel Gyula utca

Erkel Gyula (1842-1909) zeneszerző, zenepedagógus, Erkel Ferenc legidősebb fia. Megalapította az Újpesti Zeneiskolát, amelynek első igazgatója volt.

Fadrusz János utca

Fadrusz János (1858-1903) szobrászművész.

Falk Miksa utca

Falk Miksa (1828-1908) publicista, politikus, országgyűlési képviselő, a Magyar Tudományos Akadémia levelező tagja.

Faludi utca

Faludi Ferenc (1704-1779) jezsuita szerzetes, költő, műfordító, hitszónok, tanár, cenzor és nyomdaigazgató.

Farkas László utca

Farkas László Buda városának bírája, Csepel ispánja volt a XV. század közepén.

Fáy utca

Fáy András (1786-1864) író, a Magyar Tudományos Akadémia tiszteletbeli, igazgatósági tagja, a Pesti Hazai Első Takarékpénztár megalapítója.

Fejér György utca

Fejér György (1766-1851) római katolikus pap, kanonok, író, történész. A budapesti egyetem teológiai tanára, az egyetemi könyvtár igazgatója.

Fejér Lipót utca

Fejér Lipót (1880-1959) matematikus, egyetemi tanár, Kossuth-díjas, a Magyar Tudományos Akadémia rendes tagja.

Fekete István utca

Fekete István (1900-1970) író. Ifjúsági és állattrengényei nagy sikert arattak.

Felsőbüki Nagy Pál utca

Felsőbüki Nagy Pál (1777-1857) ügyvéd, politikus, a Magyar Tudományos Akadémia tagja.

Fényes Adolf utca

Fényes Adolf (1867-1945) festőművész.

Fényes Elek utca

Fényes Elek (1807-1876) statisztikus és geográfus.

A Magyar Tudományos Akadémia levelező tagja, az Országos Statisztikai Hivatal szervezője.

Ferenczi Sándor utca

Ferenczi Sándor (1873-1933) ideg orvos, egyetemi tanár, a Magyar Pszichoanalitikai Egyesület megalapítója.

Ferenczy István utca

Ferenczy István (1792-1856) szobrászművész, a Magyar Tudományos Akadémia levelező tagja.

Festetics György utca

Festetics György (1775-1819) az első magyar gazdasági iskola, a keszthelyi Georgikon alapítója.

Feszty Árpád utca

Feszty Árpád (1856-1914) festőművész, vezetésével készítette el egy festőművész csoport az „A magyarok bejövetele” című körképet.

Fiáth János utca

Fiáth János (1653-1727) hajdú őrnagy, 1686-ban elsőként tüzte ki a magyar zászlót a törököktől visszafoglalt budai vár falára.

Fischer István utca

Fischer István (1923-1944) a kerületi ifjús munkás mozgalom tagja. A zuglói nyilas házból kiszabadítottak odahurcolt embereket. A nyilasok agyonlőtték.

Flesch Ármin köz

Flesch Ármin (1878-1953) orvos, gyermekgyógyász, orvostudományok kandidátusa, egyetemi magántanár. Az általa szervezett Madarász utcai gyermekkorház főorvosa.

Flór Ferenc utca

Flór Ferenc (1809-1871) orvos, tiszti főorvos, a Magyar Tudományos Akadémia levelező tagja. Ő volt az első orvos, aki magyarul védte meg értekezését. Ő alkalmazott először kloroformot műtéti érzéstelenítésre.

Flórián tér

Szent Flórián (240-304) Florianus római századosként szolgált. A keresztényüldözések idején keresztény hite miatt malomkövel a nyakában folyóba dobták. A kádárok, a kályhások, kéményseprők, lakatosok, szappanfőzők és tűzoltók védőszentje.

Fodor utca

Fodor József (1843-1901) orvos, higiénikus, egyetemi tanár, a Magyar Tudományos Akadémia rendes tagja, az Országos Közegészségügyi Intézet megalapítója, indítványozta az iskolaorvosi intézmény létesítését.

Forgách utca

Forgách család a magyar történelemben jelentős szerepet játszott. Forgách Ferenc (1535-1577) történetíró, váradi püspök, Forgách Simon gróf császári tábornok, aki átállt a kurucokhoz, Forgách Antal (1819-?) Buda város díszpolgára.

Földváry utca

Földváry Elemér (1862-1929) jogász, a felsőház tagja, törvényhatósági bizottság tagja, evangélikus esperesség felügyelő. **Juhász Péter**

A BTI kínálata

Taxicentrum Információs és Szolgáltató Iroda

1119 Budapest, Vahot u. 6. Tel.: 229-3736 mobil: 30/989-4279

E-mail: bti@taxicentrum.hu Web: www.taxicentrum.hu

Nyitva tartás: Hétfő, kedd: 9-17-ig, szerda, csütörtök 10.00-17.00-ig, péntek 9.00-14.00-ig.

Megnevezés	eladási ár
Taxisok Világa Magazin	450.-
Személyi jövedelemadó bevallás elkészítése	5.500.-tól
Iparüzési adó bevallás elkészítése	2.500.-
Egyéb bevallások, nyomtatványok (NYENYI stb.)	2.500.-
Költségszámítás (alkalmanként)	600.-
Könyvelés, adatrögzítés	3.500.-tól
Elektronikus havi járulékbavallások	1.800.-tól
BTI tagdíj (havonta)	1.500.-
Taxióra önírós- és hó papírszalagok	85.-tól
Budapest és környéke atlaszok	2.600.-tól
Taxis brifkók, pénztárcák	2.400.-tól
Taxis Angol nyelvoktató dupla CD (Most árendeménnyel!)	2.000.-
Taxis Angol nyelvkönyv (Újra kapható, korlátozott darabszámban!)	2.000.-
Tarifatáblázat készítése/db	600.-
Engedélyszám a kocsi oldalára öntapadós	600.-
Engedélyszám a kocsi oldalára mágneses	750.-
Védőfólia szabadjelző, antenna alá	200.-
Mágnesfóliázás cm ² -ként	2.-

Az árak 2010. január 1-jétől visszavonásig érvényesek. Az áfa összegét tartalmazzák.

Üzemanyagárak, 2009 (Ft/liter)

Időszak	benzin	gázolaj	LPG autógáz
Január	314.00	292.00	174.00
Február	316.00	298.00	175.00

A személyi jövedelemadóról szóló – többször módosított – 1995. évi CXVII. törvény 82. § (2) bekezdése arra kötelezi az Adó- és Pénzügyi Ellenőrzési Hivatalt, hogy havonta tegye közzé a tárgyhónapban a fogyasztási norma szerinti üzemanyagköltség-elszámolással kapcsolatosan

alkalmazható üzemanyagárát. Ha a személyi jövedelemadó törvény hatálya alá tartozó magánszemély az üzemanyagköltséget a közleményben szereplő árak szerint számolja el, nem szükséges az üzemanyagról számlát beszerezni.

forrás: www.apeh.hu

A feleség a tükör előtt illegeti magát, és a férjét nyaggatja:

– Ugye, drágám, sokkal fiatalabbnak látszom a koromnál?

A férj leteszi az újságot, szemügyre veszi az asszonyt: – Nos, a bőröd olyan húszévesé. A hajad, akár egy

tizennyolcasé. Az alakod meg... olyan 25 évesnek tippeltem.

A feleség teljesen elolvad:

– Jaj, olyan kedves vagy.

A férj azonban lehüti:

– Várj egy kicsit, mindjárt összedom...

Az adó- és járulékbavallások utólagos módosítása (önrevízió) következtében fennálló különbözet után a jegybanksi alapkamatnak megfelelő pótlékot kell fi-

zetni. Határidőn túli adó- és járulékfizetés esetén az adóhatóság késedelmi pótlék-ként a mindenkor jegybanksi alapkamat kétszeresét számítja fel.

Pszichológiai vizsgálaton:

– Állva szokott vizelni?

– Igen, persze.

– Általában vagy minden esetben?

– Hát ha szarok, azért külön nem állok fel!

A JEGYBANKI ALAPKAMAT ALAKULÁSA

Időszak	Százalék
2008.12.23. – 2009.01.19.	10,00%
2009.01.20. – 2009.07.27.	9,50%
2009.07.28. – 2009.08.24.	8,50%
2009.08.25. – 2009.09.28.	8,00%
2009.09.29. – 2009.10.19.	7,50%
2009.10.20. – 2009.11.23.	7,00%
2009.11.24. – 2009.12.21.	6,50%
2009.12.22. – 2010.01.25.	6,25%
2010.01.26-től	6,00%

Fizetendő legkisebb járulékok 2010. FEBRUÁR hónapra**MINIMÁLBÉR * ALKALMAZÁSA ESETÉN****FŐFOGLALKOZÁSÚ EGYÉNI VÁLLALKOZÓ**

	Egészségbiztosítási és munkaerőpiaci járulékok	Nyugdíjbiztosítási Alap	
		TB-nyugdíj esetén	Magánnyugdíj esetén
Járulékalap: a tárgyhónapot megelőző hónapban érvényes minimálbér 73 500 Ft	Járulékalap 10,5%-a 7718 Ft	Járulékalap 33,5%-a 24 623 Ft	Járulékalap 25,5%-a 18 743 Ft <small>(Az APEH magánnyugdíj-pénztári számlájára fizetendő minimum 8%, azaz 5880 Ft)</small>
Befizetési számlák elnevezése	APEH Egészségbiztosítási és munkaerő-piaci járulékok beszédési számla	APEH Nyugdíjbiztosítási Alapot megillető bevételek	
Befizetési számlák számlaszáma	Januárban változott! 10032000-06057749	10032000-06056236	
Költségkenti elszámolhatóság	A járulékalap 3%-a 2205 Ft	A járulékalap 24%-a 17 640 Ft	

*2010. évtől az ún. „piaci díjazás” fogalma kerül előtérbe a járulékalap számításánál. Mivel azonban ez mindenkinél más összeg lehet, az egyszerűség és összehasonlíthatóság kedvéért maradtam a mindenkor minimálbér szerinti összegeknél. Egyéb (de a minimálbérnél nem kisebb!) járulékalapoknál a megfelelő százalékokkal kell a fizetendő járulékokat kiszámítani.

A járulékok befizetési határideje főállásúaknál és munkaviszony melletti vállalkozóknál (ha volt kivét) a tárgyhónapot követő hónap 12-e. Nyugdíj melletti vállalkozók járulékaikat – a vonatkozó jogszabály szerint – negyedévenként, a negyedévet követő hó 12-ig, fizethetik pótlékmentesen.

MUNKAVISZONY MELLETTI EGYÉNI VÁLLALKOZÓ

	Egészségbiztosítási és munkaerő-piaci járulékok	Nyugdíjbiztosítási alap
Járulékalap: a tárgyhavi vállalkozói jövedelemkivét. Ha nincs kivét, járulékot fizetni nem kell.	Járulékalap 7%-a	Járulékalap 33,5%
Befizetési számlák elnevezése	APEH Egészségbiztosítási és munkaerő-piaci járulékok beszédési számla	APEH Nyugdíjbiztosítási Alapot megillető bevételek
Befizetési számlák számlaszáma	10032000-06057749	10032000-06056236
Költségkenti elszámolhatóság	Járulékalap 3%-a	Járulékalap 24%-a

János bácsi jó ideje kedvenc kocsmájában iszogat. Érti a végén, nem tud felállni, akár-hogy próbálja. Gondolja, egy kis friss levegő nem árt és kivonszolja magát az ajtóig. De sajnos még mindig nem tud felállni. Na, gondolja, talán ha hazakúszik, akkor majd sikerül. Hazaér, bekászálódik az ágyba és egyből kidől. Másnap a felesége rángatja fel, és mondja:

- Már megint seggrészegre ittrad magad a kocsmbában!
- Honnan tudod?
- Szóltak, hogy ott hagytad a tolokocsid!
- * * *
- A férjem minden este feldob egy forintot, hogy menjen-e kocsmbába vagy sem. Ha fej, akkor megy.
- És ha irás?
- Akkor még egyszer dob.

TAXIS KÓTYA-VETYE * Itt taxisok ingyen hirdethetnek.

Eladó taxi rendszámmal Mercedes Benz E200 CDI szállodai taxi, évjárat 2001.08., 75 kw, Km: 461000 /garantált/, törésmentes, forg.eng érv.:2010.06.08., Eu-III-as, automata, saját import,eredeti német okmányok, egyetlen magyarországi tulajdonos, szakszervízben szervizelt, megkímélt. Ár: 1 550 000

Érdeklődni: 0620-955-0494 vagy cincarella@t-online.hu

Eladó 1 db. Yaesu 0168 taxirádió, gyári kézibeszélővel, téreromérővel, plombálva. Ár: 40.

Telefon: 06/20-914-8777

A taxisok nem üzleti célú hirdetéseit továbbra is ingyen közöljük. Az üzleti célú hirdetéseket 2006. augusztustól apróhirdetesként kezeljük, melynek díja: 2000 Ft. Az apróhirdetés max. 20 szót tartalmazhat.

Jön

egy nő az orvosi rendelőbe, megdagadt orral. Az orvos kérdezi: – Mi történt magával?
– Egy méh – válaszol a nő...
– Rászállt az orrára?
– Igen.
– És megcsípte?
– Nem volt ideje, mert a férjem leütötte a láttal.

Speciális helyzetek

TAXISOKRA LESZELKEDŐ VESZÉLYEK

A közlekedési szakemberek, a közúti események elemzői precízen figyelik a balesetek okait. Ezek többségét az elsőbbségadási szabályok figyelmen kívül hagyása okozza. Vagy elnézik a „maci sajtot”, vagy nem veszik észre a „forgalomirányító jelzőlámpa” tilos jelzését. Gyakran döngöttek bele „ezerrel” a jobbkezes utcákba is. A balesetek másik jelentős része a sebesség helytelen megválasztásából adódik. Vagy egyedül száguldozik egy „Fittipaldi”, és elszáll egy kanyarban, vagy utoléri az előtte haladót, majd hátulról lebombázza. Legalábbis

ez a szakemberek megfigyelése.

Mi taxisok azonban tudjuk, van két baleseti veszélyforrás, ami csak a taxis szakmára jellemző. Amit kiemelve semmilyen baleseti feldolgozásban nem láthatunk, amiről csak mi tudunk. Ez pedig a „címre indulás” és az „indulás haza” témaköre.

A csikorgó gumikkal kilövő, vérbeforgó szemekkel a stopperórát figyelő, verejtékben furdó gépész biztosan címre induló taxis.

A jobb kezével az anyósülésen levő, esetleg sörös dobozzal teli szatyrot szorongató,

fél szemmel a napi bevételt számoló, az álmoasságtól le-lekódó szemű gépkocsivezető pedig valószínűleg már hazafelé indult.

Jó lenne mindkét témakört mindenkinek átgondolni és figyelni a helyzetekben rejlő veszélyekre. Ne kerüljünk bele a bulvárhírekbe!

Természetesen minden elinduláskor figyelni kell a többi járműre, járművezetőre. De legyen ez különösen igaz a címre indulásra is. Próbáljunk meg háromig számolni az indulás előtt! Ne vakítson el bennünket, hogy „felkalapáltunk” egy

repteres esküvőt! Gondoljunk végig, az elmúlt napokban, hány kolléga mondta: „Vegyetek el a felvett címet, mert ütköztem!”

Ugyanígy koncentráljunk a hazafelé tartó menetben is. Ne csak az első dobozos sör lebegjen lelki szemünk előtt. Ne csak a forró fürdővíz legyen az agyunkat kítő legfontosabb kép. Figyeljünk egy icipicit a közlekedési táblákra, a közlekedési partnerekre is. Ne legyen gond az utolsó 16 perces útból, ha már a 16 órát esemény nélkül ledolgoztunk...

Ferenczy P. Károly

Marad a volán mellett a taxizó brit nagypapa

Közel nyolcmilliárdot nyert a lottón

George Sturt 76 esztendőes brit taxinak meggyőződése, hogy a nyáron elhunyt feleségének köszönhetően nyerte meg az elmúlt időszak egyik legnagyobb lottónyereményét, több mint 26 millió fontot, amit jótékonykodás mellett három gyermeke és nyolc unokája között oszt szét. Ő pedig továbbra is marad taxija volánja mögött.

A brit 76 esztendőes George Sturt évtizedek óta ül gépkocsija volánja mögött és taxizik. Az év elején Fortuna rákacsintott és megnyerte az utóbbi idők egyik legnagyobb összegű lottónyereményét, több mint 26 millió fontot, ami, 7,9 milliárd forintnak megfelelő összeg. Az idős férfi nyáron vesztette el a feleségét, és meggyőződése, az elhunyt „keze van dologban”. Mint azt a hír-

ügynökségnek nyilatkozta: – *Debbie hat évén keresztül küzdött a rákkal, de még a halálos ágyán is csak azon bántódott, hogy nem tudtuk kellőképpen támogatni a gyerekeket* – mondta George. – Ha most élne, hatalmas vigyorral az arcán osztaná szét a pénzt, így teszem ezt én is.

A vagyon egy része most alapítványokhoz vándorol, többségén azonban a három felnőtt gyerek és a nyolc unoka osztozik. Az idős taxis nem kér a gondtalan semmittevésből, nem akar világotazóvá válni, nincsenek különleges igényei, ő úgy döntött

marad a régi otthonában és folytatja a taxizást.

Mint fogalmaz: – *Annyi remek emberrel találkozom a munkám során, hogy már nem is tudnék élni nélküli* – vallja a nagylelkű, lottómilliomos nagypapa.

Arról nem szól a hírügynökségi tudósítás, hogy autóját újabbra cseréli-e George Sturt, de az biztos, a nyereményéből évente cserélhetné gépjárművét bármilyen luxusmodellre és elégedetten fuvarozhatná régi és új kuncsaftjait.

Cash

NYUGDÍJ MELLETTI VÁLLALKOZÓ

	Egészségügyi Szolgáltatási Járulék	Nyugdíjbiztosítási Alap
Járulékok alapja:	4950 Ft/hó Tételes összeg. Ha a tárgyhóban nincs vállalkozói kivét vagy átalányadós bevétel, akkor is fizetni kell! (Kivéve az orvos által igazolt kereséktelelenség időszakát.)	Járulékalap 9,5%-a (Alapja a tárgyhavi vállalkozói kivét, átalányadósoknál a tárgyhavi bevétel 25%-a. Ha nincs vállalkozói kivét vagy átalányadós bevétel, akkor nyugdíjjárulékot fizetni nem kell.)
Befizetési számlák elnevezése	APEH Egészség-biztosítási Alapot megillető bevételek	APEH Nyugdíj-biztosítási Alapot megillető bevételek
Befizetési számlák számlaszáma	10032000-06056229	10032000-06056236
Költségekénti elszámolhatóság	Teljes befizetett összeg	Nem elszámolható

Cseng a telefon a kórházban, az ügyeletes nővér veszi fel a hívást.
– Jó napot kívánok! Nagy Józsefné a 3-as szobában fekszik. Négy napja került be szívpanaszokkal. A hogyléte felől szeretnék érdeklődni.
– Igen, most néztem éppen a kórlapját. Az EKG-ja kifogástalan, a vérképe is problémamentes, kisebb szívidegessége lehetett. A hét végén hazamehet. Ön a hozzátartozója?
– Nem, nem vagyok a hozzátartozója. Én vagyok Nagy Józsefné. De ebben a rohadt kórházban senki sem mond nekem semmit.

Taxinak kiváló, már 3 190 000 Ft-tól

RENAULT FLUENCE

A Fluence méretének és bőséges motor-, illetve felszereltség-kínálatának köszönhetően éppen a C-osztály és a felső-közép kategória kompakt családi limuzinjai között helyezkedik el. Versenytársai közül kiemelkedik dinamikus, elegáns vonalaival, míg az utastér komfortja és kidolgozottsága azonnal szembeötlő a magas minőségű anyagválaszték, a belső borítások és a gondosan tervezett ergonómia révén.

A Renault Fluence megnyerő, arányos limuzin, 4620 mm hosszú, 1479 mm magas és 1809 mm széles. Tengelytávja 2700 mm.

Taxihasználat esetén kiemelten fontos szempont a vezető kényelme. Nos, a Fluence ergonómiája kiváló. A vezetőülés valamennyi testalkathoz könnyen állítható. A legfontosabb kezelőszervek mind kéz közelében helyezkednek el, ahogy ez már a XXI. században természetes. Am a hátsó üléseken elhelyezkedőket is elkényeztetni az autó a 238 literes tárolókapacitással rendelkezik.

A Renault Fluence utastérében több mint 23 liternyi rakodóhely található. A hátsó csomagtartó 530 dm³-es. A hátsó ülésor 60/40 arányban dönthető.

Ami a motorválasztéket illeti: piactól függően a Renault Fluence kétféle benzínváltozattal

érhető el: az 1,6 16 V és a 2.0 16 V, amelyek 110 és 140 lóerősek. Ez a két erőforrás elsősorban rugalmas viselkedése, erőteljes teljesítménye és kifinomult járása miatt emelkedik ki.

A 110 LE (81 kW) 1,6 16 V maximális



forgatónyomatéka 151 Nm, 4,250-es fordulatszámon és vagy ötsebességes manuális váltóval (JH3), vagy négysebességes automata váltóval (DP2).

A 140 lóerős (105kW) 2.0 16 V motor maximális forgatónyomatéka

195 Nm 3,750-es fordulatszámon. Akár hatssebességes manuális váltóval (TL4), akár CVT fokozat nélküli automatával rendelhető. Ez utóbbi a Renault-Nissan Szövetség közös fejlesztése és zökkenőmentesebb vezetést tesz lehetővé, kiküszöbölve a sebességváltásokat és a vonóerőmegszakítást.

A dízelmotorok: a gazdaságos üzemméről és vezetési élvezetéről elhíresült 1,5 literes dCi motor (1,461 cm³) négyféle teljesítményváltozatban is elérhető a Renault Fluence számára: 85 lóerős és 105 lóerős verzióban és a részecskeszűrővel felszerelt dCi 90 és dCi 110 változatokban. Ez a négy erőforrás kiemelt alacsony CO₂ kibocsátása révén (119 g/km), aminek köszönhetően mindegyik megfelel a Renault eco² jelölés előírásainak.

A részecskeszűrőnek köszönhetően a dCi 90 és a dCi 110 motorok megfelelnek az Euro5-ös előírásoknak is. A DPF működését egy, a kipufogótraktusba helyezett ötödik befecskendezőfűvókának köszönhetően a vezető észre sem veszi. Ez a Renault-rendszer 30 szabadalmaztatott megoldást tartalmaz, és nagyban hozzájárul az üzemeltetési költségek csökkentéséhez.

A négyhengeres hatékonysága és csendes járása miatt is elsőrangú, és ez igaz alacsony fordulati gázreakcióira is, amit az optimalizált égési folyamatnak (öt befecskendezés ütemen-

Egy apáca elhatározza, hogy megpróbálja jó útra téríteni a zárda mellett dolgozó építőmunkásokat, mivel igen zavarja a fülét az állandó káromkodás. Becsomagolja az ebédjét egy zacskóba, és ebéidőben odamegy a munkásokhoz.

– Jó napot, uraim! – kezdi a mondanóját mosolyogva. – Ismerik önök Jézus Krisztust? A munkások egymásra néznek döbbenet, majd egyikük odakiált az építkezés másik végében üldögélő munkásoknak:

– Hé! Ismeritek ti Jézus Krisztust?

– Mé' kérded? – kiabálnak vissza.

– Itt a felesége az ebéddel!

Pistikét és Móríckát megkérdezi a tanító néni:

– Pistike, te mi leszel felnőtt korodban?

– Rendőr.

– Az szép szakma. És te, Mórícka?

– Én bűnöző.

– Miért bűnöző?

– Hogy együtt játszhassek Pistikével!



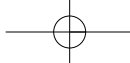

ként) és az egyedi turbófeltöltő hangolásnak is köszönhet.

A dCi 90 és a dCi 110 változat 200, illetve



240 Nm forgatónyomatékot produkál 1,750-es percmérfordulatszámánál. A hatékonyság növelése érdekében új üzemanyag visszavezető csatornát kapott, valamint új vezérlőegységet is, míg a befecskendezési nyomást 1,650 bar-ra emelték.

Üzemeltetési és szervizköltségek terén a dCi 90 és a dCi 110 kategóriájuk leggazdaságosabb erőforrásai közé tartoznak. Az olajcsereperiódusok 30 000 km-ként (vagy 2 évente) esedékesek, míg a gázolajszűrő élettartama 60 000 km. A vezérműszíj 160 000 km-t bír csere nélkül, a részecskeszűrő pedig élettartam-garanciás.

2011-től a Renault Fluence dCi 110 DPF az



új E D C (Efficient Dual Clutch) hatsebességes automataváltóval is kapható lesz.

„Városnézés” a német éjszakában – taxikkal...

Tizenkét német városban, 240 próbatutazást tettek az ADAC MOTORWELT – a német Autóklub lapja – szakértői, taxikkal. A végeredményt tekintve mintha Magyarországon taxizgattak volna... Néhányan városnézést tettek a „tudatlan” utasokkal. Volt olyan hölgy „utas” aki üzletasszonyként intette le a taxit, hogy megtevéssze a sofőrt.

A vizsgálat fő zárszava: „Kiszolgáltatja, magát az, aki mindig engedi, hogy a taxis akaratát érvényesítse”. A mellékelt térképen egy ilyen út látható. Az egyik vonal a legrövidebb lehetőséget mutatja, a másik amerre a taxis ment... A különbség jól látható. Sajnos sokan választottak kerülőutakat. Egyébként tőlem is kérdezte egy amerikai turista nemrégiben: „Hány folyó van Budapesten?” Hirtelen a kérdést sem értettem, amikor ő folytatta: „Mert tegnap egy taxi átvitt három hidon.”



Megszokott kép, mint itthon. Integet az utas...

Fotó: Adac Motorwelt



Ez is megszokott? Az egyik (út) vonal a legrövidebb út, a másik, amelyiket a taxis választotta...

Illusztráció: Adac Motorwelt

Németországban sokan azzal magyarázzák a kerülőutakat, hogy otthon maradt a navigációs berendezésük. De aztán voltak durva esetek is. Az egyik taxis nem találta meg a pontos címet egy ismeretlen helyen, így kitétte az utast öt kilométerre minden lakott helytől. Nem tudva, hogy ez az utas nem igazán utas...

Érthetően más útvonalat választottak a nappalos taxisok, mint az éjszakások. Nappal az idő a legfontosabb tényező, éjszaka a kilométer. Azért a sietségnek is van határa. Volt ahol egy la-

kőövetben, a 30-as táblánál majdnem 80-as tempóval ment a taxis. Ez azért már durva. Ennyire senki sem siethet. A legjobb taxisofőrökkel Chemnitzben találkoztak, a legjobb állapotú taxikkal pedig Düsseldorfban.

A próbatutazások végeredménye az újság szerint: nem mindenhol megbízható a taxis szolgáltatás. Szükség lenne egy egységes taxi-rendeletre, ami szigorúan szabályozná például a szolgáltatás színvonalát. Kulturáltabbak, műveltebbek lehetnének a taxisok, és szükség lenne az állandó ellenőrzésre is.

Természetesen találkoztak nagyon pozitív példákkal is. Brémában például egy várostérképet ajándékozott egy taxis az utasának, Karlsruheban pedig szakadó esőben egy esernyő alatt kísérté be utasát a taxis, egészen a kapualjig.

Juhász Péter

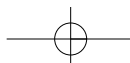

Nem – az ingatlanok vagyoadójára

A többi maradt

Valószínűleg sokan értesültek a híradásokból, hogy az Alkotmánybíróság az alaptörvénnyel ellentétesnek találta a vagyoadót, hivatalosan az „Egyes nagy értékű vagyontárgyakat terhelő adóról” szóló törvényt. Igen ám, de nem annak egészét semmisítette meg, csak a lakóingatlanokra vonatkozó részt.

A törvény érvényben maradt a vízi járművek, a légi járművek és a nagy teljesítményű személygépkocsik adója tekintetében. Előző számunkban ezeket a paragrafusokat nem részleteztük, jelezvén, hogy a taxisokat nagy valószínűséggel nem érinti. Nos, azt kell mondanom, hogy kishitű voltam, e tekintetben tévedtem ugyanis. Több taxis kollégának igenis van vízi járműve, és itt nem horgászcsónakokra gondolok, hanem balatoni vitorlásra, dunai motorcsónakra. A nagy teljesítményű személygépkocsikról már nem is beszélve, hiszen a törvényalkotó nem a Ferrarinál és Bentleynél húzta meg a határt, hanem például a nagyobb teljesítményű Opelek és Skoda Superbek is beleeshetnek a szórásba. Nem kerülhetjük tehát meg a kérdést, kivonatossan az alábbiakban ismertetjük ezeknek a járműveknek az adóztatási előírásait.

Vízi járművek adója

Adóköteles a hatósági nyilvántartásban szereplő vízi jármű, továbbá a be nem jegyzett, de nyilvántartásra köteles vízi jármű, továbbá a magyar állampolgár tulajdonában álló, de külföldön bejegyzett, vízi jármű. Az adókötelettség a jármű tulajdonjogának megszerzését követő év január 1-jén kezdődik, és annak az évnek a végéig tart, amelyben a járművet eladják, vagy megsemmisül.

Az adó alapja vitorlás jármű esetén a jármű névleges vitorlafelülete négyzetméterben kifejezve, motoros jármű esetén a motorteljesítmény kW-ban. Részletesen lásd a 2009 évi LXXVIII. törvény 20-22. §-ban.

Légi járművek adója

Na, ilyen azért – gondolom – már tényleg nincs a taxisnak (ha mégis van, jelentkeznék egy körre...), ezért csak annyit, hogy az adóalap ez esetben a hatósági bizonyítványban szereplő legnagyobb felszálló tömeg. Érintettek további információt szerezhetnek a fent említett törvény 23-28. §-ból.

Nagy teljesítményű személygépkocsik adója

Ezt a részt valóban ki kell bontanunk kicsit, hiszen a taxisoknál – mint kiderült – nem kevés 125 kW-os, vagy annál nagyobb teljesítményű személygépkocsi üzemel. Az adó tárgya ez esetben a 125 kW teljesítményt elérő vagy meghaladó hajtómotorral rendelkező személygépkocsi (az OT rendszámú veterán-

autók kivételével). Az adó alanya az a személy, akinek a naptári év első napján a tulajdonában áll a jármű. Több tulajdonos esetén a tulajdoni hányad alapján kell megosztani az adót. Az adókötelettség a gépkocsi eladása, megsemmisülése évének utolsó napján szűnik meg. Az adó alapja a hatósági nyilvántartásban feltüntetett teljesítmény kW-ban kifejezve. Az adó mértéke:

	125–175 kW	175–200kW	200 kW felett
A gyártási évben és az azt követő 3 évben	690 Ft/kW	862,5 Ft/kW	1035 Ft/kW
A gyártás évét követő 4–7. naptári évben	600 Ft/kW	750 Ft/kW	900 Ft/kW
A gyártás évét követő 8–11 naptári évben	460 Ft/kW	575 Ft/kW	690 Ft/kW
A gyártás évét követő 12–15 naptári évben	370 Ft/kW	462,5 Ft/kW	555 Ft/kW
A gyártás évét követő 16. évben és azután	280 Ft/kW	350 Ft/kW	420 Ft/kW

Adókedvezmény illeti meg a kizárólag elektromos meghajtású, valamint a gépjárműadó törvény szerinti hibrid meghajtású

személygépkocsit, továbbá annak az adóalanyak az egy darab személygépkocsiját, aki háztartásában három, vagy több gyereket tart el.

Az adóalany a fizetendő adóból levonhatja az ugyanazon személygépkocsi után az adóévben megfizetett gépjárműadót.

Az adót egyéni vállalkozóknak február 25-ig, magánszemélyeknek május 20-ig kell be-

vallaniuk. Az adófizetés első részlete a bevételekkel egyidejűleg esedékes, a fennmaradó részt szeptember 30-ig kell megfizetni.

A Magyar Gépjárműimportőrök Egyesülete állásfoglalása a „nagy teljesítményű személygépkocsik adójával” kapcsolatban

A Magyar Gépjárműimportőrök Egyesülete a 2009. évi LXXVIII. törvény „Az egyes nagy értékű vagyontárgyakat terhelő adóról” gépjárműveket érintő részével kapcsolatban az alábbiakban foglal állást:

A tények

Az új adónem azon személygépkocsikra vonatkozik, amelyek motorteljesítménye meghaladja a 125 kW = 170 LE-t.

A Magyarországon futó közel 3 100 000 db személygépkocsi közül a motorteljesítmény alapján 73 264 darab, azaz állományunk 2,4%-a esik ez alá az adó alá.

2009-ben a forgalomba helyezett új személygépkocsik 5%-a, 3200 darab, lesz alanya ennek az adónak. 2009-ben 2500 db 170 LE vagy ennél nagyobb teljesítményű használt személygépkocsi forgalomba helyezésére került sor.

Átlagszámokat véve az állami költségvetés adóbevétele összesen 2,5 és 4 milliárd forint körüli összeg lehet évente.

A jogszabály az eredeti kW adó jogszabály korosítási mértékeit veszi figyelembe, vagyis az éves adó 300 és 120 forint között van kilowattónként.

Véleményünk

A jogszabály az állam bevételeit igen kis mértékben emeli, tehát jelentősége sokkal kisebb,

mint az a tény, hogy egy újabb motivációt jelent arra, hogy külföldön helyezték forgalomba a nagy teljesítményű gépjárműveket, amelyek esetekben gépjárművenként több millió forint ÁFA és regisztrációs adó bevételről esik el a költségvetés.

A luxusadóval érintett kategóriákban ez az összeg gépkocsinként 4–8 millió forint között lehet. Minden ezer darab külföldön forgalomba helyezett nagy teljesítményű személygépkocsin a magyar állam átlagosan 6 milliárd forintot veszít. Bár konkrét adatokkal nem rendelkezünk, a külföldön forgalomba helyezett és a luxusadó alá tartozó gépjárművek darabszámát évente több ezerre becsüljük.

Értjük a jogszabályalkotó célját, amellyel demonstrálni kívánta, hogy a nagy teljesítményű személyautók tulajdonosai, akik valószínűleg jobb módú emberek, járuljanak hozzá nagyobb mértékben a közteher viseléséhez, azonban úgy gondoljuk, hogy ezt a célt csak igen kis mértékben sikerült megközelíteni, miközben más – sokkal jobban fizető – területeken, mint pl. a külföldi rendszámú személygépjárművek használata belföldön, a bevételi forrásokat a pénzügyi kormányzat nem kutatja fel és nem realizálja.

Erdélyi Péter társelnök

Magyar Gépjárműimportőrök Egyesülete

Találtunk egy verset

Drávucz István szerkesztésében

*Milyen lassú az élet
És milyen erőszakosak a remények*
(G. Apollinaire)

Ablakombul kinézve látom: szemben áll egy böhöm hirdetőtábla, rajta az egyenarc, alatta az írás arról biztosít, hogy csak őt, csak rá, majd ő igen, bizzak benne meg az ő csapatában, és boldog leszek mindhalálomig.

Van énnekem kedves arcú emberem több is. Ez itt a gigaposzteren vagy mi a tőrön absolute közömbös. És nem érdekel az sem, amit a maga tolakodó harsányságával közölni akar.

De ha nézem e havi költőnk, *Guillaume Apollinaire* régi fényképéről rám mosolygó arcát, elkap a józú melabú, a kellemes melankólia, a békebeliség érzése. Neki elhinnék mindent, bármit mond. Mennék vele kart karba öltve, dudorászva-énekölve valamék montmartre-i kiskocsmába, utána persze egy talpraesett madám vezette roppant hasznos intézménybe. Élnék a XX. század eleji Párizsban, az időben, amikor az embereknek oly sok egyéb dolguk akadt, hogy el is feledtek egymás torkának ugrani.

Ekkoriban és itt élt költőnk, akinek valódi neve Wilhelm Albert Włodzimierz Alexander Apollinary Kostrowiczki, és 1880-ban született Rómában. Anyukája lengyel arisztokrata, apukája pedig olasz gróf, vagy a származásán jókat vigyorgó baráti asztaltársasága szerint egy előkelő főpap, amin meg aztán ő vigyorgott sokat sejtetően. Szóval az idők során legpárizsibbá vált költő nem is volt francia származású – ezt majd rosszakarói később a szemire hányják.

Olyan, mint egy koravén, nagyra nőtt kamasz. Hízásra hajlamos hatalmas test, óriási körtére emlékeztető fején minimum két számmal kisebb kalap, a nagy sötét szemek hol vidáman csillogóak, hol melabúsak – mikor hogy, telt kicsi száj. Még a legínségesebb időben is ügyel külsejére, bár ruháját rendre le teszi, mert igencsak szeret enni (zabálni, falni), a narancsot például egyenest héjastul eszi – ezen is jókat mulatnak barátai, a később híressé vált festők, költők, írók. Mert Apollinaire igazán vidám cimborá, jószívű, adakozó, és olyan történeteket tud előadni a maga érzékletes módján, hogy azokon muszáj pukkadásig röhögni.

Csak hát a nők! Ezt a szeretetreméltó és arra szüntelen áhító nagy mackót vagy roszszul szerették, vagy megijedtek a hatalmas lelkitől, mint például első komoly szerelme, Annie, akivel házitanítóskodása idején ismerkedett meg, és akit őszinte szerelmével és persze verseivel ostromolt. Annie, az akkor még megtestesült ártatlanság (ezt szó szerint tessenek érteni) ettől az égető, perzselő lán-

gólástul, no meg költőnk óvatosan „tapogatózó” próbálkozásaitul megszéppénve egyenest Amerikába hajózott nevelőnőnek.

Kudarcs, majd bánatos versek sora, s aztán gyűtt (mit gyűtt! egyenest berobbant!) az új szerelem, a liliosos Annie tökéletes ellentéte, Marie. Festőnő a drága, tehát kartársnő, aktív tagja lesz a költő baráti társaságának. Izgómozgó teremtés, filigrán, nagyszájú, okoskodó – egyszóval igazi párizsi nő. Apollinaire versek sokaságát írja hozzá. A költők már csak ilyenek: verssel viszonnik meg az odaadást, a vélt vagy valós viszonzszerelmet.

De jaj! Költőnk egy idő után megérzi, hogy Marie (az izgó-mozgó) kezd elhidegülni tőle. Ez először csak sejtelem (hogy hátha mégsem), és ebből a sejtelemből születik tán legszebb, de mindenképpen leghíresebb verse.

Ami elképzelhető: egy számára nem túl szép napon megyen szerelmi gondokkal terhelt Marie-től hazafele, épp egy hídon keresztül. Annak közepin megáll, ránkönyökül a hídkorlátra, látja, alant folydogál (a folyók szokása szerint) a Szajna, s máris gyűnnek az egyszerű gondolatmorzsák: így folyik, fogy el minden, a szerelem, az élet, az öröm, de a bánat is. Közben melán dúdolgat (mindég ezt teszi, ha verset írhatnékja támad), hazasiet és megírja ezt a költeményt, melyet Vas István fordításában közlünk:

A vers higgadt keserűsége, bájos dallama, refrénje, a férfi-előérzet minden modorosság nélküli egyszerű közlése sokakat megragad máig is. *Megzenésítették*, éneklik-szavalják, de szerintem csak magunkban olvasva lehet igazán átérezni. És főleg akkor, ha valaha abban a *szerencsében* részesültünk, hogy el lettünk hagyatva, meg lettünk csalva.

Pontot, vesszőt ne tessenek keresni benne, a költő ezeket szándéko-

san törölte. Állítólag egyik verskötetete korrek-túráján meguntta az írásjelek ide-oda teszegetését – tegye oda az olvasó oda, ahová akarja – mondhatta mérgiben.

A szerelmi bánat orvoslásának akkoriban kétféle jól bevált módszere volt. Az egyik: vigaszt keresünk az erre alkalmas bordélyházban, ahun a kor dicséretes szokása szerint a bájos hölgyalkalmazottak (lotyók) az idebeterők nem csak testi, hanem lelki kiszolgálását is munkaköri kötelességüknek tartották. A másik: újra beleesünk a szerelembe (e kétőt kiválóan lehetett párhuzamosan művelni). Költőnk is így tett. Louise, az új imádott hagyta is magát imádni – ám egyes kutatók szerint semmi többet. A hölgy Franciaország egyik leghíresebb történelmi családjának sarja, komoly, szigorú zárdai nevelést kapott. Tán ettől lett hirhedten férifaló? Mert az lett, s költőnk meg a kacér Louise gyűjteményének darabkája, aki megent csak sóvárgó versekkel illeti soros imádotját.

A flörtnek – ugyan mi más is lehetett – a világháború vetett véget. Apollinaire, hogy franciaságát az ebben kétkedőknek bizonyítsa, önként jelentkezik a frontra. Ám mivel

nem volt francia állampolgár, csak nehézségek árán kaphatta meg nagy kegyesen a hősi halál lehetőségét – mehet a frontra.

Tehát megyen a frontra, ahun a harci szünetben a lövészárokban vidám és pikáns a nekdotákkal szórakoztatja katonatársait. Jó bajtárs, akit ugyanúgy megkedvelnek a hadfiak, akárcsak párizsi cimborái. Még a harctérre utaztában a vonaton megismerkedik egy bájos fiatal lánnyal, Madeilaine-nel. Már a lövészárokból írja hozzá szerelmes verseit és leveleit. A lány egyre bátrabban válaszol. A szabadságolás idején eljegyzik egymást,

A MIRABEAU-HÍD

**A Mirabeau-híd alatt fut a Szajna
S szerelmeink
Emléke mért zavar ma
Mi volt az öröm ráadás a jajra**

**Jöjj el éj az óra verjen
Száll az idő itthaggy engem**

**Kéz kézben nézz szemembe s közbe tudnám
Hogy karjaink
Hídja alatt a hullám
Fut az örök tekinteteket unván**

**Jöjj el éj az óra verjen
Száll az idő itthaggy engem**

**Mint ez a víz elfolyó messzeség lett
A szerelem
Milyen lassú az élet
S milyen erőszakosak a remények**

**Jöjj el éj az óra verjen
Száll az idő itthaggy engem**

**Jön napra nap új év válik tavalyra
Nincs ami a
Szerelmet visszacsálja
A Mirabeau-híd alatt fut a Szajna**

**Jöjj el éj az óra verjen
Száll az idő itthaggy engem**

MORFONDÁRIÁK

ám nemsokára minden megváltozik. 1916 márciusában a költő fejébe szilánk hatol, leszerelik, kórházba kerül, a seb nehezen gyógyul, ő pedig absolute váratlanul és úgyszólván indoklás nélkül felmondja az eljegyzést. Igen megváltozott, eltűnt derűje, vidámsága, mintha egy teljesen új személyiség állna előttünk. Alig mozdul ki otthonról. 1917-ben egy rég elfeledett hölgyismerősére bukkan, a vörös hajú Jacquiline-re, erre az engedékeny, szelíd teremtésre. Feleségül veszi, és a vörös hajú lesz élete utolsó hónapjának odaadó társa. 1918 november elején elkapja a spanyolnáthát, és legyengült szervezete ezt a megpróbáltatást a vörös hajú odaadó ápolása ellenére sem bírta ki.

Tessenek csak belegondolni: az Öröm és a Bánat galamb- és arany szívű költőjének kopersóját éppen akkor vitték ki Pére Lachaise temetőbe, amikor a franciák a háború végét ünnepelték, amúgy igazi párizsi módra: vídám-mámorosan, táncsal, tréfás dalokat énekelve, egymást ölelgetve.

Persze az utcai kavalkád a gyászmenetnek illendően utat engedett.

Nem is tudom, hol kezdjem? Mert azért lássuk be, ez az év is jól kezdődött. Már akinek. A hagyományos tömegközlekedéssel utazni óhajtóknak nem kimondottan jól jött ez az ominózus kihagyás. Igen. A BKV-s sztrájkra gondoltam. Az örök igazság. Ami az egyiknek rossz, az nem biztos, hogy a másiknak is az. A másiknak – mármint a taxis tömegközlekedési szolgáltatóknak – egy kicsi jót tett ez a helyzet. Sőt, a médianak is megkönnyítette a dolgát. Akárhova tekertem vagy kapcsolóztam, mást sem láttam-hallottam, mint azt, hogy a taxis fuvarszervező irodák alig győzik a rendeléseket ki-

elégíteni. Ezt úgy naponta ötször-hatszor kihangsúlyozták. Szerintem ilyesmi már rég volt. Még szilveszterkor is. Na, azért nem mindenkinek volt ilyen élményben része. A „droszt-tulajok” nem nagyon éreztek forgalomnövekedést. Azt az egy-két szerencsétlen tudatlant meg a régi technikákkal ültették be. Ki-ki a saját hintájába. Na de lássuk be, nem ez hozza az éves tervet. Nem akarok károggni, de iszonyú savanyúságnak nézhet elébe a taxisok többsége. Ahogy látom, egyre több új lozó jelenik meg a taxikon. Valami elképesztő tarifákkal. Az az egy-két taxis, aki nyilatkozik itt-ott, érdekes módon mindig meg van elégedve. Szerintem lehetnek is.

Kapnak egy szép autót, kioktatják őket. „Tudod, cimbi, naponta leadsz ennyit, a többi a tiéd. Igen, a tankolás is, a mosatás is, na a defektről hozhatsz számlát”. Tényleg, mi baja lehet egy ilyen helyen az ember fiának? Hogy úgy mondjam, semmi. De a brifkójában se sok-

kal több. Na meg a megszorítások. Az sem a taxisok mármára hajtja a vizet. És az üzemanyagár sem. Ahogy Zoli barátom fejtegette cikkében: érdemes körülnézni, esetleg váltani. Nem leragadni a sárban. Írhatnám úgy is, hogy a szarban. Csak egy betű és egy ékezet. Semmi különbség. Különben is, kedves Zoli barátom! Nem ismered még eléggé a taxisokat? Makacsok. Mondhatsz nekik akármit. Nem hallgatnak rád. Sokukban még mindig él a régi idők mozija. Aki meg rájön az igazságra, azt lenézik az OKOSOK. Meg különben is. Mit csinálod itt nekem a reklámot?

Elárulom neked, hogy ketten voltunk taxisok az általad említett szakmunkástanfolyamon. Én nem tudom, hogy miért van, de ez egy betegség lehet a kollégáknál. Elkezd ugye a taxis villogni az ismeretségi körében, hogy neki milyen jó dolga van. Szinte biztosra vehető, hogy előbb, vagy utóbb a cimbi megkönyvezi őt: ugyan segíts már nekem, én is szeretnék taxizni. Semmi gond haver – mondja. Túró az egész. Bemész ehhez az autókerekedőhöz, és ott mindent elmondanak. Nyugodtan belevághatsz. Még tán azt is hozzáteszi, hogy nem bánod meg. Na, ez a kulcsmondat! Mert, ha meg is bánja a cimbi, akkor már késő lesz. Mire rájön, hogy milyen nehéz a gyorsan pörgő mókuskerekéből kiugrani, addigra már talán nem is akar. Vagy

nem tud. Tőkeszegény, csóró kisvállalkozóként nem tud lemondani arról a két-három kilóról, amibe ez addig került neki. Na meg a szerződéses és a vele járó kötelezettségek. Tudjátok mi a tuti? Holdíngot kell alapítani. Duna-híd építésre. Síkvidéken autópálya-alagút építésre. Soha meg nem valósuló kormányzati-negyed építésre. Völgyhíd-építésre. Folytassam? Aztán csak le kell nyúlni a lóvét. Egy-két milliárdot. Vagy többet. A soha ki nem fizetett munkadíjat meg benyelik az alvállalkozók. Ráadásul idén már a lakcímet sem kell közölni. Nehogy mán a csórók ott ácsingózzanak a kovácsoltvas kapunk előtt. Még felidegesítik a személyzetet, aztán valami baj lesz.

Na-na! Csak nem valami hatóság zörög itt nekem? Mi az, hogy le vagyok tartóztatva? Tudják ki vagyok én? Igen tudjuk. Ön, tisztelt uram, egy piszkos csaló! Jó-jó, ezt én is tudom, csak nehogy mindenki megtudja. Ez nem gond. Ugyanis mindenki előbb tudja, mint ön!

Erről jut eszembe. Idén választunk. Vagy szavazunk. A fene tudja, melyik a helyesebb kifejezés. Én már jó ideje nem szavaztam. Azért lehet, hogy most elmegyek Hátha jobb lesz. Bár nem sok reményem van. Habár ki tudja? Egyet azért szeretnék elérni. Mégpedig: ELVTÁRSÁK, ne jöjjetek! Nincs már a Putyilov gyár sem. Azt is elkürtátok.

Tisztelettel: **a Kapitány**

– Szeretném, ha mindent tudna rólam – mondja az új titkárnő a főnöknek. – Bevallom, nagyon babonás vagyok! – Cseppet se törődjön vele! Magának legfeljebb nem fizetünk tizenhar-
madik havi bért!

A tizedes elküldi a katonát, hogy nézze meg, ott van-e a bokor mö-

gött. A katona visszajön. Kérdi a tizedes:

– Na, mit látott, ott vagyok?

– Igen, uram, csak le van takarva egy adag vé-cépapírral.

Mit mond az alkoholis-ta arra a kocsmárosra, amelyiknek nagyon rossz a pálinkája?

– Ennek a felese tréfa!

Külföldi tapasztalattal, nagy gyakorlatl szakra- és beszédorientált angoltanítást vállalok, kezdőtől bármilyen szintű nyelvvizsgáig. Taxisoknak nagyon kedvező áron, a City Taxi munkatársainak, családtagjainak extra kedvezményel. Rugalmas időbeosztással, munkanapokon és hétvégén is.

Hívd bizalommal
Ildikót
a
061/788-7991, 0670/371-4240
vagy hagyhatsz üzenetet a
vermes@citromail.hu
e-mail címen is.

Apa fiával sétál a boltban, épp az óvszereknél tartanak. A gyerek kézbe vesz egy 3 db-os csomagot és megkérdezi:

- Apa, ez kiknek van?
- Középiskolásoknak. Egy péntekre, egy szombatra, egy vasárnapra.
- A srác kivesz egy 6 db-ost:
- És ez kinek van?
- Ez, fiam, egyetemistáknak. Kettő péntekre, kettő szombatra, kettő vasárnapra.
- A srác talál egy 12 db-ost, kérdés ugyanaz:
- Ez kinek van?
- Ez, fiam, házasembereknek. Egy janu-
árra, egy februárra...

Mi mennyi 2010-ben?

Munkabérek, illetmények, nyugdíjak és nyugdíjszerű ellátások, támogatások		
Minimálbér havonta		73.500.-
Garantált bérminimum	Középfokú végzettséget, vagy szakképzettséget igénylő munkakörben foglalkoztatottak „minimálbére” havonta	89.500.-
Öregségi nyugdíj legkisebb összege		28.500.-
Rokkantsági nyugdíj havi összege	III. rokkantsági csoportban	28.500.-
	II. rokkantsági csoportban	29.800.-
	I. rokkantsági csoportban	30.850.-
Baleseti rokkantsági nyugdíj havi összege	III. rokkantsági csoportban	28.600.-
	II. rokkantsági csoportban	30.000.-
	I. rokkantsági csoportban	31.000.-
Árvaellátás legkisebb összege	havonta	24.250.-
Rokkantsági járadék	havonta	33.330.-
Rendszeres szociális járadék	havonta	27.000.-
Álláskeresők járadéka	I. szakasz, legfeljebb 91 nap, a minimálbér 60%-a havi minimum	44.100.-
	I. szakasz, legfeljebb 91 nap, a járulékalap 60%-a, havi maximum	88.200.-
Álláskeresők járadéka	II. szakasz legfeljebb 179 nap, jogosultság kezdő napján érvényes minimális bér 60%-a, havi	44.100.-
Álláskeresők segélye	a havi minimálbér 40%-a	29.400.-
Keresetpótló juttatás	A munkaügyi kirendeltség által ajánlott vagy elfogadott intenzív – heti 20 órás – képzésben való részvétel esetén jár minimálisan havonta	44.100.-
	A munkaügyi kirendeltség által ajánlott vagy elfogadott intenzív – heti 20 órás – képzésben való részvétel esetén jár havonta maximum	73.500.-

Munkaadók által fizetendő közterhek		
Nyugdíjbiztosítási járulék		24%
Egészségbiztosítási és munkaerőpiaci járulék	Természetbeni egészségbiztosítási járulék	1,5%
	Pénzbeli egészségbiztosítási járulék	0,5%
	Munkaerőpiaci járulék	1%
Munkaadók által fizetendő közterhek összesen		27%

Munkavállalók által fizetendő közterhek		
Nyugdíjjárulék	Magánnyugdíjpénztári tag	1,5%
	Nem magánnyugdíjpénztári tag	9,5%
	Magánnyugdíjpénztári tagdíj minimum (tagoknak)	8%
Egészségbiztosítási és munkaerőpiaci járulék	Természetbeni egészségbiztosítási járulék	4%
	Pénzbeni egészségbiztosítási járulék	2%
	Munkaerőpiaci járulék	1,5%
Munkavállalók által fizetendő közterhek összesen		17%
Egyéni vállalkozók saját maguk után fizetendő (munkaadói és munkavállalói) járulékaik mindösszesen		44%

Egészségügyi szolgáltatási járulék	Ezt a járulékot fizeti a kiegészítő tevékenységet folytató (nyugdíj melletti) egyéni vagy társas vállalkozó, továbbá az egészségügyi szolgáltatásra más jogcímen nem jogosult magánszemély havonta	4.950.-
------------------------------------	--	---------

Adósávok, adókedvezmények, juttatások

Adósávok	Az összevont adóalap, adóalap kiegészítéssel növelt összege után 5.000.000.- Ft jövedelemig	17%
	Az összevont adóalap, adóalap kiegészítéssel növelt összege után 5.000.000.- Ft feletti jövedelemtől 850.000 Ft és az 5.000.000.- Ft feletti rész	32%-a
Adójóváírás (Munkabérekre vonatkozik, tehát elsősorban az alkalmazottakat érinti. Egyéni vállalkozókat csak annyiban, hogy a táppénz összege is munkabérnek minősül, tehát jár rá az adójóváírás)	Az adóévben történt bérkifizetések 17%-a, (3.188.000 Ft-ig teljes egészében) jogosultsági hónaponként legfeljebb	15.100.-
Természetbeni adómentes juttatások (alkalmazottakra vonatkoznak)	Munkáltató által biztosított számítógép- és internethasználat (pl. internet havi díj átvállalása)	adómentes
	Kockázati életbiztosítás díja	adómentes
Természetbeni 25%-kal adózó juttatások (elsősorban alkalmazottakra vonatkoznak)	Üdülési csekk évente maximum	73.500.-
	Meleg étkeztetés (ideértve a melegétel utalványt is) havonta legfeljebb	18.000.-
	Iskolakezdési támogatás évente maximum	22.050.-
	Önkéntes nyugdíjpénztárba fizetett munkáltatói hozzájárulás havonta legfeljebb	36.750.-
	Önkéntes egészségpénztárba fizetett munkáltatói hozzájárulás havonta legfeljebb	22.050.-
A fentiekben nem említett természetbeni juttatásokat 54% szja és 27% társadalombiztosítási járulék, összesen 81% (!) terheli		

Társadalombiztosítási ellátások és családtámogatások

Terhességi Gyermekegényi Segély (GYÁS)	A naptári napi átlagkereset 70%-a	70%
Gyermekegondozási díj (GYED)	A naptári napi átlagkereset 70%-a, de legfeljebb 102.900.- Ft	70%
Gyermekegondozási segély (GYES)	Az öregségi nyugdíjminimum 100%-a. A gyermek 3 éves koráig, ikergyermek esetén a tankötelessé válás évének végéig, tartósan beteg, vagy fogyatékos gyermek esetén a gyermek 10 éves koráig vehető igénybe. Havi összege:	28.500.-
	Ikergyermek esetén az öregségi nyugdíjminimum 200%-a. Feltételeket lásd fent.	57.000.-
Gyermekevelési támogatás (GYET)	Az öregségi nyugdíjminimum 100%-a. Ebben a támogatásban az a szülő részesülhet, aki 3, vagy több gyermeket nevel, és a legkisebb 3 és 8 év közötti. Havi összege:	28.500.-
Táppénz	Folyamatos, legalább 2 év biztosítási idő esetében a napi átlagkereset	60%-a
	Két évnél rövidebb biztosítási idő esetén, vagy kórházi ellátás időszakában a napi átlagkereset	50%-a
Családi pótlék (havi összegek)	Egygyermekes család esetén	12.200.-
	Egygyermeket nevelő egyedülálló esetén	13.700.-
	Kétgyermekes család esetén gyermekenként	13.300.-
	Kétgyermekes egyedülálló esetén gyermekenként	14.800.-
	Három, vagy több gyermeket nevelő család esetén gyermekenként	16.000.-
	Három, vagy több gyermeket nevelő egyedülálló esetén gyermekenként	17.000.-
	Tartósan beteg, ill. súlyosan fogyatékos gyermeket nevelő család esetén gyermekenként	23.300.-
	Tartósan beteg, ill. súlyosan fogyatékos gyermeket nevelő egyedülálló esetén gyermekenként	25.900.-
	Nagykorú fogyatékos esetén Intézményben elhelyezett gyermek esetén	20.300.- 14.800.-
Anyasági támogatás	Az öregségi nyugdíjminimum 225%-a. A támogatás a szülést követő 180 napon belül igényelhető, ha az anya legalább négyszer – koraszülés esetén legalább egyszer – részt vett terhesegegondozáson. Egyszeri összeg.	64.125.-
	Ikergyermek esetén az öregségi nyugdíjminimum 300%-a. Feltételeit lásd fent	85.500.-

Kis összegű követelés értékhatára		
Kis összegű követelés értékhatára	Az államháztartásról szóló 1992 évi XXXVIII törvény 108.§ alapján az államháztartás alrendszereiben – az önkéntes teljesítésre való felhíváson kívül – a jelzett értékhatárt el nem érő kis összegű követelést behajtásra előírni nem kell.	100.000.-
Szociális ellátások		
Rendszeres szociális segély (RSZS)	Jogosult az az aktív korú személy, aki egészségkárosodottnak minősül, vagy 55. életévét betöltötte, vagy 14 éven aluli gyermeket nevel (feltéve, hogy a családban élő gyermekekre tekintettel más nem részesül szociális ellátásban), vagy a települési önkormányzat rendeletében foglalt feltételeknek megfelel és rászorultnak minősül (a települési önkormányzat bírálja el jövedelmi és egyéb adatok, arányszámok alapján) A RSZS maximális havi összege:	60.236.-
Rendelkezésre állási támogatás (RÁT)	Jogosult az az aktív korú, aki a közfoglalkozásban neki fel nem róható okból nem vesz részt, táppénzben nem részesül, vagy olyan képzésben vesz részt, amelyhez keresetpótló juttatást nem állapítottak meg. Összege az öregségi nyugdíj legkisebb összege, havi	28.500.-
Ápolási díj (jogosult a vonatkozó törvény szerinti hozzátartozó)	Súlyosan fogyatékos, vagy tartósan beteg 18 év alatti személy esetén gondozása esetén az öregségi nyugdíjminimum 100%-a, havonta:	28.500.-
	A fokozott ápolást igénylő súlyosan fogyatékos személy gondozása, ápolása esetén az öregségi nyugdíjminimum 130%-a, havonta:	37.050.-
	18. életévét betöltött tartósan beteg személy ápolása esetén az öregségi nyugdíjminimum 80%-a, havonta:	22.800.-

Az adatok forrása: Állami Foglalkoztatási Szolgálat. A teljes lista és a törvényi hivatkozások a szolgálat honlapján - www.afsz.hu – található

Taxis típusok

avagy, te hogy alkalmazkodtál a válsághoz?

A BTI irodában mostanában, az adóbevallások során az átlagosnál is több taxis kollégával van alkalmam beszélgetni, gondjait, panaszait meghallgatni. Ezeknek a beszélgetéseknek a során rövidesen előjön a munka, a megélhetés kérdése. Mint az élet más területein, itt is rendkívül sokféle mentalitású emberrel lehet találkozni. A gazdasági válság okozta nehézségekre való reagálás alapján például jól megkülönböztethetők a győztesek és vesztesek, a harcolók és beletörődők.

Ennek kapcsán aztán készítettem egy teljesen önkényes felosztást a taxisok típusairól (és kérem, hogy aki magára ismer, az se sértődjön meg... Nem konkrét személyekről, hanem jelenségről van szó):

„Nem panaszkodom” taxis. Általában társasághoz tartozik, eddig is megélt jövedelméből, és ezután is meg fog. Rugalmasan alkalmazkodik a körülményekhez, a válság hatását szinte észre sem veszi. Lehet, hogy többet van kinn az utcán, mint eddig, de ez nála szinte automatikus. Hozzászokott egy bizonyos bevételhez, egy bizonyos jövedelmi szinthez, és ezt tartja is.

**Mi a különbség a meztelen nő és a meztelen férfi között?
- A férfinak még a gondolata is látszik.**

„Kicsit nehezebb, de megoldom” taxis. Szintén nagyrészt társasági tag, a kevesebb fuvarhoz igyekszik alkalmazkodni. Legtöbbször nem drosztol (vagy csak nagyon ritkán), figyel a címeiket, rágurul. Nem válogat. Ha kisebb a jövedelme, kezdi felélni tartalékait (mert vannak tartalékai...). Még egy nehéz évet azonban nem engedhet meg magának.

„Nagyon szarul megy” taxis. A droszton ácsorog naphosszat, és folyamatosan bosszankodik, hogy kevés az utas. Képes tizediknek is beállni a reptéri sorba. A legritkábban jelentkeznek távolabbi címekre, óvja a gurulóját. Napjainkban nem dolgozik többet akkor sem, ha így kevesebb a pénz. Megélhetési költségeit ha nehezen is, de igyekszik csökkenteni.

„Abbahagyom” taxis. Legtöbbször nyugdíj melletti vállalkozó. Ha csapat-

tag, már a tagdíjat sem tudja kitermelni, meztelábasként pedig napi három-négy fuvarból tengődik. Rájött, hogy vállalkozása néha már nem hozza, hanem viszi a pénzt. Inkább lejjebb adja igényeit és megpróbál a nyugdíjából megélni.

„Végem van!” taxis. Általában meztelábás.

Autóját hosszú távú részletre vette, a kevés munka miatt már a havi díjakat is alig tudja kitermelni. Sokszor rászorul családi, baráti kölcsönökre. Érdekes, hogy ugyanakkor ez a típus kínosan ügyel rá, hogy adói és járulékaik be legyenek fizetve. Drosztol, „kályházik”, alig gurul. Néha több óra várakozás után fuvar nélkül megy haza. Folytonosan aggódik, stresszeli magát. Számára a megoldás csak a szakmai váltás lehet, igyekeznie kell valami fix fizetésű főállást találni. -
oli-

COMPUTER PLUS

Számítástechnikai Szaküzlet

Számítógépek és
részegységek eladása,
vétele, javítása.

1027 Budapest, Bajvívó u. 7.
Tel: 214-7293

CITY 621

CITY TAXI számítógép hálózat
rendszergazda

ÚJ PROGRAMMAL, ÚJ ARCULATTAL ÉS 14 ÚJ MODELL BEVEZETÉSÉVEL

Nagyratörő tervek a Peugeot-nál

A márka olyan új technikákat vezet be, amelyek szakítanak a hagyományos megoldásokkal: az iOn elektromos autót és az e-vivacity robogót 2010-től, a 3008 hibrid dízel változatát 2011-től, az e-HDi és a mikrohibrid autót 2011-től, a teljes dízelpalettára vonatkozóan, a feltölthető hibrid dízelt 2012-ben.

A márka áttörésre készül a nagy egyterűek kategóriájában. Szérián kívüli, különleges modelleket hoz létre, és külön modellválasztékot fejleszt ki a nemzetközi piacok számára.

A Peugeot kitágítja az autózás határait egy olyan autó megtervezésével, amelyben maradéktalanul visszaköszön a BB1 szellemisége. A 2,5 m hosszú, négyüléses elektromos BB1 koncepció forradalmi látásmódot hoz a holnap városi közlekedésébe. A mozgékonyt gyorsasággal és könnyű kezelhetőséggel ötvözi, felépítése szakít a hagyományokkal. Az on-line kapcsolatban álló, változtatható elrendezésű BB1 új dimenziót nyit az autózásban.

A Peugeot a márka hagyományainak terepéről és az újonnan meghódítani kívánt területekről indított kettős offenzíva keretében 14 új modell bevezetését tervezi világszerte 2010 és 2012 között.

A Peugeot jelenleg a tizedik helyen áll az autómárkák világ-rangsorában, és 2015-ig három hellyel szeretne előrelépni.

A Peugeot megújult stílusa legmarkánsabban az SR1 koncepcióban ölt testet, amely a jövő Peugeot stílusának legerősebb, legextrémebb és legtisztább kifejeződése.

Magán viseli a holnap Peugeot modelljeinek legfontosabb stílusjegyeit, miközben



BB1 belülről

jében atletikus, kiegyensúlyozott és érzéki, belül exkluzív és technikai jellegű « álomautó » újra felfedezi és újra értelmezi a roadster túraautó témáját.

A Peugeot az egyetlen márka, amelynek kínálatában a járművek teljes választéka megtalálható, a személy- és haszonjárművektől a robogókig át a kerékpárokig. A járműértékesítéshez széles körű szolgáltatási háttér kapcsolódik.

A márka 2010-ben Európaszerte bevezeti a Mu by Peugeot innovatív kártyaalapú

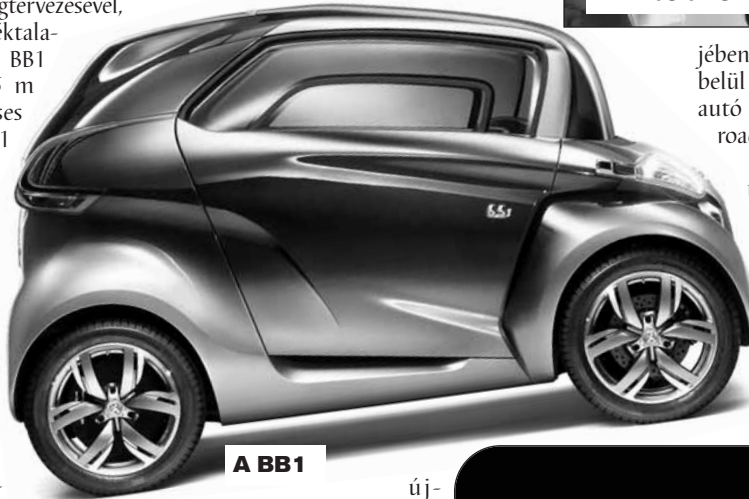

A BB1

újra értelmezi a márka hagyományos erőnyeit: a megjelenést, a harmóniát, a nagymacska jelleget és a dinamizmust. A külse-



Egy futurisztikus kerékpár

mobilitási szolgáltatást. Ez az eredeti megoldás a járműtulajdonosok és a járművel nem rendelkezők, a Peugeot- és nem Peugeot-ügyfelek számára egyaránt lehetővé teszi, hogy egy interneten keresztül feltölthető kártya felhasználásával igénybe vehessenek egy sor mobilitási szolgáltatást.

A Peugeot egyedülálló módon ötvözi az igényességet és az érzelmet. A Peugeot projekt törekvése, hogy mindig az érzelmet állítsa az autózás középpontjába: egy Peugeot sosem lesz tisztán funkcionális. Ezt a törekvést a Peugeot új nemzetközi jelmondat bevezetésével kívánja kommu-



Peugeot SR1

nikálni és illusztrálni világszerte: PEUGEOT, MOtiON & EmOtiON.

A márka születésének 200. évfordulójára a Peugeot valamennyi tevékenységében, világszerte megújítja arculatát. Az arculatváltást új grafikai elemek jelenítik meg.

A 200 éves múlttra visszatekintő márka 2010-ben megújítja modelljei stílusjegyeit, a márka arculatát, kitel-



Peugeot iOn



Peugeot EVivacity

jesíti járműkínálatát és megerősíti nemzetközi törekvéseit. A márka tovább halad a fejlődés útján a szérián kívüli RCZ és a teljes egészében elektromos hajtású iOn bevezetésével, valamint Kínában a 408, Latin-Amerikában pedig három új modell piacra dobásával.



Peugeot RCZ

APEH-információk

Tájékoztató a helyi iparüzési adóbevallásokról (kivonat)

2010. január 1-jétől a helyi iparüzési adóval összefüggő hatásköröket a 2010. január 1-jétől kezdődő adóéveket érintően az Adó- és Pénzügyi Ellenőrzési Hivatal gyakorolja.

A tevékenységüket 2009. december 31-ét követően megszüntető adózók 2010. január 1. utáni időszakot érintő adóügyeiben már az APEH jár el. Ebből következően az állami adóhatóság végzi a 2010. évre vonatkozó bevallási kötelezettségek feldolgozásával kapcsolatos feladatokat.

Helyi iparüzési bevallások benyújtásának módja

Aki az adózás rendjéről szóló 2003. évi XCII. törvény (továbbiakban: Art.) 31. §-ának (2) bekezdése alapján elektronikus bevallására kötelezett, a helyi iparüzési bevallását is elektronikusan köteles teljesíteni.

Az előző körbe nem tartozó adózók papíron is benyújthatják a bevallásukat, de a kitöltéshez/kinyomtatáshoz az APEH internetes honlapjáról letölthető ún. 2D-s kitöltő-ellenőrző programot is használhatják.

Sajátos szabályok:

A helyi iparüzési bevallást egyrészt a vállalkozás szinten, más-

részt települési önkormányzatonként kell kitölteni.

A vállalkozónak a helyi iparüzési adóra a 2010. évben kezdődő adóév harmadik hónapjának 15. napjáig esedékes előlegszletet az önkormányzati adóhatóság által korábban kiadott fizetési meghagyás alapján, az önkormányzati adóhatóság által megjelölt pénzforgalmi számlára kell megfizetnie.

1044. számú bevallás a „Helyi iparüzési adóról”

Helyi iparüzési adó alanyának az a vállalkozó minősül, aki a gazdasági tevékenységet saját nevében és kockázatára haszonszerzés céljából, üzletszerűen végző:

a) az Szja tv.-ben meghatározott egyéni vállalkozó,

b) az Szja tv.-ben meghatározott mezőgazdasági őstermelő, feltéve, hogy őstermelői tevékenységéből származó bevétele az adóévben a 600 000 forintot meghaladja,

c) a jogi személy, ideértve azt is, ha az felszámolás vagy végelszámolás alatt áll,

d) egyéni cég, egyéb szervezet, ideértve azt is, ha azok felszámolás vagy végelszámolás alatt állnak.

A 1044. számú bevallásban azon adóalanyok adnak számot kötelezettségükről:

Akiket/amelyeket az adott településeken terhelő állandó jellegű iparüzési tevékenység utáni adókötelezettség (székhelye, telephelye az adott településen található).

Ha az adóalany meghatározott, a Htv. szerinti tevékenységet olyan önkormányzat illetékességi területén végzi, ahol székhellyel, illetőleg telephellyel nem rendelkezik, akkor ideiglenes jellegű az iparüzési tevékenysége. Az ideiglenes jellegű iparüzési adó alanya bevallását az adóköteles tevékenység végzésének utolsó napján köteles benyújtani az állami adóhatósághoz.

Helyi iparüzési adóbevallás benyújtásának határideje:

Fő szabály – az adóévet követő év május 31-e; (először a 2010. adóévről 2011. május 31-ig),

Mezőgazdasági őstermelő – az adóévet követő év május 31-e (először a 2010. adóévről 2011. május 31-éig).

Tevékenység befejezésekor – a tevékenység végét követő 30 napon belül;

A nyomtatványokra (bevallá-

sokra) vonatkozó általános és speciális információkat, tudnivalókat a kitöltési útmutató tartalmazza. A nyomtatványok (bevallások) az APEH internetes honlapjáról (www.apéh.hu) letölthetők, és annak kitöltését követően elektronikusán benyújthatók.

Tájékoztató az egészségügyi szolgáltatásra való jogosultságról

A hatályos jogszabályok szerint Magyarországon azok a magánszemélyek jogosultak egészségügyi szolgáltatásra, akik

- biztosítottak,
- egészségügyi szolgáltatási járulékat fizetésére kötelezettek,
- megállapodás alapján egészségbiztosítási járulékot fizetnek,
- jogszabályban meghatározott ellátásban (pl. táppénz, nyugellátás, tgys, gyed, gyes, rendszeres segély, támogatás, díj, járadék stb.) részesülnek,
- nevelési, oktatási, felsőoktatási intézmény nappali tagozatos tanulói, hallgatói,
- szociális intézményben elhelyezettek,
- fogvatartottak,
- legalább 50 százalékban munkaképesség csökkentek, legalább 40 százalékban egészségkárosodottak,
- önkormányzatnál nyilvántartásba vett hajléktalanok,

Folytatás a 43. oldalon

Folytatás a 40. oldalról

• szolgálati időt nem keletkeztető nevelő szülői jogviszonyban állnak,

• lakóhellyel, vagy tartózkodási engedéllyel rendelkező kiskorú magyar állampolgárok, illetve lakóhellyel rendelkező külföldi állampolgárok,

• az önkormányzat jegyzője által kiállított hatósági igazolvánnyal rendelkező szociálisan rászorult személyek,

• a reájuk irányadó nyugdíjkorhatárt betöltötték, és akiknek a havi jövedelme nem éri el a minimálbér 30 százalékát.

Akinek rendezetlen az egészségügyi szolgáltatás igénybevétele megalapozó jogviszonya, az is hozzájut a megfelelő egészségügyi szolgáltatáshoz, de a jogosultságot megalapozó jogviszonyt igazolnia kell. Amennyiben a jogosultságot az adóhatóságához teljesítendő egészségügyi szolgáltatási járulékfizetési kötelezettség alapozza meg, a meg nem fizetett járulékot utólag kell megfizetni.

Az egészségbiztosítási szerv által vezetett egészségügyi szolgáltatásra jogosultak, biztosítottak nyilvántartásában biztosítottként vagy egyéb jogcímen jogosultként nem szereplő, az állami adóhatóságnak átadott személyek adatait az adóhatóság összeveti

• a foglalkoztatók által benyújtott havi adó- és járulékbemutató magánszemélyenkénti / foglalkoztatottankénti adataival, valamint

• az egészségügyi szolgáltatási járulékot fizetőkrol vezetett nyilvántartása adataival, illetve

• az adóhatóság által vezetett, a foglalkoztatókról és az általuk foglalkoztatott biztosított személyekrol vezetett nyilvántartás adataival.

Amennyiben a vizsgálat után az állami adóhatóság azt állapítja meg, hogy az egészségbiztosítási szerv által átadott magánszemély adatai egyik nyilvántartásban sem szerepelnek, értesítő levél formájában felszólítja a magánszemélyt egészségügyi szolgáltatásra való jogosultságának igazolására.

Ha a felszólítást követően a magánszemély vagy képviselője hitelt érdemlően bizonyítja, hogy az egészségügyi szolgáltatásra való jogosultsága fennáll, az ezt bizonyító okiratot, nyilatkozatot az állami adóhatóság haladéktalanul továbbítja a magánszemély

lakóhelye szerint illetékes egészségbiztosítási szervnek.

Hitelt érdemlő igazolásnak minősül jellemzően pl. a foglalkoztató vagy az egészségügyi szolgáltatással összefüggésben bejelentésre kötelezett által kiállított – a bejelentés teljesítéséről szóló – igazolás; az eredeti munkaszerződés, megbízási szerződés a munkabérről, megbízási díjról szóló írásbeli elszámolással együtt; nappali rendszerű oktatási intézményben folytatott tanulmányokról szóló intézményi igazolás, illetve érvényes diákigazolvány; nyugdíjra való jogosultságot igazoló dokumentum; ellátást megállapító jogerős határozat stb.

Az egészségügyi szolgáltatásra való jogosultság a biztosítási jogviszonynak, illetve a jogosultság feltételeinek megszűnését követően – passzív jogon – további 30 napig fennmarad. Amennyiben a magánszemély a felszólítás kézhezvételétől számított nyolc na-

pon belül az adóhatóság előtt hitelt érdemlő módon nem bizonyítja egészségügyi szolgáltatásra való jogosultságát, vagy amennyiben az egészségügyi szolgáltatásra való jogosultság hitelt érdemlő igazolására szolgáló eredeti dokumentum bemutatása, igazolása akadályba ütközik, akkor a 8 napos határidőn belül az akadályoztatás tényét és az annak

alátámasztására szolgáló tényeket személyesen vagy postai úton nem jelenti be, az adóhatóság a magánszemélynek a Tbj. 16. §-a alapján legutóbb fennállt egészségügyi szolgáltatásra való jogosultsága megszűnését követő első naptól az egészségügyi szolgáltatási járulékfizetési kötelezettségét határozattal előírja.

Forrás: apéh.hu

Némi értelmező magyarázat a fentiekhez:

Ha vállalkozó vagy, és nem fizeted a járulékaidat, akkor is jogosult vagy ingyenes orvosi ellátásra, de a be nem fizetett járulékokat visszamenőleg – akár öt évre visszamenőleg is – behajtják.

Ha alkalmazott vagy, és munkáltatód nem fizeti utánad a járulékokat, akkor is jogosult vagy ingyenes orvosi ellátásra, de alkalmazásod tényét esetleg igazolnod kell eredeti munkaszerződéssel, a munkáltatód által kiállított TB bejelentőlappal, vagy egyéb hivatalos papírral. Ebben az esetben az elmaradt járulékokat munkáltatód fogják behajtani. Mostanában több esettel találkoztunk, amikor a munkáltató „elfelejtette” bejelenteni alkalmazottját. Ez nem csak akkor okoz kellemetlenségeket, ha bizonygatni kell a munkaviszonyt, hanem a bejelentés nélküli időszak a nyugdíjszámítás során is kiesik majd.

A neten találtuk

Érdekes törvények

Libanonban a férfiak törvényesen létesíthetnek nemi kapcsolatot állatokkal, de csak nőstényekkel. Hím állattal folytatott szexuális kapcsolatért halálbüntetés jár.

(Hát így érthető...)

Bahreinben egy orvos törvényesen vizsgálhatja egy nő nemi szerveit, de tilos közvetlenül rájuk néznie a vizsgálat során. Csak tükörből nézheti őket.

(Jó kis vizsgálat lehet....)

A mohamedánok nem láthatják egy holttest nemi szervét. Ez a temetkezési alkalmazottakra is vonatkozik. Az elhunyt nemi szervét téglával vagy fadarabbal kell eltakarni.

(Téglával...!!!!???)

Az önkielégítést Indonéziában lefejezéssel büntetik.

(Még jó hogy Európában élünk...)

Guam szigetén vannak olyan emberek, akiknek a főfoglalkozásuk az, hogy az országot járva nőket fosztanak meg a szüzességüktől, akik fizetnek nekik azért, hogy először élhetnek nemi életet. Guam törvényei szerint szüzeknek tilos házasságot kötniük.

(Most mondd meg: létezik ennél jobb foglalkozás a világon?)

Hongkongban egy megcsalt feleség törvényesen megölheti a házasságtörő férjet, de a saját kezével kell tennie. Fordított esetben a férj bármilyen módon végezhet a hűtlen asszonnyal.

(Nem megy ki a fejemből ez a Guam.)

A liverpooli törvények megengedik a trópusi halakat áruló nőknek, hogy topless dolgozzanak.

(Vajon pályázni kell erre a guami állásra?)

A kolumbiai Caliban egy asszonynak csak akkor szabad házasságot élnie a férjével, ha az első alkalommal az anyja is jelen van, hogy tanúsítsa az aktust. (El tudod képzelni, amint az anyós néz közben...?)

(Még mindig Guamon jár az eszem...)

Hogyan küldhetném el az önéletrajzomat?)

A bolíviai Santa Cruzban törvény tiltja, hogy egy férfinak egyszerre legyen szexuális kapcsolata egy nővel és annak a lányával.

(Hm..., és ráadásul ezért a guami állásért még fizetnek is.)

Marylandben csak szeszes italokat árusító üzletekben elhelyezett automatákból lehet óvszerhez jutni.

(Vajon milyen messze van innen Guam...?)

Taxisok kérései, közlekedésszervezők válaszai

Juhász Péter (a Lámpafelelős) rovata



A Lámpafelelős
Főtaxi URH 558

XI. Gellért tér

A Budafoki út felől érkezve, egy „S” kanyar után nem lehet észrevenni a forgalomirányító jelzőlámpát. Itt is kellene egy figyelmeztető jelzőtábla.

- Most ideiglenes forgalmi rend van életben. A Műgyetem rakpart megnyitásakor a kifogásolt terület kereszteződés lesz. Nem tartjuk szükségesnek a javasolt „Forgalomirányító fényjelző készülék” veszélyt jelző táblák kihelyezését.



XI. Gellért tér: Nem lehet látni a jelzőlámpát a személyautó volánja mögül

XI. Bartók Béla út 112.

Hónapok óta jelezzük, hogy az út közepébe (!) helyezett járdasziget nagyon balesetveszélyes. Naponta, hetente kidöntik a nem látható jelzőtáblát.

- A szívetet jelző kikerülési irányt mutató jelzőtábla kihelyezése megtörtént.



XI. Bartók Béla út: Ismerős kép. Évek óta ugyanazt fényképezem...

III. Kiscelli út 108.

Valaki kidöntötte az „Elsőbbségadás kötelező!” jelzőtáblát, jó lenne visszaállítani a helyére.

- A jelzőtábla helyreállítására intézkedtünk.



III. Kiscelli út: Kidöntötték ezt a fontos jelzőtáblát

XX. Nagykőrösi út 241.

A szervizút jobb oldali sávja minden figyelmeztetés nélkül megszűnik, figyelmeztetni kellene erre az autósokat.

- A menetirány szerinti jobb oldalon a Toroskó utcától szegély mellett párhuzamos parkolás van kijelölve a 241. számig, az osztályozóig. A burkolati jelek kopottak, mert a tervezett zajvédő fal építése miatt nem kerültek be a tavalyi évi útburkolati-jelek fenntartási programunkba. A fal építésének függvényében az idei évben a burkolati jeleket fel fogjuk újítani.



XX. Nagykőrösi út: A jobb oldali sáv igazából parkoló...

XIV. Városliget

A Damjanich utcával szemben ott árválkodik egy felesleges jelzőtábla, ezt már egy éve jeleztük...



XIV. Városliget: Feleslegesnek tűnik a tábla, de tévedtünk!

- A kerékpárosok szabályosan közlekedhetnek az útfelületen, rájuk vonatkozik az elsőbbségadási kötelezettség.

VII. Klauzál tér 10.



VII. Klauzál tér: Nem sikerült visszaforgatni ezt a jelzőtáblát

Elforgattak egy jelzőtáblát, kérjük visszaforgatni, hogy láthassák az autósok. Mi megpróbáltuk a visszaforgatást, de nem sikerült.

- A jelzőtábla helyreállítására intézkedtünk.

XIII. Róbert K. crt. – Lehel út

■ Fényreklám van a jelzett helyszínen, amely elvakítja az éjszakai taxisokat, jó lenne csökkenteni a fényerőt.

- Forgalomtechnikai üzemeltetőként nincs eszközünk intézkedni. A XIII. kerületi Polgármesteri Hivatal Építésügyi Osz-

tálya tájékoztatott telefonon, hogy a bontásról határozat született.

IX. Mester utca – Könyves K. crt.

■ A Külső Mester utca felől érkező sáv haladhat balra a Lágymányosi híd felé, a taxisok szerint pedig két sáv haladhatna balra.

- Javaslatát megvizsgáltuk. Jelenleg még a Belső Mester utca irányában haladnak többen, ezért a jelenlegi egyenes-balos, egyenes sávkiosztást megfelelőnek tartjuk.

Egy baleset és annak tanulságai

BALESET-HELYSZÍNELÉS, PROFI SZAKEMBEREKSEL

Elmondok egy történetet, egy igaz és megtörtént eseményt és annak zöngéit. Tekintettel arra, hogy ebben taxis kolléga is érintett, nem írok neveket és időpontot. A kis történetet nem a magunk fényezésére, hanem inkább gondolatébresztőként írom, mert sajnos egyre több ilyen és hasonló ügygel keresnek meg minket kollégák. Engem egyébként igen elszomorít, hogy egykori munkahelyem emyire megváltozott a szónak igazi és sajnos negatív értelmében is. A helyzet, a kialakult állapot enyhén szólva is siralmas a szervnél. A régi taxis kollégák közül ki ne emlékezne a „híres” Fakezúre a Fótaxinál, vagy Gyenese Lácira a Volánnál... Ekkor még jó, és kimondottan segítőkész

kapcsolat volt a taxi-helyszínelők és a 25 évvel ezelőtti rendőrségi baleseti helyszínelők között. Közéjük tartoztam én is akkor. Nem volt számunkra megoldhatatlan feladat. Mindig számíthattunk egymásra akár baleset, akár taxis segítségkéréséről volt szó. Sajnos ez az időszak véget ért. Mára annyiban változott a helyzet, hogy mi, az akkori rendőrségi baleseti-helyszínelők, egy magánvállalkozás keretei között, a taxis kollégákat képviselve veszünk részt a közúti események helyszínein, már akár az intézkedésekben is, és próbálunk számukra maximális segítséget nyújtani a későbbiekben is. De nézzük a tanulságos történetet.

2009 tavaszán, éjszaka, két személygépkocsi ütközik Budapesten a XV. ker. Drégelyvár utca - Adria utca kereszteződésében. A baleset következtében sajnos mindkét gépjármű vezetője 8 napon túl gyógyuló, súlyos sérülést szenvedett. A rendőrségi baleseti helyszínelés lezajlik, az orvosi látelleteket beszerzik, majd az illetékes hatóság a Btk. 187 § (1) bekezdésébe ütköző, és a szerint büntetendő, közúti baleset gondatlan okozása vétség elkövetésének alapos gyanúja miatt nyomozást indít. A felelősség kérdése – szerintük – a nyomozást elrendelő határozattal egyetértésben, egyértelmű. „A” jármű az útkereszteződésben kihelyezett „Elsőbbségadás kötelező!” jelzőtábla ellenére nem biztosított elsőbbséget a főútvonalon közlekedő „B” járműnek, és azzal összeütközött.

Személyes ismeretség okán az ügyben akkor keresnek meg minket, amikor az első gyanúsított (elkövető csak szabálysértésben van, büntetőeljárásban már gyanúsított) kihallgatás megtörtént. Ekkor az ügy előadója szinte

rábeszéli a későbbi ügyfelemet arra, hogy akkor jár a legjobban, ha elismer mindent. Szerinte így a legkönnyebben lezárható a nyomozás, és a legkevesebb büntetést fogja majd kiszabni a bíróság. Az csak hab ezen a tortán, hogy a gyanúsított semmire nem emlékszik a baleset bekövetkezési körülményeiből. A helyszínen ugyanis még az ütközéskor eszméletét veszítette, agyrázkódás kapott, fejében vérömleny keletkezett, lépét eltávolították stb... Így hát elmond a baleset előzményeiről annyit, amennyire emlékszik, és ami nem túl sok. E szerint a baleset előtt a Drégelyvár utcával párhuzamos parkolóban, egy lakótelepi ház előtt kitétte barátját, akit hazavitt, majd onnan elindulva, az alárendelt útról balra szándékozott volna kikanyarodni a Bosnyák tér felé. Nála ezt követően „filmszakadás” lesz. Nehezen épül fel, de fiatal a szervezete. Fejsérülése nagyon lassan gyógyul, a vérömleny felszívódik, a lépeltávolítása miatt azonban nála ún. maradandó

testi fogyatékoság keletkezik. Az ügyfél – miután bennünket megkeresett – elmondja képviselőnknek, mi történt. Bekérjük az ügyre vonatkozó iratokat másolatban, ezek kiadása részére kötelező. Megkapjuk tehát a baleset helyszínéről készített helyszíni szemle jegyzőkönyvét és annak mellékleteit is.

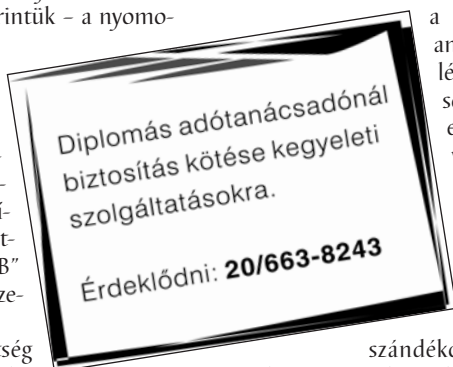

Az utolsó tanítási napon a gyerekek ajándékot visznek a tanító néninek. A virágboltos fia egy csokrot hoz, a cukrász kislánya egy tortát, az italboltos kislánya meg egy nagy dobozt, szépen becsomagolva. A tanító megemeli, és látja, hogy valami szivárog belőle. Viccesen megkóstol egy cseppet, és megkérdi:

- Bor?
- Nem – feleli a fiú.
- Újabb cseppet kóstol a tanító.
- Pezsgő?
- Nem.
- Szabad a gazda! – mondja a tanító – Feladom, mi ez?
- Kiskutya...

* * *

Egy fickó bemegy egy kocsmába és elkiáltja magát:

- Vodkát mindenkinek!
- Hatalmas a lelkesedés a teremben, mindenki örül. Ám amikor fizetni kéne, a fickó csak kisértel. A csapos utánamegy, és jól megveri. Emberünk megint betér a kocsmába és elkiáltja magát:
- Vodkát mindenkinek! – Majd ránéz a csaposra, és hozzáteszi:
- Te nem kapsz, mert ha iszol, verekedős leszel!

Két barátnő beszélget:

- Te mióta dohányzol?
- Amióta a férjem korábban jött haza egy küldetésből, és egy csikket talált a hamutartóban.

- * * *
- Új doktornő a faluban
- Mit szokott reggelizni, Feri bácsi?
- Általában szalonnát.
- És ebédre?

- Jó csülkös bablevest.
- Vacsorára?
- Leginkább házi kolbászt.
- Feri bácsi, és hogy áll a koleszterinje?
- Mint a cövek doktornő, mint a cövek!

Kollégám nekem is átküldi számítógépen a komplett anyagot megtekintésre. Miatán ezt átolvasom, nem hiszek a szememnek! Az meg különösen furcsa volt, hogy csak az én szememet szúrta a kapott bal-eseti helyszínrajz. Ennek alapján azonnal kérem, hogy a helyszínen találkozzunk az ügyféllel és kapcsolattartó kollégámmal.

Itt megmutatom nekik a baleseti helyszínrajzot, amely alapjaiban majdnem jó, ám ezek szerint csak nekem tűnt fel, hogy a gépjárművek összeütközésének helye az úttest menetirány szerinti bal oldalára van berajzolva, amely a védett főútvonalon haladó számára záróvonallal van elzárva. Az ütközés egyenes helyzete nem magyarázza a rögzített felállást. Szemmel láthatóan nem az történt, hogy a jobbról elsőbbséget nem biztosító gépjármű hirtelen felbukknására, ösztönösen, az összeütközés elkerülése érdekében balra kormányzott volna az „ellenfél” és így került volna a menetirány szerinti bal oldalra!

A helyszínen nálunk lévő hitelesített mérőeszközökkel, (tolómérő, amely igaz, régi, de nagyszerűen és pontosan mér) a rendőrségi helyszínrajz alapján, megjelöljük a vélt ütközési helyet. Innen azonban a helyszínrajzon egymásnak ellentmondó fék- és sodródási nyomok vezetnek a gépjárművek eredeti megállási helyzetéhez. Amelyeket a helyszínelő rendőr sajnos nem tudott jól értelmezni, így azokat felcserélte. Az ugyanis nem létezik, hogy ha egy személygépkocsi bal kerekétől (első vagy hátsó, nem tudni) származó fék- és sodródási nyom volt látható az úttesten, akkor ebből, már a megállási pozícióban már JOBB hátsó (!) keréknyom lesz. Ilyen nyomképződés egyszerűen nem lehetséges! Nem beszélve arról, hogy a helyszínen két totálkáros jármű maradt vissza a 10-15 méteres sodródási nyomok után, megpördüléssel és kerítésnek ütközéssel.

A baleset helyszínén a megengedett legnagyobb sebesség 50 km/h! A cselekménykor azonban hajnal van, az utca kihalt. Felmerül tehát a sebességtüllépés lehetősége és emiatti enyhítése a cselekménynek,

gyanúsított oldalról. Ez a minimum, de nem ez történt! Már a helyszínen fejben megfogalmazódik – és gyorsan kell lépünk az idő múlása miatt, tekintettel a nyomozások határidejére – egy azonnali beadvány, amelyben észrevételeinket tesszük meg az ügyfelünk nevében, és egyetértésével. Az észrevételeket a benyújtás után elbírálták. Ebben az ügyben az eljáró rendőrhatalóság is dönthetett volna. Ehelyett /magát lejárta/ felterjesztette az ügyészségre, amely a hatóságnak írt válaszelevelében szinte szó szerint azokat a nyomozati cselekményeket írta elő, amelyeket mi észrevételeztünk. Az ügyben a baleset után 4 hónappal rendelnek ki végre igazságügyi műszaki gépjárműszakértőt a balesetkörüli és ütközési haladási sebességek megállapítására. Az ügyben eljáró műszaki szakértő szakvéleményében kifejtette, hogy a főútvonalon közlekedő jármű a veszélyhelyzet észlelésekor mintegy 92 km/h sebességgel közlekedett, és az ütközés is 75-79 km/h sebességgel történt. A szakértő leírása alapján, az észlelés helyéről, ha a főútvonalon közlekedő sebessége nem haladja meg a 61 (!) km/h sebességet, fékezéssel is megállhatott volna a védett útvonalon haladó, az előtte kihaladó másik jármű előtt. Számomra ez egyértelműsítette, hogy ügyfelünk ugyan lehet, hogy hibázott, de a másik fél gyorshajtása is szerepet játszott a baleset létrejöttében. Így indítványoztuk – a szakvélemény alapján – a másik fél gyanúsítottkénti kihallgatását. Immáron – a szintén általunk kért – igazságügyi orvos szakértő véleményre is figyelemmel, mivel a lépeltávolítás miatt ügyfelünk sérülése maradandónak minősül. Kértük ezt, a Btk. 187 § (1) bekezdésébe ütköző, és a (2) bekezdés a./ pontja szerint büntetendő, maradandó testi fogyatékoságot eredményező, közúti baleset gondatlan okozása vétség elkövetésének alapos gyanúja miatt.

Igy azért már érezhetően más „a leányzó fekvése!” – már ami a balesetért való tényleges felelősséget illeti. Nem csak a sebesség tüllépését, hanem ún. „vezetés-

technikai hibát” is felrótt a szakértő a főútvonalon közlekedő járművezetőnek. Hiszen amikor látta, hogy az alárendelt útról kikanyarodik a gépjármű, lassítás vagy vészfékezés helyett, áthaladt a menetirány szerinti bal oldalra és folyamatosan, egyenesen haladt tovább. Számítva arra, hogy a másik vezető esetlegesen észleli őt, és még időben megáll. Hát így került a gépjármű a menetirány szerinti bal oldalra.

Mindezt a cselekménytől számított 4 hónap alatt (!) sikerült kideríteni. Az ügynek sajnos a mai napig nincs vége, nincs befejezése. Tudomásunk szerint a helyszínen bizonyítási eljárásra készül a T. hatóság. Az ügy jelenlegi állása szerint jó esély van arra is, hogy ügyfelünket a bíróság majd a cselekmény alól felmentse és kizárólagosan a főútvonalon közlekedő felelősségét mondja ki. Minden esély megvan arra is, hogy bár elmarasztalják – az elsőbbségadás elmulasztásáért –, de a baleset összes körülményeit figyelembe véve büntetés nélkül – figyelmeztetéssel – záródjon ügye.

Csak a jogerős bírói döntés után kerülhet majd abba a helyzetbe, hogy az általa vezetett céges gépjármű tulajdonosa, és a maradandó személyi sérülést szenvedett ügyfél polgári pert indítson a gépjármű teljes kártalanítására, illetve a személyi sérüléssel – felépüléssel, kezelésekkal összefüggésben lévő – anyagi károk megtérítésére, nem beszélve a maradandó fogyatékoság miatti keresetkiesésről, illetve munkaképesség csökkenéséről. Ügyfelünk, bár egészségileg már jól van, látva a hatóságok felé áradó „jóindulatát” (ismerjen el mindent és hamar vége lesz, pénzbüntetést kap, nem vonják be a vezetői engedélyét) áldja személyes kapcsolatát, aki elvezette hozzánk. Ezek sajnos a száraz tények, de ez maga a valóság is.

Hol van még a nyomozás befejezésének ideje? Meddig tart a bírósági eljárás? Mit ítél a bíróság első, majd másodfokú ítéletében, évek múlva? Ehhez képest mikor lesz végleges lehetőség polgári pert indítani az elszenvedett anyagi hátrány miatt? Annak mikor lesz vége? Ki fizet? Hogyan lesz behajtható? Kérdések sora... és közben megy az idő...

A taxis kollégáknak ingyenes tanácsadással állunk rendelkezésre, amennyiben előzetesen egyéni baleseti kivonuló helyszínelői szerződést köt velünk. A City Taxinál és a 6x6 Taxinál a pénztárakban is elég jelezni a szándékot. Más társaságoknál és egyéni vállalkozóknál a személyes megkeresés marad.

Elérhetőségeink: 06 1 290-0626, 06 70 370-6890, Web: www.gordulok.hu, emailban: ugyelet@gordulok.t-online.hu

Illés János



Gergye Ferenc (City 516) 1960-2010

Ismét kevesebben lettünk. Fájdalommal értesültünk, hogy kollégánk, Gergye Ferenc (City 516) 2010. február 8-án tragikus hirtelenséggel elhunyt. A City Taxi teljes kollektívája osztozik családjá és barátai fájdalmában.

Búcsúzunk Tőled.