

XIX. évf. 6. sz.

2009.

Június

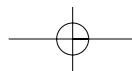

TARTALOM

A fuvarok hossza 2009 tavaszán	4.
Durván beszélt a taxis - nyakon szúrta	5.
Nosztalgia	5.
Vezérigazgató-váltás a Fótaxinál	6.
Szegénységstudat	9.
Közgyűlés a Citynél	10.
Lábon lőtt kéményseprő, felfüggesztett kormányőr	11.
Ezt elintézték	12.
Pénzhamisítók a taxiban	14.
Tudod vagy tippelsz?	15.
Várható adótörvény-változások 2009-2010-ben	16.
Sarcok	17.
Már a németek is?	24.
A rendőr nem köszön, és nem tiszteleg	24.
10 éve történt	27.
Alfonzó-pörkölt	28.
Ki kicsoda a budapesti utcanévtáblán?	31.
Találtunk egy verset	32.
Ratha-Yatra indiai szekérkarnevál	33.
Flekkén gyorsétterem a körúton	34.
Fótaxi-Ferencváros 2-9 (2-4)	37.
Pontosvesszők	39.
A gépkocsi fékezési energiájának hasznosítása, start-stop rendszerrel	40.
Taxisok kérései, közlekedésszervezők válaszai	45.

TAXISOK VILÁGA

MEGJELENIK HAVONTA

FŐSZERKESZTŐ:

Berkó Károly

KIADÓ: Q-Betax Kft.

Kiadásért felelős:
a kiadó vezetője

Color Pack Nyomdaipari Rt.

Felelős vezető:

Zsukk László

ISSN 1786-5328

MEGVÁSÁROLHATÓ

A szerkesztőségben
és a BTI-ben

A SZERKESZTŐSÉG CÍME:

1119 Bp., Vahot u. 6.

Telefon/Fax: (06 1) 280-1864

E-mail:

taxisokvilaga@taxisokvilaga.hu

Az árakról, szubjektíven

Ma már hihetetlennek tűnik, pedig igaz, 2008-ban számtalan írás jelent meg e lap hasábjain a hosszú évek óta befagyasztott fővárosi taxitarifák tarthatatlanságáról. Felháborodott taxisok, érdekvédők és társaságvezetők követelték a közel egy évtizede kőbe vésett viteldíj-maximum emelését. A TFSZ és a kamara gazdasági számításokra alapozott és az érdekképviseletek által is egységesen támogatott beadványai azonban nyolc évem keresztül nem kerültek a Fővárosi Közgyűlés elé. Hivatalosan ugyan senki sem mondta ki, de ezt az egy emelést politikailag vállalhatatlannak tartották a budapesti képviselők. Ezen kívül ugyan mindennek az ára az egekbe szökött, de a taxi máig maradt a 2000.-es szinten. Azután jött az őszi pénzügyi (gazdasági, majd politikai) világválság, mely alapjaiban változtatott meg mindent. A taxizásban is. Először csak eltűnt az emelés iránti igény. Mert ugye örülünk, hogy élünk, most tényleg nem lehet az utasokat ilyen helyzetben tovább terhelni. Azután szépen lassan elkezdtek **csökkenni** a taxiárak. Először csak 184-ig, majd jöttek a cifrábbak: a 165, majd 164 Ft-os kilométerárak. Végül (?) a bárhonnán-bárhova 2777 Ft. Hogy a kisebb, mindössze néhány tucat autóval dolgozó csapatok folyamatosan alacsonyan tartott árairol ne is szóljunk.

Ami előtt ítélnék, nézzünk szembe a tényekkel más megvilágításból is. A világ ugyanis sokszínű, nem csak a fekete-fehér, vagy a jó-rossz ellentétpár urálja.

Tehát a válság előtt sem volt olyan fővárosi fuvarszervező cég, melynek 2008 augusztusában *minden tarifája* elérte volna a maximumot. Mert ugye a szerződéses, kártás, telefonos stb. megnevezéseknél még lehetett volna egy kicsit feljebb menni, de ez nem történt meg. Természetesen volt a csapatok között különbség, ám a történeti hűség kedvéért érdemes leszögezni, hogy bizonyos korrekció lehetősége még bárki számára adott volt. Akkor.

Ami az sem titok, hogy a kiírt pályázatoknál a beadott árak néhány esetben a tarifátáblán szereplőkkel köszönő viszonyban sem voltak. A legalacsonyabbal sem, nemhogy a lehetséges viteldíj-maximummal. Anélkül, hogy a részletekbe belemerüljünk, két idevonatkozó és a taxisok által jól ismert szót érdemes megemlíteni: engedmény, visszapörgetés. Egyik kifejezés sem új, évtizedek óta jellemzi a kiírt pályázatokot, ahol utcai tarifával lehetetlen nyerni. Vagyis minden indulónak olyan ajánlatot kell beadni, amit még a taxis nagy nehezen elvisz, de azért alacsonyabb árat tartalmaz, mint a többi aspiráns hasonló tartalmú anyaga. Esetleg más, fontos juttatást is meg kell említeni benne, de ezt sem részletezzük. Az sincs ingyen. Nem új

jelenség, nem a válság terméke. Akkor mi változott? A kényszer. Hogy a társasághoz tartozó és dolgozni kívánó kollégákat mindenáron fuvarral kell ellátni. Egy havonta több milliót eltaxizó cég pályázatát nem lehetett korábban sem félévről venni. Ma pedig egyenesen létszükséglet minél több állandó - lehetőleg nagy - megrendelőt „begyűjteni”, hogy szóljon a rádió, a taxisoknak legyen munkája. Ha kell, nagyon olcsó áron és egyéb, e helyen nem részletezett feltételek vállalásával. Tehát, ha az utóbbi hónapok igen nagy felháborodást kiváltó árcsökkentő akcióiról szólunk, ez a szempont sem maradhat ki.

Valamint az sem, hogy ténylegesen csökkent a taxik iránti kereslet. Nem kicsit, nagyon, hogy a klasszikusokat idézzük. A fővárosban nyilvántartott több mint 5700 taxi most már feltűnően sok. A kereslet-kínálati egyensúly - ha egyáltalán volt ilyen az utóbbi 20 évben - felborult. Egyszerűen nincs összességében annyi munka, hogy abból mindenki megéljen. A felesleg a fővárosban legalább ezres (egyesekek szerint több ezres) nagyságrendű. Van olyan cég, ahonnan a megrendelők nagy része egyszerűen eltűnt. A telefon nem csöngött. Mit tehet egy olyan társaság, ahol 3-500 vállalkozó egyre hangosabban követeli a vezetéstől, hogy „csináljon végre valamit”? Mind-egy, hogyan! Azt józan észsel nem lehet elvárni, hogy az érintettek önkéntes alapon éhen haljanak családjukkal együtt csak azért, hogy a többieknek megmaradjon a korábbi életszínvonala. Ilyen megoldás csak a ma már nem olvasott leányregényekben fordult elő. A valóságban talán so-

ecometer

Ecometer taxióra hőnyomtatóval

20.000.-Ftkezdőbefizetéssel, beszerelve, hitelesítve, taxióra beszámítással üzemképesen elvihető!
Havi törlesztő részletek megállapodás szerint fizethetők!

Új óra vásárlása esetén - a beszerelés ideje alatt - vendégünk egy finom ebédre büfénkben!

Mobil és ügyeleti szám:**06-20-9344-529**

Ecometer Kft, 1039 Budapest, Rákóczi u.8.

Tel./Fax: 06-1-240-9479

E-mail: szalai@ecometer.comWeblap: www.ecometer.com

hasem. Így aztán szépen sorban megjelentek a különféle felségjelzésekkel ellátott taxik oldalán az egyre alacsonyabb kilométerdíjakat hirdető matricák. Remélve, hogy a lehetséges utasok ettől majd ismét taxiba ülnek, de immár hozzájuk.

Vagy esetleg máshonnan átpártolnak az olcsóbbként hirdetett fuvarosokhoz. Lehetséges reakció, de csak rövid ideig tart majd. Mert azért ez – lássuk be – a másik cégnek is észébe jut, ám ők már kicsit alacsonyabb árat hirdetnek meg. Most éppen ez történik. A megállíthatatlannak látszó folyamat elindult a fővárosban is, következményei beláthatatlanok. Sokan nem értik, hogyan gondolhatja bárki, hogy az adott szintnél már nincs lejjebb? Van, csak ebbe a taxisok tönkremennek. A jellemző 40% körüli kihasználtsággal, az öt kilométer körüli átlagos fuvarattal, a folyamatosan emelkedő rezsiköltségek mellett nagyon hamar veszteséget termel majd a fuvarozó és tönkre megy. Az utasok pedig – tetszik, nem tetszik – a kedvezőbb árból szinte semmit sem vesznek észre a fuvar végén. Egy átlagos távon számukra a csökkentett ár mindössze 100-150 Ft-os elméleti „nyereséget” jelenthet, ami egy kisebb dugóban el is tűnik, hogy az egyéb módszerekről ne is beszéljünk. A taxisok zsebéből viszont ezek a 100-150 Ft-ok havi szinten 70-80 ezer forintot vesznek ki. Évente a bevételkiesés így elérheti akár a milliós nagyságrendet is. Aki nem hiszi, számolgasson egy kicsit. Ráadásul az áfa, illetve a jövedékiadó-emelés következményeképpen az üzemanyagár tartósan és biztosan 300 Ft felett lesz majd a továbbiakban. Kérdés, kiter-

Árháború 2009

Egyszerűen nem hiszem el, hogy egyes taxitársaságok vezetői ennyire szembemehetnek a józan ésszel! Európában többnyire az „egy liter benzin, egy kilométer viteldíj” érvényesül. Még akkor is, ha ez nincs leírva. 2009 nyarán tehát ennek megfelelően 250-300 forintot kell kérni egyetlen megtett kilométerért. Illetve a nyáron „esedékes” jövedékiadó, illetve áfaemelés miatt inkább 300 Ft-ot.

A szívem vérzik, de aki ezt nem tudja megfizetni, az ne üljön taxiba. Ez ugyanis nem szociális juttatás. Egyszerűen hihetetlen tarifákat agyalnak ki némely taxis vezetők! Hogyan mehet bárki úgy fuvarba, hogy minden méterrel veszteséget termel magának? Hogyan él meg 5700 taxis a főváros-

ban, ha nincs ehhez elegendő munka? Egszerű a válasz, sehogyan!

Biztos, hogy ilyen sok taxinak kell lenni a fővárosban? Biztos, hogy fuvarozni kell azoknak is, akik nem fizetik a társadalombiztosítást, az adót, vagy nem cserélik az autót? Ők azok kenyérét veszik el, akik betartják a szabályokat. Vannak olyan cégek, ahol még normális a tarifa. Csak nehogy beszálljanak ők is ebbe az örületbe. Csak kérni tudom: ne menjetek 2009 nyarán 164, 165, de 184 forintért sem kilométerenként. Ne felejtsetek: egy kilométer egy liter benzin. Ez legyen az arany szabály. A taxitársaságok vezetői a jó meleg (vagy jó hideg) irodáiban kitalálhatják az éppen soros agyrémet, de mi ragaszkodjunk a lényeghez: ne szálljunk bele az árháborúba!

Ferenczy P. Károly

melhető ez is, vagy sem? A választ mindenki tudja...

De van más ötlet is. Sajnos. Mint azt a korábbi, még a gazdasági válságot megelőző időben láthattuk, sok városban belevágtak a fix összegű fuvarozásba. Figyelem: ez nem fix tarifa volt, mert az ugye három elemből tevődik össze, nevezetesen alap kilométer és várakozási díjból. Nem, ez más. Itt maga a viteldíj fix. Ehhez még taxióra (ami ugye mérőszköz) sem kellene, de ez egy újabb kérdéskört vethetne fel, amibe már belemenni sem érdemes. Az illetékes minisztérium, illetve a főhatóságok „szakemberei” valószínűleg már a problémafelvetést sem értenék meg, nem

hogy arra érdemi választ adnának. Sajnos a hozzáértők az idők során szép lassan eltűntek ezekről a helyekről. Kellott a státuszuk a pártkatonáknak. De térjünk vissza a fix viteldíjhoz. A városban belül bárholon bárhova tarifa „alja” egy Dunántúli városban 300 forint volt. Bárholon bárhova. A taxisok pedig szépen lassan felélték mindenüket. Az ötlet most elérte Budapestet is, kérdés, ki és mennyivel megy alá a jelenlegi szintnek? Meglátjuk.

Sokan állítják, ezt a taxisok maguknak köszönhetik, hiszen nemhogy kilépnének attól a cégtől, mely csökkenti árait, hanem ellenkezőleg, az esetleg kissé megnövekedett hívásszám miatt váltanak és korábbi társaságu-

A fuvarok hossza 2009 tavaszán

A taxitársaságok vezetői ilyen-olyan statisztikákkal rukkolni elő. Hogy ennyivel meg annival lett több a telefonos rendelés. Én meg azt mondom, nézzük meg, milyenek azok a fuvarok. Mert nem csak a darabszám számít. 2009 tavaszán az általam megfigyelt időszakban a fuvarok átlagos hosszúsága Budapesten drámai módon csökkent. Egy hónapig tartó, saját méréseimen alapuló statisztikám szerint mindössze 4,81 kilométer az átlag. A fuvarok majdnem fele nem éri el az 1000 forintot sem, vagyis a 3 kilométert. Ám a következő szám is meglepő: az utasok másik 40%-a is 2000 forint alatt marad.

Ez a gond, a tragédia. Ha belül, akkor is „csak ide legyen szíves, lelkecském!” Heteken keresztül figyeltem a forgalmat, egyetlen esetben sem

volt a fuvar 5000 forint felett! A 20 kilométeres fuvar a „reperet” jelenti, de ott sem léphettem át az „álomhátart” a taxitársaság vezetőjének álláspontja alapján. Megoldás? Talán azo-

kat kellene újra rávenni a taxizásra, akik régen még ide-oda mentek a „pörgővel”. Akik órákra igénybe vették a taxikat. Sajnos ők most eltűntek.

Mészáros Szabolcs

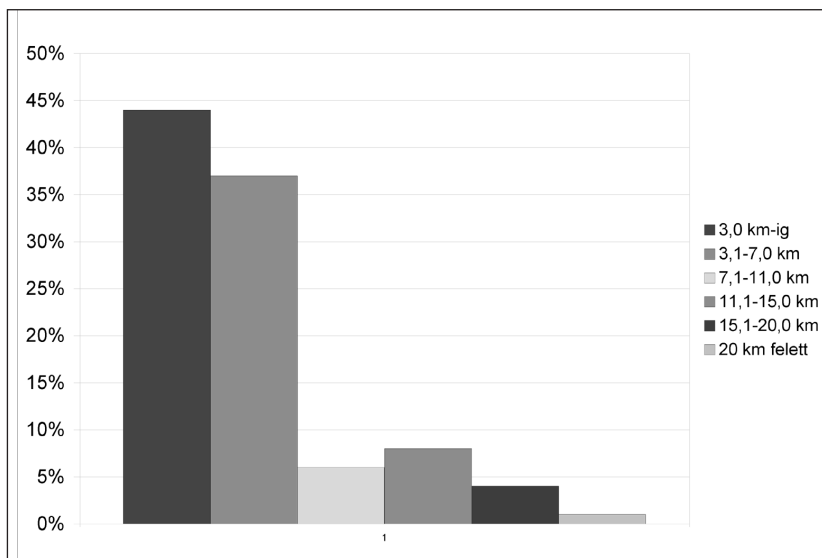

Egy férfi meséli a haverjának:

– Képzeld, a bátyám egy ezermester. A múltkor csinált magának egy olyan járgányt, aminek a motorja egy Fordé volt, a sebességváltója egy Volkswagéné, a kipufogó meg egy Mercedesé.

– És, mi lett belőle?

– Másfél év felfüggesztett.

* * *

Tessék mondani, nem zavarja magukat, hogy minden nap gyakorolok a hegedűmön? – kérdezi Károlyka a szomszédot.

– De igen, nagyon zavar.

– És nem tetszene ezt megmondani a papámnak is?

kat otthagya, az olcsóbbat erősítik. Ezáltal persze ott majd csökken az egy főre jutó címmennyiség, de ez sem jelent féket. Egyébként őszintén: ki tudja eldönteni, hogy a több 176 Ft-os fuvar a jobb megoldás, vagy a kevesebb 220 Ft-os?

Ám a látszat ellenére a taxisok helyzete sem olyan egyszerű. Mert ha felháborodnak a nagyon alacsony áron, és mondjuk 100-150 fuvaros úgy dönt, kilép az adott cégtől, hova mehet? Ennyi embert normális cég nem vesz fel, mert azzal a már meglévő alvállalkozóit hozná lehetetlen helyzetbe. Esetleg egy még kisebb céget támogathatnának tagdíjikkal néhány hétig, míg az ígérek fufija ki nem pukkad ott is. Vagyis – bármilyen szomorú – többnyire kénytelenek maradni, vagy szakmát váltani.

Ugyanakkor azok a társaságok, melyek utolsó mohikánként tartani próbálják piaci pozícióikat a hosszú évek szívós, kemény munkájával kialakított árszinten, egyre szorongatottabb helyzetbe kerülnek. Ők sem szeretnének pályázatot és utast veszteni. Nekik is vannak alvállalkozóik, azoknak is van családja. Ha viszont beállnak a sorba, és a kialakult helyzetnek megfelelően ők is csökkentik áraikat, úgy a ma még olcsó taxicégek kezdenek új matricát gyártani a további árcsökkentésekről. És a folyamat kezdődhet előről, csak már alacsonyabb szintről. Ez viszont, úgy tűnik, jelenleg nem foglalkoztatja azokat, akik a matricák felragasztásával vannak elfoglalva. Majd csak lesz valahogy, de nem lesz. Legfeljebb megszapornak a kiadott nekrológok az idő előtt elhunyt kollé-

gáinkról. A kilátástalanság ugyanis bizonyítottan megöli a lelket, majd a testet is. A család, a kapcsolatokat. Ennek egyre többször látjuk szomorú példáit.

A veszély, hogy egyszer csak kiborul a bili, a levegőben van. A taxisokat sunyin bujtogatók egy része létszámcsökkentést, másik része fix (magas) tarifát követel, illetve ígér. Olyanok is, akik már többször bizonyították hiteltelenségüket. Mindegy, hogy az teljesíthetetlen, a lényeg, hogy az érintettek támogassák. Lehetőleg tagdíjjal, vagy belépési – díjjal, kaucióval. Pedig a valószínűsége, hogy e két ígéretből bármelyik is a következő egy-két évben megvalósul, kisebb, mint a Gellért-hegy Pestre költözésének. Mégis ígérgetik. Az egységes áremelés követelése is csak szaporítja a végrehajthatatlan óhajok tárházát. A Gazdasági Versenyhivatal már azt is bünteti, ha két, vagy több cég között ennek a lehetősége is szóba kerül.

A helyzet tehát kilátástalannak tűnik. Valószínűleg csak a túlélés marad reálisan kitűzhető célként. Ám mi itt a szerkesztőségben nem rendelkezünk a bölcsek kövével. Így ez úton is kérjük olvasóinkat, hogy ötleteiket, javaslatukat küldjék el a: 1119 Bp., Vahot u.6, vagy a taxisokvilaga@taxisokvilaga.hu e-mail címre, illetve a 061-280-1864-es faxszámra. Akár vitát is indítunk, ha van rá igény. Mindössze annyi a kikötésünk, hogy **személyeskedő, gyalázkodó, fenyegető, vagy teljesíthetetlen követeléseket tartalmazó** levelet ne küldjenek. Az ilyeneket ugyanis továbbra sem közöljük.

Berkó Károly

Másfél év fogház, 1,6 milliós bünyügyi költség

Durván beszélt a taxis – nyakon szúrta

Május első napjaiban Sárközy Szabolcs bírói tanácsa emberölés kísérletéért másfél évnyi fogházra és 1,6 milliós bünyügyi költség megtérítésére kötelezte azt a 18 esztendőes kecskeméti fiatalembert, aki tavaly októberben késsel támadt egy taxisofőre.

A vádiratból kiderül, hogy R. István tavaly októberben, a támadást megelőző éjszaka barátaival szórakozott, több kecskeméti vendéglátóhelyen is megfordult és szeszes italt is fogyasztott elég jelentős mennyiségben. Hajnalban alkalmi hölgyismerőseivel taxit hívtak a Kiskőrösi útra a MÉH-telep közelébe. Az autó megérkezett, beszálltak a kocsiba és a pár a Zsinór utcába vitte magát. Ám odaérve kiderült, hogy az ifjú az ezer forint körüli viteldíjat sem tudja kifizetni. Ekkor támadt az ötlete a kuncsaftnak, hogy a lányt kiteszik, majd elugranak egy rokonhoz. Tőle kér pénzt, amiből rendezi a tartozását. Ettől kezdve kb. 30 kilométert kocsikáztak a tanyavilágban, mígnem Alsószéktó közelében egy háznál a taxit az utas megállította. A fiatalember kiszállt, úgy tett, mintha bemenne. A taxis a

koromsötétben ebből mit sem látott, ám amikor az ifjú visszatért, megkérdezte tőle, hogy hozta-e a pénzt? Válasz helyett R. István egy 15 cm pengéjű késsel azonnal nyakon szúrta a sofőrt. Szerencsére a döfés célt tévesztett, a megsebesített taxis el tudott menekülni a helyszínről. Később kollégája vitte kórházba, ahol sérülését ellátták, a rendőrök pedig megkezdték a forrónyomon üldözést.

Kihallgatása során R. István azt állította: pénztelensége miatt a fuvarozó durván beszélt vele, ezért rendkívül ideges lett és felment benne pumpa. Ekkor vette észre, hogy a taxiban a hátsó ülés előtt a padlón ott a kés, amit hirtelen haragjában felkapott, és a sofőr irányába szúrta vele, majd elmenekült.

Hazaérve édesanyjának elmondta, mit tett, aki rábeszélte, hogy adja fel magát a rendőrségen. Hogy mindez valóban így történt, azt nem tudni. Annyi azonban bizonyos, hogy a gyanúsítottat a rendőr-főkapitányság közelében fogták el az egyenruhások.

Az ítélet indoklásából megtudtuk: a fiatalember büntetlen előéletű, korábban nem volt összeütközése a törvénnyel. Cselekményét itas állapotban követte el. Szerencséjére a taxis

Nosztalgia

Öregszem. Ráérő időmben előveszem régi feljegyzéseimet, régi papírjaimat. Harminc éve taxizom, azóta elteszek minden papírcetlit, ami a taxizással kapcsolatos. Igaz, van olyan kolléga, aki még azt is írja napról napra, hétről hétre, hónapról hónapra, évről évre, hogy melyik utast honnét hova vitte. Én nem vagyok ennyire precíz, csak elteszem a régi dokumentumokat.

Így látom például, hogy 1992. november 13-án csak 512 forint volt a bevételem. Nem ment a bolt... November 27-én aztán belecsaptam a lecsóba! 1430 forint! Nem hiszitek? Megisméltam! Ezernégy-százharminc forint! Nem kamuzok! Tényleg ennyi volt a „zsozso”! Magamat miért csapjam be? Az egykezes pasziánszban se szoktam csalni! Minek?

Persze volt még akkor „karcsú nap”, mint a november 18. Akkor 514 forintot csináltam. Igaz-e napon – szintén a feljegyzéseim szerint – volt egy alsó gömbfej-cserém a Ladámon, 228 forintért. Na, ja a gömbfejet vittem magammal. Aztán meg el kellett vinnem hitelesíteni a taxiórát. 700 forintot kértek érte a „gazemberek”. Igaz, most nem is tudom mennyi egy ilyen hitelesítés...

Aztán a féktárcsa is elkopott. Az ilyen alkatrészekre mindig kényes voltam. Csak gyári újat vettem. Meg is fizettem a hihetetlen 638 forintos árat érte. Mondom, ez nem utángyártott volt, hanem eredeti! Aztán meg vettem Marelli gyertyákat, darabját 165 forintért. Hiába, a márkát akkor is meg kellett fizetni...

Néha érdemes egy kicsit visszalapozni az időben, az ember még el is érzékenyül attól, mennyire más problémák foglalkoztattak akkor minket.

M. Sz.

könnyebb sérülést szenvedett, ennek köszönheti ezt az enyhe ítéletet, amelytől a bíróság reméli, hogy élete hátralévő részére kellő elrettentéssel szolgál, és visszatartja az elítéltet mindennemű jogsértéstől.

k.z.t.

Diplomás adótanácsadónál nyugdíjpénztári belépés ügyintézés.
Jelige: Ratkó gyerekek.
Telefon: 06-20-663-8243

Folytatódik a fejlesztés

Vezérigazgató-váltás a Főtaxinál

Május 29-én az URH-n beolvasott általánosban köszönt el a dolgozóktól és a taxisoktól a Főtaxi korábbi vezérigazgatója, Garamszegi Miklós. Mandátuma lejárt, és a Főtaxi Zrt. előző napon tartott közgyűlése a következő időszakra e feladat ellátásával Hausz Gyulát bízta meg. Természetesen a taxisok között azonnal terjedni kezdtek a különféle pletykák, melyek jelentős része

ijesztő jövőképet vetített előre. A Taxisok Világa megkereste az új vezérigazgatót, hogy olvasói első kézből kapjanak választ kérdéseikre, kételyeikre. Részletes taxisszakmai problémáikat nem vetettük fel, ugyanis a riport a kinevezést követő harmadik munkanapon készült. Ennyi idő még egy ebből a szakmából érkezett vezetőnek sem lenne elég a korrekt válaszokra.

• **Talán először egy jellemző félreértést kellene tisztázni. Az olvasók jelentős része úgy gondolja, hogy a Főtaxi Zrt. kizárólag a taxiüzletágból áll.**

• Ez természetesen tévedés. A Főtaxi Zrt. több üzletágból áll. Az egyik valóban a taxi, ám a személygépkocsi-kölcsönzés, a munka- és építőgép-kölcsönzés, a szerviz, valamint a humánpolitikai üzletág, mely külső cégeknek is dolgozik, szintén ennek a zártkörűen működő részvénytársaságnak részét képezi. A kinevezett vezérigazgató feladata mind az öt üzletág irányítására kiterjed. Azt viszont érdemes e helyen is leszögezni, hogy a felsoroltak közül a taxiüzletág kiemelten fontos a tulajdonosi körnek.

• **Miért történt a váltás?**

• Garamszegi úr szerződése határozott időre szólt, ez május 31-én lejárt. A zrt. közgyűlése új igazgatóságot szavazott meg, mely első lépésként úgy döntött, hogy nem hosszabbítja meg a korábbi vezérigazgató szerződését. Továbbá döntöttek

arról is, hogy engem neveznek ki a Főtaxi Zrt. élére.

• **Gondolom lesz új vállalati stratégia. Erről beszélhetnénk röviden?**

• Igen. Ha csak a taxiüzletágról beszélünk, akkor a hagyományok megőrzése mellett, a minőségi szolgáltatásra helyezjük a hangsúlyt. Ezt mindenképpen szeretnénk erősíteni. Természetesen a többi üzletág helyét és szerepét is megnézzük ebben a jelenleg változó gazdasági helyzetben. Ha jó feltételeket, jó gazdasági környezetet találunk, akkor azok fejlesztését is folytatjuk. Tehát lesz egyfajta megújulás, még akkor is, ha teljesen új gazdasági stratégiáról azért nem beszélhetünk.

• **Talán e laptól nem furcsa a kérdés: volt valaha kapcsolódás a taxival?**

• 1981 – 1985-ig, amikor egyetemista voltam a közlekedésmérnöki karon, a Járműgépeszeti Intézetben nagyon sok évfolyamtársam, barátom, kollégám taxizott, másodosként. Sajnálatos módon azonban én nem. Ám ettől függetlenül elég jól ismerem a taxi szerepét, jel-

legét, a konkrét részleteket pedig hamar megtanulom. Irányítóként eddig is nagyon sok, egymástól igencsak különböző területen dolgoztam. Foglalkoztam többek között építőgépekkel, gépkölcsönzéssel, vagyis a zrt.-nek ez irányú tevékenysége hozzám jelenleg közelebb áll. Ám – mint már említettem – a taxiszolgáltatást nagyon hamar szeretném megismerni, már csak azért is, mert e területen nagyon erős a konkurencia, és a piaci lehetőségek is folyamatosan szűkülnek.

• **Elterjedt a pletyka, hogy saját csapattal érkezel, illetve bizonyos tisztogatásra is számítani lehet a közeljövőben.**

• Az igazán buta új vezető, aki egy számára ismeretlen területre új csapattal érkezik. Főleg olyan esetben, mint az enyém, mert én nem egy másik taxis cégtől jöttem. Nekem először az a legfontosabb, hogy megismerjem a meglévő szerkezeti egységeket, tevékenységi köröket, azokat az embereket, akik itt dolgoznak. E tekintetben a háromnapos tapasztalatom nagyon pozitív. A lehetséges változtatásokról csak az előbbieket alapos megismerése után tudok dönteni. A kérdésre tehát egyértelmű a válaszom: nem tervezek fűnyíróelszerű tisztogatást!

• **Ha egy gazdasági válságban új vezetőt küldenek a tulajdonosok, annak célja lehet az is, hogy a korábbi beruházásokat, fejlesztéseket állítsa le, vagy tegye takaréklángra.**

• A kérdés jó, a válasz viszont az, hogy nem! Nem az a feladatom, hogy leállítsuk a megkezdett fejlesztéseket, vagy hogy visszafogottan működjünk a

továbbiakban. Egy krízist, egy ilyen méretű válságot nem lehet túlélni takaréklángon. Azt kell nézni, hogyan lehet megújulni, még a problémás időszak alatt is. Figyelni kell, hogy a környezet miként változik és az információkat feldolgozva nekünk is állandó átalakulással kell reagálnunk. Természetesen nem csak a taxiüzletágról beszélünk. Meg kell nézni azt is, mi az, amiben elkéstünk, mi az, ami még menthető gyors döntésekkel. A cél természetesen a bevétel optimalizálása, vagy egyszerűbben, növelése. Ezáltal viszont biztos megélhetést tudunk garantálni azoknak a munkatársainknak, akik partnerek céljaink elérésében. Természetesen legfontosabb partnereinknek a taxisokat tartom.

• **Sokszor idézik, hogy a háborúhoz három dologra van szükség: pénzre, pénzre és pénzre. Bár háború itt nincs, azért érvényes ez a jelenlegi nagyvállalatok működtetésére is. A tulajdonosi kör biztosítja a fejlődéshez szükséges anyagi hátteret?**

• A Főtaxi Zrt.-nek jelenleg sincsenek likviditási problémái. Anyagi háttere is stabil. Az igazgatóság azért választott meg, hogy a közösen kialakított vállalati stratégiát – melynek elkészítésébe nagyon hamar belefogunk – végrehajtsam, megoldjam. A szükséges forrásokat pedig biztosítják. Céljaink komolyak, szeretnénk a hamarosan 100 éves céget az öt megillető helyre vezetni és a jelenlegi válságból tovább erősödve kikerülni. Remélem, ebben a taxis kollégák és a Főtaxi Zrt. alkalmazottai is partnerek lesznek.

• **Köszönöm, hogy válaszolt kérdéseinkre!** - BK -

K Ö Z L E M É N Y

A Magyar Gépjárműimportőrök Egyesülete (MGE) ezúton is felhívja az 50 cm³ alatti segéd-motorkerékpárokat vásárolni szándékozók figyelmét, hogy az Országgyűlés 2008. decemberi döntése értelmében – az előzetes tervekkel ellentétben – mégsem vezetik be az ebbe a kategóriába tartozó járművekre vonatkozó forgalomba helyezési eljárást, így azokra nem lesz műszaki vizsga, nem kapnak rendszámot és forgalmi engedélyt, ennek megfelelően regisztrációs adót sem kell utánuk fizetni.

Fentieket az MGE a vásárlók jobb tájékoztatása érdekében tartotta szükségesnek közölni.

Budapest, 2009. június

Magyar Gépjárműimportőrök Egyesülete

Minden idős emberben lakozik egy fiatal legbelül, és csodálkozik, hogy mi a fene történt.

Az öregkor legbiztosabb jele, amikor a gyertyák többé kerülnek, mint a torta.

Szegénységtudat

Szegény vagy! Csóro vagy! Értéktelen vagy! – nap mint nap ezt az érzést verik beléd mindenfelől. A reklámokban szereplő tökéletes testű, luxus tengerpartokon önfeláldozó boldog emberekkel kell összehasonlítanod fáradt, meggyötört, munkába temetkező és a napi gondoktól görnyedt testedet. Sziklás hegyvidékeken szinte szökellő luxus terepjárók állnak megviselet, öregecske, de munkára még alkalmas autóddal szemben, és műveletlen, sikereit botrányainak köszönhető „celebek” izléstelen, de drága neobarokk bútorokkal berendezett villáit kell összemérned negyedik emeleti, felújításra már jócskán megérett panellakásoddal. Szegény, szegény, szegény vagy! – minden ezt harsogja. Aztán jönnek a kifejezetten neked szóló reklámok: vegyél olcsón! Árleszállítás, ötven gramm ingyen, még mindig csak 59 forint! Olcsó sampon olcsó mosópor, olcsó dezodor! Ha valami jobbra vágysz, adunk neked hitelkártyát! Vedd meg már holnap, amit nem engedhetsz meg magadnak, örülj neki néhány napig, aztán fizess három évig ötszörös áron.

Járj a kínai piacra, a turkálóra, egyél lejárt szavatosságú penészes, újracsomagolt, húst alig látott felvágottat, másnapra megcsárod, „lisztjavítószerrel” kezelt kenyeret. (nem állom meg, hogy ide ne írjam „Besenyő Pista bácsi” ezzel kapcsolatos megjegyzését: Elromlott a liszt? Hát miért nem hívnak szereplőt...?) Tested elnehezül, idomtalan lesz mert nem étkezel egészségesen és nem jársz divatos fitnessztermekbe. Fehér vagy, mint a fal, mert nem telik szoláriumra, nem telik üdülésre, ha süt a nap, te a kocsiban ülsz. Természetesen eluralkodnak a rossz tulajdonságok: depressziós leszel, kötözködő és irigy. Erkölcsei tartásodat rég elvesztetted, a megélhetés, a szerzés fontosabb, mint a becsület. Tanítómestered az egyszemű guru: a televízió. Művészeted a giccs, italod az olcsó sör, szórakozásod a bulvársajtó.

Ha megszeged a szabályokat, rettegésben élsz, ha próbálsz tisztességes maradni, a megélhetésedet veszélyezteted. Félsz az adóhivataltól, a rendőrtől, a mától és a holnaptól, félted a családodat, az autódat, a pénzedet. Összerándul a gyomrod, ha térítvevényes levelet kell átvenned, tiszta szívedből gyűlölöd a sárga csekkeket. Kihasználod minden spórolási lehetőséget, gázártámogatást kérsz, szociális segítyt, fizetési haladékokat, gyerekednek ingyenes táborot. Már nem tudod fizetni a kocsirészletet, a járulékokat, a villanyzámlát. Naponta veszekszik veled a feleséged, mert szerinte kevés pénzt adsz haza, lenéz és megvet a gyereked, mert nem tudsz neki márkás cuccokat venni, lassan meggyűlölöd az embereket, lassan meggyűlölöd saját magadat...

Ez az a legvégső pont, amikor döntened kell. Tovább folytatva önpusztító életedet, innen már csak lefelé

Mi folyik itt?

Kisember vagyok, kisvállalkozó. De azért szeretnék gondoskodni öreg napjaimról. Egy szerény összeget küldök minden hónapban az Önkéntes Nyugdíjpénztárba. Havi 5000 Ft-ot, vagyis évi 60 ezer forintot. Befizettem 60 ezer forintot évente. A Nyugdíjpénztár levele szerint az árfolyamvesztés 27 ezer forint, a likviditási tartalék 4000 forint. Magyarul a pénzcsekémnek több mint fele eltűnt. Mi van itt, mi folyik itt? Ráadásul nekem már – öregembernek – önkéntes (!) a nyugdíjpénztár. De mi van a fiatalokkal? Nekik viszont kötelező ez az agyrem. A befizetett pénzünk befolyik egy feneketlen kútba. Természetesen rohantam az érintett bankba, azonnal megszüntettem ezt a „megtakarítást”, aminek semmi akadálya nincs, ha már tíz éve fizetem. Nekem ezért megszűnt a tagságom. De a fiataloknak?

Vizsgálatok még egy döbbenetes tényvel álltak elő a bankban: A bennlevő összeg 18 százalékát levonják, mint személyi jövedelemadó! Tehát, az én saját megtakarított, már egyszer adózott pénzből, most még egyszer levonják az adót. Sőt! További 11 százalékot el kell küldenem „Egészségügyi hozzájárulás”-ként...

Örület... **Ferenczy P. Károly**

vezet az út a súlyos betegség, alkoholizmus, végül az örület, a hajléktalanság világába. Ez az a pont, amikor azt kell mondanod: STOP! Nem csinálom így tovább! Nem vagyok hajlandó napi tizenhat órát dolgozni és közben folyamatos rettegésben, kétségbeesésben élni. Nem vagyok hajlandó feladni egészségemet, családomat, önbecsü-

lésemet. Értelmes és értékes emberi lény vagyok, egyedül és megismételhetetlen!

Ha belátod, hogy az a helyzet, amelyben jelenleg vagy, teljes egészében magadnak köszönhető, ha nem keresel menetségeket, nem hibáztatod senkit, ha elhatározod, hogy változtatod, és elhatározásodat komolyan veszed, a felfelé vezető út felét már meg is tetted. Tedd fel magadnak a kérdést: Tényleg szegény vagyok? Mihez képest? Napoleon Hillnek van egy remek mondanivalója ezzel kapcsolatban: „Sírtam, hogy nincsen cipőm, míg nem találkoztam egy emberrel, akinek nem volt lába.” Nem az a szegénység, ha nincs valamid. Az a szegénység, ha sóvárogsz az után a valami után. Ha csupán az anyagi helyzetet vennénk tekintetbe, akkor a világ nyolcvan százaléka azonnal cserélne veled. A világ nyolcvan százalékának a szemében te hozzájuk képest dús-gazdag vagy! Persze ne hidd, hogy valami féle aszkétikus, a világtól elzárkózó remete-életre akarlak rávenni. Korántsem! Viszont vannak olyan ismerőseim, barátaim, akiknek például nemhogy plazmatévéjük, de semmilyen tévéjük nincs. Van viszont rengeteg könyvük, vannak igaz barátaik, van életüknek értelmes célja, boldogok. Közülük olyan is van – figyelem, ez már tényleg extrém példa lesz – akinek családi

házába még a villany sincs bevezetve. Ő így érzi jól magát, semmi szegénységtudata sincs, sőt szívből sajnálja azokat az embereket, akik luxuslakásukban luxuséletüket élik luxurmértékű jelzáloggal és hitellel terheltlen...

Az aggodalmaskodástól való megszabadulás első és legjelentősebb lépése: ne legyen hiteltartozásod! Itt most nem a részletre vásárolt munkaeszközökről beszélek, hiszen annak költségét a vállalkozás elvileg kitermeli. Azért csak elvileg, mert az árfolyamok ilyen hektikus változása esetén, amit napjainkban tapasztalunk, szinte semmi gazdasági tervezésre nincs lehetőség. Jobb híján azonban fogadjuk el, hogy a vállalkozás fejlesztése hiteltől történik. A másik jellemző hitelfajta a jelzálog, ez egyben a legveszélyesebb is, hiszen a fedelezt veszítheted el a fejed fölül, ha nem tudod fizetni. A lakás, a telek, az ingatlan azonban értékét megtartja, sőt

Figyelem! Szerkesztőségünk e-mail címe

taxisokvilaga@taxisokvilaga.hu

Várjuk üzeneteiket, ötleteiket, kérdéseiket, véleményeiket.

Látogassa honlapunkat: www.taxisokvilaga.hu

növeli is... véltük ezt egészen tavaly októberig, amikor is az ingatlanok értékállóságába vetett hit nagy pofont kapott a gazdasági világváltságtól...

Az igazán veszélyes és értékromboló azonban a személyi kölcsönök és hitelkártyák világa. Tudom miről beszélek, magam is beleestem e csábító csapdába néhány évvel ezelőtt. Azért amikor a kasszájánál szép ezüst színű dombornyomásos kártyával fizetünk, az olyan elegáns, nem? Mint az amerikai filmekben. Nem kell számolgatni a pénzt, hogy elég lesz-e, nem kell árcédulákat böngészni, csak kihúzd a zsebedből a plasztiklapocskát, és lazán átnyújtod. Olyan egyszerű!

Hát igen! Pontosan ezzel vagyunk bevetve. Hogy olyan egyszerű és elegáns. Visszafizetni meg nem is kell, csak az elköltött összeg öt-tíz százalékát. Mármint havonta. Sok hónapig. Kamattal. Sok kamattal. Vigyázzunk tehát e csábító, de igen drága fizetési móddal. A személyi kölcsön hasonló dolog. Általában napi kiadásokra, egy-egy nagyobb háztartási gépre, esetleg lakásfelújításra vesszük fel, vagy ami még rosszabb, egy másik, sürgősebb kölcsön kiváltására, és örülünk, hogy csak 5-7 év alatt kell visszafizetni. Igen ám, de milyen áron? A szerződési feltételekben feltüntetett kamat, és THM igen meglepő! Jelenleg a személyi kölcsönöket 30 százalékos körüli hitel-díj-mutatóval ajánlják a bankok. A gyanútlan polgár meg azt hiszi, hogy ha felvesz egymilliót, egymillió-háromszázézetet fizet vissza. Hissen harminc százalék, nem? Hát sajnos nem! Ime egy konkrét példa: 750 000 Ft. kölcsön 5 éves futamidő, 23,7%-os THM. Véljük, hogy 927 750-et kell visszafizetni. Pedig nem. A tényleges összeg 1 214 700 Ft. Több mint 60% kamat! És ez még az „olcsóbbak” közül való!

Ha megszabadultál a pénznyelő hitelektől, vagy legalábbis az elhatározás megtörtént, vedd szemügyre életed egyéb szegmenseit. Nem az a legmagasabb kultúra, ha egy üveg sörrel a kezünkben nagyokat böfögve bámuljuk a Maunika-showt. Bocsánatot kérek, ha ezzel valakit megsértettem. Mozdulj ki otthonról, Budapest kulturális élete manapság igen pezsgő! Javasolom például a múzeumokat, amelyek már közel sem olyan sötét és rideg helyek, mint akár csak néhány évvel ezelőtt. Találj magadnak hobbit, amit szívesen és hozzáértéssel csinálsz. Az ember általában ahhoz ért a legjobban, amit szeret csinálni. Tégy olyan dolgokat, amik elégedettséggel és örömmel töltenek el, amik megerősítik önértekelésedet! Nézz mélyebb önmagadba, fordíts magadra elegendő szeretetteljes figyelmet! Aki nem szereti magát, az másokat sem szeret, és mások sem szeretik őt. Eressz hát szélnek minden negatív érzést, irigységet, nehezletést, haragot!

Kötelezd el magad az egészség és jó közérzet mellett. Egész nap az autódban ülsz, tehát elengedhetetlen valamilyen mozgást végezned. Egész nap az autódban ülsz, tehát muszáj egészségesebben étkezned. Alakítsd ki saját gyógyprogramodat, hallgasd meg mások tanácsát, de ne függj szolgai módon tőlük.

Legyenek életcéljaid! Az értelmes és boldog élet egyik titka, hogy olyan célokat tűzz magad elé, amelyek megérik a fáradozást. Olyan célok lebegjenek a szemed előtt, amelyek elvélhetővé teszik a napi megaláztatásokat, az udvariatlan és dölyfös hivatalnokokat, az idegesítő és arrogáns ügyfeleket, a visszautasított hi-

telkérelmek, elmulasztott lehetőségek hosszú sorát.

Sem a szegénységtudat, sem a boldogság nem a külső körülmények függvénye. Életedet te irányítod, tégy meg mindent, hogy pozitív legyen!

112

Figyelmeztetés mindenkinek!

Ami velem megtörtént, az nagyon tanulságos történet, érdemes minden ismerősötökkel megosztani. E hónapban egy nagyon furfangos csalás áldozata lettem, míg vásároltam a Praktikerben. Egyszerűen csak egy szerszámért tértem be, ami egy traumatikus élménnyel zárult. Ne legyél naiv, nehogy azt gondold, hogy ezek a dolgok mindig mással történnek meg, bármikor bárhol veled is megtörténhet. A következő történet: Én nyugodtan pakolásztam be a vásárolt holmit a csomagtartóba, két fiatal lány, kb. 19-20 körüliek lehettek, odajöttek az autóhoz és elkezdtek tisztítani a szélvédőt. Míg ezt csinálták, a hatalmas melleik majd kiestek a pólójukból. Egyszerűen képtelen voltam levenni róluk a szemem. Miután végeztem a bepakolással, borraivalót akartam adni, mire ők nem fogadták el, hanem megkértek, hogy vigyem el őket a Metróba. Természetesen beleegyeztem. Erre ők gyorsan beültek a hátsó ülésre. Ahogy elindultunk, vadul egymásnak estek, csókolóztak, öleltek, fogdosták egymást. Egyszer csak az egyik előre mászott az első ülésre és orálisan kezdett foglalkozni velem, amíg a másik ellopta a pénztárcámat. Így lopták el a pénztárcám ebben a hónapban másodikán, negyedikén, kilencedikén, kétszer tizenkettedikén, majd tizennegyedikén, és valószínűleg el fogják lopni ezen a hétvégén is, miután veszek magamnak egy újabb pénztárcát!

Létszámstop és szigorú fegyelem

KÖZGYŰLÉS A CITYNÉL

Május végén tartotta évi rendes közgyűlést a City Taxi Szövetkezet. Tekintettel arra, hogy az 509 taxis tulajdonában lévő cég nagyon sok tekintetben etalonnak számít a szakmában, így fontosak lehetnek az általuk meghozott döntések is. Tamás Miklós elnököt ezekről kérdeztük.

• Kezdjük a személyi kérdésekkel. Történt-e tekintetben változás a szövetkezetnél?

• Annyi történt, hogy vezetőségünk harmadik tagja - Kiss Gábor - mandátuma lejárt. Ő a közgyűléstől ellenszavazat és ellenjelölt nélkül újra megerősítést kapott.

• Gondolom, a vezetőség számára a költségvetés elfogadása volt az egyik sarkalatos kérdés. Jól sáfarkodtatok a közösség pénzével?

• A tagság felé a pénzügyi helyzetről, az előző év bevételeiről és kiadásairól a szövetkezet mindenkor vezetője az éves közgyűléseken számol be. Most is ez történt. A kollégák a Felügyelő Bizottság ajánlásával elfogadták beszámolóinkat, így a 2008. évet minimális megtakarítás mellett lezártuk.

• Annak ellenére volt megtakarítása a szövetkezetnek, hogy az elmúlt év során visszaadtatok tagdíjat?

• A tavalyi évben kétszer is történt visszatérítés. Korábban ezeket úgy terveztük be, hogy

az a pozitív mérleget ne befolyásolhassa. Egész éves gazdálkodásunk felhatalmazott minket arra, hogy a tervezett pénzt kifizethessük kollégáinknak.

• Hozott olyan döntést, döntéseket a közgyűlés, ami mondjuk a máshol taxizók számára is érdekes lehet?

• Természetesen elsősorban a tavalyi év elszámolásáról beszélünk, de egy pár mondatot leszámítva, ez csak apropó volt a jelenlegi problémák boncolásához, áttekintéséhez. A diskurzus arról szólt, hogy mi a válasza a Citynek a hónapok óta erősödő válságra. Ennek kapcsán szó esett a létszámról, tarifáról, a tapasztalható tarifacsökkentési tendenciákról. A hozzászólások is e tárgykörben mozogtak, mindenki saját véleméskélete szerint fejtegette ki véleményét. A tagság akaratának megfelelően, a City Taxi Szövetkezet álláspontja egyelőre egységes. A jelenlegi gazdasági helyzetben ugyanakkor nem lehet kőbe vésni semmit, de reméljük, nem lesz olyan külső kényszerítő körülmény, melynek hatására megváltozhat a véleményünk. Természetesen a konkurencia mozgását - már amennyire rálátásunk van - figyeljük. Mindenki érzi, hogy nagyon veszélyes, ami most az árak tekintetében zajlik. Ezt már ennek az újságnak a hasábjain jómagam is többször elmondtam. Az árcsökkentés nagyon rossz lépés, a megrendelők és a taxisok felé egyaránt. Az utasaink

Jogszerűtlen fegyverhasználat a Mérleg utcában

LÁBON LŐTT KÉMÉNYSEPRŐ, FEFÜGGESZTETT KORMÁNYŐR

Három lövés dördült május 15-én pénteken kora reggel a Budapest V. kerületi Mérleg utcában, amely eltalálta a munkába igyekvő 29 esztendő K. Ernő kéményseprőt. A lövést pedig a 31 éves N. L. kormányőr adta le, aki parkolási vitába keveredett a 43 éves K. M. taxisofőrrel, s mikor utóbbi távozott, fegyvert rántott az objektumőr, és lőtt.

Napjainkra pontosan tudni lehet a május 15-i incidens részleteit is, amely jó néhány napig borzolta a közvéleményt. Ami tény, s ezt a taxisofőr is elismerte: péntek reggel 7 óra után pár perccel a Mérleg utcai hotel körül körözött és parkolóhelyet keresett valahol a bejárat közelében. Nem talált, ám úgy ítélte meg, mivel címre és rendelésre jött, annyi időre megállhat az Önkormányzati Minisztérium oldalán is, amíg beugrik a recepcióra és megkérdi, hol a kuncsaft. A taxis állítja, csak várakozási tilalmat jelző táblát látott és nem megállást tiltót, ezért is vélte úgy, ha 5 perccel belül visszatér autójához, úgy nem követ el közlekedési szabálysértést sem.

Ugyanezen időben és helyen teljesített szol-

esetleg elgondolkozhatnak azon, ha ugyanazt a szolgáltatást most féláron is lehet gazdaságsan nyújtani, akkor talán eddig megkárosítottuk őket! Ez pedig nagyon rossz üzenet lenne. Az át nem gondolt akciókból nem lesz érezhető fuvarszám-növekedés, annyi történik mindössze, hogy maguk a kedvezményt adó taxis vállalkozók szegényednek el, vagy végleg tönkremennek. Azt az árszínvonalat, melyet az évek során nagyon lassan értek, most, amikor arra a legnagyobb szükség lenne, lefelezik.

• Többen eljárnának jelenlegi cégüktől, de nincs hova menni. A kapuk többnyire zárva vannak. Mi a helyzet a Citynél? Érdemes a várólistára felkerülni, vagy reménytelen?

• Érdemes felkerülni rá, bár jelenleg valóban nem veszünk fel senkit. Ennek ellenére most is van élő várólistánk, amit a jövő érdekében fenn kívánunk tartani. A recessziónak előbb-utóbb vége lesz, tehát nem zárkozunk be teljesen. A nyugdíjba menőket, a szakmát változtat előbb-utóbb pótolni szeretnénk. Most valóban szigorú létszámstopot határoztunk el, de talán az év végéig a recesszió lecseng és valamiféle visszarendeződés lehetséges. A létszámunkban is.

• Ha jól értem a szigorú létszámstoppot annyit jelent, hogy a jelenleg bármilyen okból eltávozottak helyére sem vesznek fel új kollégát? A közgyűlés meghatározott egy alsó határt, ameddig csökkenteni kell a Citysek számát?

• A közgyűlés nem határozott meg semmiféle alsó határt. Ezt a vezetőség belátására bízta.

gálatot N. L. egyenruhás objektumőr, aki látva, hogy a taxi megáll és leparkol, a sofőr pedig kipattan belőle, rögvést felszólította, hogy tiltott helyen áll és azonnal távozzon. K. M. sietve a bejáratához csak annyit közölt a kormányőrrel, egy perccel belül jön, és már távozik is. A konfliktushelyzet akkor fokozódott, amikor a sofőr gépjárművéhez visszatért, beült taxijába és indulni akart, ám az egyenruhás megpróbálta elkérni az iratait, hogy feljelenesse. A taxis kissé bosszús volt az egész miatt, és kedve sem volt kora reggel vitatkozni a „szervvel”. Indult volna, ám a kormányőr az autó elejéhez állt és nem tágitott. Ekkor hátramenetbe kapcsolt, tolatott, majd kikerülve a kormányőrt, elhúzott mellette. Az egyenruhás mindezt úgy élte meg, hogy a taxis el akarta gázolni. (Később ezt sem a térfigyelő kamerák képei, sem pedig az egyenruha rongálódása, bepiszkolódása nem igazolta, de ez még a nyomozás tárgyát képezi.)

N. L. előkapta szolgálati fegyverét, majd három célzott lövést adott le a sietősen távozó fekete taxira, amely az utca végén be is kanyarodott. Valamivel távolabb már maga az érintett szólt az ott várakozó rendőröknek, lövése-

Mi pedig ezzel a jogkörünkkel nem élünk vissza. Érezzük és halljuk a kollégák üzenetét. Most valóban szigorú létszámstopp van, ami azt jelenti, hogy az eltávozó kollégák helyére nem veszünk fel senkit. Lefogaszítjuk a City Taxi létszámát, legalább 50 fővel.

• Lazítotok-e a nagyon szigorú követelményeken? Hiszen ha kevesebb a fuvar, kisebb a bevétel, akkor azt sem lehet elvárni, hogy a kocsi park vagy a vezetők öltözete változatlanul kiemelt színvonalú maradjon.

• Nem lazítunk semmin, sőt! Nyugodtan mondhatom, hogy a közgyűlés sem adott más utasítást. Ez a válság időszak, ha másra nem, legalább arra jó, hogy a fegyelmi helyzet tovább szilárduljon. Például azok a kollégák, akik kizárás miatt kerültek ki sorainkból, nem jöhetnek vissza. Tehát a jelenlegi körülmények csak erősítik a fegyelmet, elsősorban a közösség érdekében. Sem az autók életkorára, sem az öltözködésre, sem a fegyelmi vétségekre vonatkozólag nincs lazítás. Mi ebből a válságból megerősödvé szeretnénk kijönni. Attól, hogy a minőséget vagy a fegyelmet hagyjuk leromlani, a válság nem lesz rövidebb, a kollégák bevétele nem lesz több.

• Úgy látom, hogy a City Taxi Szövetkezet tagsága elég világosan látja, hogy ezt a gazdasági válságot nem a szövetkezet vezetősége okozta, az csak kezeli a helyzetet.

• Ezért külön köszönet a tagságnak! Valamint azért, hogy az eddigi munkánkat elfogadva az elkövetkező időszakra bizalmat szavazott.

• Köszönöm a tájékoztatást - kó -

ket hallott a Mérleg utcából. Mint később állította, nem is sejtette, hogy rá lőtt a kormányőr. Márpedig a lövések eldördültek, és elég szerencsétlenül csapódtak be mert az egyik lövedék, az éppen munkahelyére igyekvő kéményseprő lábát találta el hátulról. Annyi szerencséje még a szerencsétlenségben is volt K. Ernőnek, hogy a hátulról a válljába csapódott lövedék lágy részt ért és a sípcsontot nem roncsolta.

A kormányőrt azonnal leváltották a szolgálatból, a helyszínelés ügyész irányításával és felügyeletével megkezdődött, jó időre megbénítva ezzel a kora reggeli csúcsforgalmat. Miután a taxi vezetője a hírekben hallva megtudta mi is történt valójában, bement az V. kerületi rendőrkapitányságra és úgymond feladta magát.

A fegyverhasználat parancsnoki vizsgálatát követően Dobozi József vezérőrnagy – a Köztársasági Őrezred parancsnoka – megállapította: a fegyverhasználat jogszerűtlen és szakszerűtlen volt – majd a tiszthelyettest az ügy vizsgálatának idejére azonnali hatállyal fölmentette beosztásából.

Időközben a taxis autóját is tüzetesebben megvizsgálták szakértők. Találtak egy golyónyomot az autó csomagtartóján hátul baloldalt. Ebből arra a következtetésre jutottak, hogy a kormányőr nem is a kerekre, hanem a sofőrré célzott, amely a helyzetét csak súlyosbítja.

K. Ernőt kórházba szállították, szerencsére sérülése könnyebbnek bizonyult és maradandó károsodást nem szenvedett. A Zóna Taxi vezetősége – K. M. ehhez a társasághoz tartozik – felajánlotta, hogy egy évig ingyen fuvarozza a sérült kéményseprőt, ám a véletlen áldozat ezzel nem kívánt élni. Ami talán ettől is meglepőbb gesztus: a fuvarozó társaság a magáról megfeledezett kormányőr jogi védelmét is elvállalta, függetlenül attól, hogy az eljárásban ki, milyen minőségben vesz részt. Ha ugyanis a kormányőr fegyverhasználatát indokolatlan és jogszerűtlen volt, úgy őt a katonai bíróság marasztalhatja el. Amennyiben a taxisról bebizonyosodik, hogy az objektumőrt szándékosan akarta elűtni, akkor hivatalos személy elleni erőszak kísérlete miatt járnak el vele szemben.

A vizsgálat egyelőre tart. A kormányőr bocsánatot kért a lábon lőtt kéményseprőtől, aki azt elfogadta. Azt is elismerte: túlreagálta a tilosban parkolást is. Ez persze még nem teszi meg nem történtté az eseményeket. Mert legyen bármilyen feszült is a hangulat az országban, azért egy tilosban parkolásért még senkinek sem kell fegyvert rántania és tüzelnie. Most célt tévesztettek a lövedékek, de így is egy véletlen járókelőt találtak el. Ám az is jogosan felmerülhet az állampolgárban: mi van, ha a kormányőr pontosabban céloz a szabálytalanul parkoló autósra, és talál is?

k.z.t.

Taxik a Margit hídon

Ezt elintézték

– *Miért nem intézi el ezt valaki?* Ugye ismerős a kérdés? Szinte nap mint nap hallani a taxisoktól. Ilyenkor szoktunk visszakérdezni, hogy: – *mégis, ki?* – *Hát az a sok érdekképviselő!* – hangzik az öntudatos válasz. De ez sem marad újabb kérdés nélkül: – *Te melyik érdekképviselőnek vagy a tagja?* Általában ezen a ponton vége szakad a párbeszédnek. Ugyanakkor van olyan tömörülés – nevezetesen az Országos Taxis Szövetség –, mely annak ellenére mozgolódik, hogy a fővárosi taxisok túlnyomó többsége jelenleg nem tartozik tagjai soraiba.

Nézzük a tényeket: a Margit híd felújítását már tavaly bejelentették. Akkor az illetékesek egyértelműen kijelentették azt is, hogy a felújítás teljes ideje alatt azon csak a buszok mehetnek majd át, a taxik nem. Ez pedig beláthatatlan következményekkel járt volna. A többi bedugult hídon alig lehet majd haladni, így az amúgy is lecsökkent fuvarszám további esésével kellett volna számolni.

Az Országos Taxis Szövetség vezetése ezt belátva levélben kért segítséget Hagyó Miklós főpolgármester-helyettestől. És láss csodát! Ő engedélyezte a taxiközlekedést a Margit-hídon a felújítás teljes ideje alatt. Mindössze az a szigorú feltétele, hogy ezzel a taxisok ne éljenek vissza. Ha bármilyen módon zavarják vagy akadályozzák a tömegközlekedést, illetve az építkezést, úgy ezt az engedélyt azonnal visszavonják. Ez a feltétel betartható, nem éri meg eljátszani a nehezen megszerzett bizalmat. Az Országos Taxis Szövetségnek pedig a fővárosi taxisok nevében ezúton is köszönetet mondunk!

A szerk.

Budapest Főváros Önkormányzata Városüzemeltetési és Vagyongazdálkodási Főpolgármester-helyettes

Tárgy: Személytaxi-közlekedés a Margit hídon

Metál Zoltán elnök

Országos Taxis Szövetség
1119 Budapest, Vahot utca 6.

Tisztelt Elnök Úr!

A Margit híd átépítése során a hídi taxiforgalommal kapcsolatos levelét köszönettel megkaptam, és munkatársaim véleményének kikérése után a következőkről tájékoztatom.

A hídfelújítás alatt a közösség közlekedés járművei közforgalom elől elzárt munkaterületen haladnak majd át, a forgalom különleges szabályok figyelembevétele mellett zajlik majd.

A felújítás során az ideiglenes vágányokon a villamosok és autóbuszok legfeljebb 10 km/órás sebességgel közlekedhetnek. A sebességkorlátozásra az ideiglenes villamospálya műszaki kialakítása és munkavédelmi szempontból van szükség. A hídon való átkelés villamossal és autóbusszal is a

mailhoz képest háromszor hosszabb időbe fog telni. A hídi útpálya teljes hosszában előzési tilalom lesz érvényben.

A BKV Zrt. járművezetői külön oktatásban részesülnek az ideiglenes hídi forgalom sajátosságaival kapcsolatban. A taxik közlekedéséhez azzal a feltétellel járunk hozzá, hogy az ideiglenes pályán érvényes forgalmi rend a taxikra is érvényes. Annak valamennyi rendelkezését kötelesek betartani. Kérjük, szíveskedjenek felhívni az érintettek figyelmét az előzési tilalom és a sebességkorlátozás szigorú betartására. A forgalmat időnként munkatársaim ellenőrizni fogják, és amennyiben tapasztalataink szerint a taxik közlekedése baleseti kockázatot jelent, a személytaxi-közlekedést korlátozzuk.

Kérem a fentiek szerinti szíves együttműködését és tájékoztatásom szíves elfogadását.

Budapest, 2009. március 24.

Üdvözlettel:

Hagyó Miklós
főpolgármester-helyettes

Az állatok erdei tornapályát építenek, társadalmi munkában. A nyuszi talicskázza a sódert, a róka vizet hord, a farkas keveri a betont, a medve döngöli az alapot, a sün támasztja a zsalufákat, amiket a bagoly szögez össze. Egyedül a ló lustálkodik egész nap egy fa alatt. Az állatok felhaborodva reklamálnak:

– **Ide figyelj, ló! Ez mindnyájunk ügye, te miért nem veszel részt a munkában?**

– **Mert amit ti ezért kaptok, az nekem már rég itt van a lábam között...**

Ismertem egy olyan csúnya nőt, hogy amikor e-mailben elküldte a fényképét, felismerte az antivírust...

Néhány évvel ezelőtt egy férfi kalandba bonyolódott egy olasz nővel, s a nő egy éjjel bevallotta neki, hogy teherbe esett tőle.

Mivel nem akarta, hogy szívenben maradjon, de elvenni sem volt inyére, jókora összeget adott neki, hogy visszamenjen Olaszországba és csendben megszüljön a gyereket. Az egyezés része volt az is, hogy ha ott neveli fel, a gyerek 18 éves koráig kap majd anyagi segítséget.

A nő beleegyezett, de azt is tudni akarta, a férfi hogyan szerez majd tudomást a kicsi születéséről. Hogy minél diszkrétebb legyen a dolog, a férfi azt kérte, küldjön neki egy egyszerű képeslapot, s a hátoldalára írja rá: „Spagetti”.

Akkor majd el is kezdi utalni a gyerektartást.

Egy napon, úgy 9 hónappal később épp hazaért kis feleségéhez.

„Drágám,” mondta a nő zavarodottan, „ma kaptál egy nagyon furcsa képeslapot.”

„Add csak ide, majd később elmagyarázom” vágta rá.

Az asszony engedelmeskedett, s csak azt látta, ahogy férje arca fehérre vált a levelet olvasva, majd hirtelen elvágódott.

A kártyán a következő állt:

„Spagetti, spagetti, spagetti, spagetti, spagetti.”

Három húsgolyóval, kettő anélkül.

Küldj extra szószt.”

Az öreg barát dicsekszik a többieknek:

– **Képzeljétek! Eddig olyan feledékeny voltam, hogy a saját nevemre sem emlékeztem, de találtam egy jó pszichiátert. Jár-tam hozzá, és meggyógyultam.**

– **Hát ez csodálatos! Én is elmennék hozzá! Hogy hívják?**

– **Na... várjál csak. Na. Itt van a nyelvemen. Te, hogy is hívják azt a növényt, ami lila és tavasszal nyílik?**

– **Ibolya?**

– **Igen! – vágja rá az öreg, majd hátraszól a feleségének:**

– **Te, Ibolya, hogy is hívják a pszichiátert?**

Te egy akkora paraszt vagy, hogy a házatokban nincs is a székeken háttámla, hogy mindenhová le tudj ülni a permetyözével!

PÉNZHAMISÍTÓK A TAXIBAN

Felháborodott kolléga kereste fel szerkesztőségünket, mert „lehúzták”, mint egy két éves nyeretlent. Még akkor sem lett jobb a hangulata, amikor megtudta, egy kollégát korábban ugyanolyan módszerrel csaptak be, mint őt. Legszebb öröm a káröröm, de ebben az esetben a taxis szolidaritás erősebb volt, éppen ezért keresett meg bennünket. Talán példáján mások is okulnak.

A „forgatókönyv” gyakorlatilag megegyezik minden esetben. Este, tehát már sötétben „inti” le a fiatal pár a taxit. Tehát nem telefonos rendelésről van szó, hogy ne lehessen visszakeresni a szereplőket. Megadják a címet, majd útközben megcsörren a hölgy mobiltelefonja. „Bocsánat, változott a program! Itt álljon meg, legyen szíves, kiszállunk!” (Valószínűleg a társ csöngeti meg a telefont észrevétlenül!)

A fiatal pár kipattan a taxiból, a műszerfalra „hipp-hopp” letesznek egy húszezrest. A taxis egyik szemével figyeli a mögötte feltorlódott kocsisort, a másik szemével nézi a műszerfalón lévő pénzt, nehogy leessen. A „harmadik” szemével az utasokat figyeli, a „negyedikkel” a pénztárcájában matat. A pénzt csak másnap reggel, világosan tudja jobban megfigyelni, ha ez egyáltalán észébe jut. Minden rendben van, de valami mégsem stimmel.

Fémszál van, vízjel van, tapintásra egyértelműen igazi pénz, de... És a lényegét csak a szakértő magyarázata után ért-

jük meg: egy igazi kétezer forintosról lemossák a kétezer forintos címletre emlékeztető részt. Aztán fénymásolóval odavarázsolják a húszezres címletet! Ha jobban megnézzük, mi is észrevesszük a különbséget. A fémszálon kétezeres számokat láthatunk. A vízjelen pedig nem a húszezresen látható Deák Ferenc, hanem Bethlen Gábor szerepel. Nagyon figyeljünk tehát a húszezres címletekre! Az UV lámpa önmagában nem elegendő, hiszen ezek a „pénzek” igaziak! Csak éppen nem húszezret érnek, hanem kétezeret. Illetve így már annyit se...

Juhász Péter

A 20 000-esen amellett, hogy a fémszál mellé természetesen 20 000-es szám van írva, a bal oldali, csak a fény felé tartva látható vízjelen Deák Ferenc arca szerepel. Az általunk most bemutatott hamisítványon ezzel ellentétben a vízjelen Bethlen Gábor arca, a fémszál mellett pedig a 2000-es szám szerepel

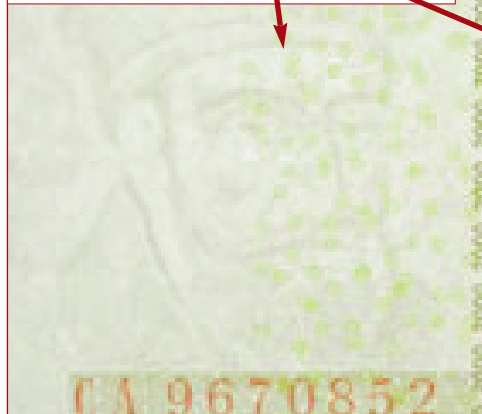

A ruházati bolt vezetője visszajön az ebédszünet után, és látja, hogy az eladónak be van kötve a keze. Az eladó büszkén újságolja:

- Képzeld, eladtam azt a nagyon ronda öltönyt, ami már két éve itt porosodott nálunk.
- Arra a rózsaszín fürmedvényre gondol a kék gombokkal?
- Igen.
- Hát ez nagyszerű. Fogadni merem volna, hogy azt sosem adjuk el. De miért van bekötve a keze?
- Amikor kikísértem a vevőt, az a

rohadt vakvezető kutya megharapta a kezem.

Képzeld, van két ikerlányom!

- Ez nagyszerű! Hogyan különbözted meg őket?
- Az anyajegyük alapján. A barnának a jobb kezén, a szőkének a bal kezén van.

Minél többet iszom, annál inkább remeg a kezem. Minél inkább remeg a kezem, annál több italt kilötykölök.

Minél több italt kilötykölök, annál kevesebbet iszom.

Tehát: Minél többet iszom, annál kevesebbet iszom.

Székely és a fia sétálnak az úton. Egyszer csak átmegy előttük egy sündísznő, mire a fiú megkérdi:

- Hát ez meg miféle szerzet, lidesapám?!

Mire az öreg megpizkálja a lábával a sünit:

- Hát fiam, ez most vagy valami, vagy megy valahová.

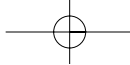

Tudod vagy tippelsz?

KÖVETKEZMÉNYEK NÉLKÜLI KRESZ-TOTÓ

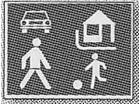

1. Taxijának utasa arra kéri, hogy hajtson át a táblával megjelölt övezeten, mert így rövidebb úton lehet megközelíteni az úti célját. Teljesítheti-e a kérést?

- a) Igen, mert az utas meghatározhatja az őt szállító taxi útvonalát.
b) Csak akkor, ha az utas nyilatkozatot ad arról, hogy szükség esetén vállalja a szabálysértésért a felelősséget.
c) Nem.

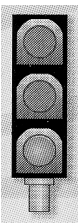

2. Balra kíván bekanyarodni. Ennél a jelzésnél behúzódnak-e útkereszteződés közepéig, ha szemből érkező járműsor végét még nem látja?

- a) Igen.
b) Csak akkor, ha még a sárga jelzés előtt biztosan el lehet hagyni az útkereszteződést.
c) Nem.



3. Előzhet-e a táblával jelzett útkereszteződésben?

- a) Igen.
b) Csak akkor, ha az előzést a menetirány szerinti bal oldal igénybevétele nélkül tudja végrehajtani.
c) Nem.



4. A tábla hatálya alatt megelőzhet-e taxijával egy lovas kocsit?

- a) Igen.
b) Csak akkor, ha az úton az azonos irányú forgalom részére legalább két forgalmi sáv áll rendelkezésre.
c) Nem.



5. Mit jelez a tábla?

- a) Az úttest mindkét irányból belátható szakaszon egy forgalmi sávra szűkül.
b) Az úttest szélessége a megelőző útszakaszéhoz képest számottevően csökken.
c) A kapaszkodósáv végét.

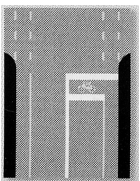

6. Besorolhat-e a motorkerékpáros a forgalomirányító fényjelző készülékkel szabályozott útkereszteződés előtt a megállás helyét jelző vonalak közé, ha útburkolatra ilyen jelet festettek fel?

- a) Igen.
b) Csak a tilos fényjelzés ideje alatt szabad a többi jármű elé a motorkerékpárral besorolni.
c) Nem.

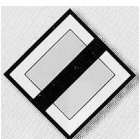

7. A tábla felé közeledve az úton megengedett legnagyobb sebességgel közeledik. Kötelező-e mérsékelni a tempóját még a jelzés elérése előtt?

- a) Igen, minden esetben.
b) Csak éjszaka és korlátozott látási viszonyok között.
c) Nem.

8. Milyen sebességgel közlekedhet taxijával fő- és mellékúton?

- a) Lakott területen legfeljebb 50 km/h, lakott területen kívül, pedig legfeljebb 90 km/h sebességgel.
b) Lakott területen legfeljebb 60 km/h, lakott területen kívül, pedig legfeljebb 100 km/h sebességgel.
c) Lakott területen legfeljebb 40 km/h, lakott területen kívül, pedig legfeljebb 80 km/h sebességgel.

9. A személytaxi gumiabroncsa csak addig használható, amíg a futófelület bordázatának a magassága – a teljes felületen – eléri

- a) a 3 mm-t.
b) az 1,6 mm-t.
c) az 1 mm-t.

10. Autópályán melyik forgalmi sávot veheti igénybe előzésre, ha az azonos irányú forgalom számára három forgalmi sáv áll rendelkezésre, és a középső sávban utolér egy másik személygépkocsit?

- a) Csak a szélső (külső) sávot.
b) Csak a belső (harmadik) sávban hajtja végre az előzést.

11. Köteles-e elsőbbséget adni a gyalogosnak, ha olyan telephelyről hajt ki taxijával, ahol a járda fölé kiírták, hogy „Vigyázat, gépkocsikihajtás!”

- a) Igen.
b) Nem.

12. Szabad-e gyér forgalmú, útburkolati jellel nem jelölt párhuzamos közlekedésre alkalmas úttesten a taxival folyamatosan a belső forgalmi sávban közlekedni?

- a) Igen.
b) Csak lakott területen belül.
c) Nem.

13. Az úttest szélén járművek várakoznak. Megállhat-e mellettük taxijával másodikként utasának ki- vagy be szállása idejére?

- a) Igen.
b) Csak akkor, ha a területet „Várakozási övezet (zóna)” táblával jelölték meg.
c) Nem.

14. A képen látható forgalmi helyzetben köteles-e a kormánykerékkel ábrázolt gépkocsival elsőbbséget adni a villamos részére?

- a) Igen.
b) Nem.



Virágh Sándor

A helyes megoldások a 46. oldalon található.

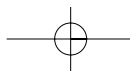

Várható adótörvény-változások 2009-2010-ben

Átfogóan módosítaná az egész magyar adórendszert a napokban Országgyűlés elé került törvényjavaslat. A válságra hivatkozva ezúttal nem csak január elsején, hanem már év közben, júliustól és szeptembertől is változnak bizonyos szabályok a kormány tervei szerint.

A taxis vállalkozókat is érintő legfontosabb várható változásokat összegeztük.

Társasági adó

Ez az adófajta a tetelesen adózó vállalkozókat érinti, átalányadózással nincs hatással. A 2010-re tervezett módosítások közül az egyik legjelentősebb a társasági adókulcs emelése 19 százalékra. E mellett jelentős strukturális átalakítást is végrehajtanak a társasági adó rendszerében. A javaslat újraszabályozza az adóalap-módosító tételek nagy részét, és ezek közül többet teljesen megszüntet.

Személyi jövedelemadó

A tervezet elfogadása esetén az adóalap számításának módja 2010. január 1-jétől gyökeresen megváltozik, és az összevont adóalap részét képezi majd a jövedelem után számított foglalkoztatói társadalombiztosítási járulék is (ezt nevezik „szuperbruttósításnak”). A tervezet szerint 2010. január 1-jétől a foglalkoztatói társadalombiztosítási járulék

összesen 27 százalék lesz (jelenleg 29%). Miután az egyéni vállalkozók maguk fizetik foglalkoztatói járulékat is, két százalék járulékcsökkenést realizálhatnak. Mindeközben a járulékok és az egészségügyi hozzájárulás alapja a bruttó jövedelem marad, taxisoknál nagy százalékban a minimálbér. A változások következtében 2010-től értelemszerűen változnak az adóelőleg-megállapítás és jövedelemigazolás szabályai is.

A tervezett adótábla szerint a személyi jövedelemadó alsó adókulcsa 17 százalékra csökken (1% adócsökkenés), míg az alsó sávhatár 5 millió forintba emelkedik, de ez már a foglalkoztatói járulékokkal emelt bérekre vonatkozik! Az 5 millió forintot meghaladó jövedelem esetében pedig a személyi jövedelemadó mértéke 32 százalék lesz, azzal, hogy a különadó megszűnik, beépül a személyi jövedelemadó kötelezettségek felső adókulcsába. Mivel taxis vállalkozó a legritkább esetben éri el a személyi jövedelemadó magasabbik kulcsa szerinti jövedelmet, elvileg ismét 4 százalék adócsökkenésről beszélhetünk, a különadó eltörlése miatt. Szerintem azonban csak óvatosan örvendezzünk egyelőre...

Adókedvezmények

A tervezet alapján szűkül, ill. megszűnik az adókedvezmények jelentős köre. Szigorodnak a természetbeni juttatások adózásá-

nak feltételei, például az üdülési csekk, a képzés, a helyi utazási bérlet és a meleg étkezés, a hideg étkezési utalvány, a csekély értékű ajándék, az önkéntes kölcsönös nyugdíj- és egészségpénztári valamint a magánnyugdíjpénztári és a foglalkoztatói nyugdíjzolgáltatási intézményi munkáltatói hozzájárulás. E szigorítások szakmánkon belül a társas vállalkozásokat, a tetelesen adózó, ill. alkalmazottakat foglalkoztató egyéni vállalkozókat érintik.

Járulékok

2010. január 1-jétől megszűnik a munkaadói és a munkavállalói járulék, helyette munkaerőpiaci járulékot vezetnek be. A tervezet szerint a foglalkoztatói társadalombiztosítási járulék 27 százalék, amelyből a nyugdíj-biztosítási járulék 24 százalék, az egészségbiztosítási járulék 2 százalék és a munkaerőpiaci járulék 1 százalék. Alkalmazottat nem foglalkoztató egyéni vállalkozók esetén ez elvileg újabb 1%-nyi járulékcsökkenést eredményez. A magánszemély által fizetendő járulékok nem változnak, 9,5 százalék nyugdíjbiztosítási, és 6 százalék egészségbiztosítási járulékot kell továbbra is fizetni.

Vagyonadó

A javaslat értelmében lakóingatlanok, illetve további vagyonelemek – nagy teljesítményű személygépkocsik, vízi és légi jármű-

vek – után is kell majd adózni. Bár a taxis vállalkozó biztosan nem aggódik helikoptere vagy yachtja adóztatása miatt (véltően nincs neki ilyesmije), a nagy értékű személygépkocsi esete kérdéses lehet. Vajon hol húzódik majd a határ? Belefér a Skoda Superb, vagy a 211-es Mercit? Reménykedjünk! Ingatlanok esetében az adó alapja a lakóingatlan forgalmi értéke. Mentés az adó alól az a lakóingatlan, amelynek forgalmi értéke a 30 millió forintot nem éri el.

A javaslat szerint minden adótárgy utáni vagyonadó-kötelezettségre egységes eljárási szabályok vonatkoznak majd. Az adóalany az adót önadózással állapítja meg, vallja be és fizeti meg a székhelye szerint állami adóhatósághoz.

Iparüzési adó

A leglényegesebb változás, hogy a törvényjavaslat értelmében a helyi iparüzési adóval összefüggő hatásköröket a 2010. január 1-jétől az állami adóhatóság gyakorolja. Az adózók az APEH-ba nyújtanak be az iparüzési adó bevallásaikat, illetőleg az állami adóhatósághoz teljesítenék a befizetéseiket. (Még egy pofon az önkormányzatiságnak...) Az adó- és adóelőleg-fizetési időpontok nem változnak, azonban a helyi iparüzési adóelőleget is önadózással kell teljesíteni az adózóknak. Így az adóévben fizetendő két adóelőleg-részlet meghatározása és bevallása az adózók feladata lesz.

Mire e lap megjelenik, az adó- és járuléktörvény módosításai is minden bizonnyal napvilágot látnak. Júliusi számunkban ezért részletesen közöljük az elfogadott, hatályos jogszabályokat.

Fővárosi Taxiállomásokat Üzemeltető Szolgáltató
Közhasznú Társaság
1016. Budapest I.
Krisztina krt.99.

K Ö Z L E M É N Y

a 2009. évi díjfizetési időszakra vonatkozó taxiállomás-üzemeltetési, szolgáltatási díjról

A 2009. évi díjfizetési időszakra megállapított taxiállomás-üzemeltetési, szolgáltatási díj bruttó összege (25 000 Ft), az általános forgalmi adó kulcsának év közbeni emelése (július 1.) ellenére –

n e m v á l t o z i k.

A taxiállomás-üzemeltetési, szolgáltatási díjra vonatkozó jogszabályok olyan rendszert alakítottak ki, mely szerint egész évben folyamatos annak

befizetése, kinek-kinek az éves műszaki vizsga előtt esedékes.

A taxis vállalkozók döntő többsége nem áfavisszaigénylő, tehát számukra a bruttó tarifa jelenti a költséget. Amennyiben a nettó díjat (20 833 Ft) változatlanul hagyjuk, az új magasabb kulccsal (25%) a bruttó összeg emelkedik (26 041 Ft).

Mindez azonban igazságtalan helyzetet idézett volna elő, hiszen aszerint diszkriminál, hogy ki fizet(ett) az első félévben és ki a másodikban.

Fentiek alapján döntöttünk úgy, hogy a bruttó árban nem érvényesítjük az általános forgalmi adó kulcsának növelését, így az változatlan marad. Az új nettó összeg azonban ennek megfelelően kisebb, 20 000 Ft lesz. Az ebből származó kieső bevételt költségmegtakarítással, illetve hatékonyabb működéssel igyekszünk kompenzálni.

Budapest, 2009. június 5.

Héray László
ügyvezető igazgató

Hiszek a sárkányokban, a jó emberekben, és egyéb fantázia-szulte lényekben.

Bizonyos körökben a kaviár is része a létminimumnak.

A házat gyerekbiztossá tettük, de valahogy mégis bejutnak...

Sarcok

Az elmúlt években megszokhattuk, hogy ha a kormány adócsökkentést ígér, akkor abból valami rejtélyes módon mégis mindig több befizetési kötelezettség keletkezik. Az adó- és járulékfajták ma már olyan nagy számúak, hogy szakemberek is nehezen igazodnak ki rajtuk. Gyanítom, ez a cél. Nagy csindadrattával, sajtókampánnyal bejelenteni, hogy két százalékkal csökken valamely adófajta, és ezzel párhuzamosan csendben bevezetni egy négy százalékos újabb adónemet. Van még olyan vállalkozó, aki ezt nem látja át? Nyilván van, különben nem fordítanának ekkora energiákat újabb és újabb sarcok bevezetésére.

Az adóhivatal 139 különféle számlaszámon szed be adókat, járulékokat, illetékeket. Ha ebből kivonjuk a helyi jellegű, meg a magánnyugdíjpénztárak megkülönböztetésére szolgáló számlákat, még mindig marad majdnem hatvan olyan számla, amelyre a különböző közterheket kell befizetni. És persze arról nem beszélve, hogy egy-egy járuléknemen belül a bevallásban még meg is kell osztani a befizetett összeget. A vállalkozó például befizeti a 33,5%-os nyugdíj járulékát és a 11%-os egészségbiztosítási járulékát. Ez a két összeg a havi járulékbavallásban – magánnyugdíjpénztári tagság esetén – a következőképpen jelenik meg:

- 24% foglalkoztató által fizetendő nyugdíjbiztosítási járulék
- 1,5% biztosított által fizetendő nyugdíj járulék
- 8% magánnyugdíjpénztári tagdíj
- 4,5% foglalkoztató által fizetendő természetbeni egészségbiztosítási járulék
- 0,5% foglalkoztató által fizetendő pénzbeni egészségbiztosítási járulék
- 4% biztosított által fizetendő természetbeni egészségbiztosítási járulék
- 2% biztosított által fizetendő pénzbeni egészségbiztosítási járulék

Ez még csak a két járulékcsekk. Hol van még a személyi jövedelemadó, a különadó, az egészségügyi hozzájárulás, vállalkozói járulék... gyanítom, a könyvelők továbbra is meg fognak élni.

Vajon miért kell ezeket a dolgokat túlbonyolítani? Miért nem tudják az általam befizetett közterheket ott bent a kincstárban szétosztani, csoportosítani a megfelelő helyekre? Hiszen az államháztartáson belül

szükség helyzetben úgyis átcsoportosítják a bevételeket! Nekem senki ne mondja, hogy a befizetett egészségbiztosítási járulékok az utolsó fillérig az egészségbiztosításra fordítódnak! Vagy az adókból nem pótolják ki a nyugdíjakat! Van egy nagy kalap, abba folytak be a pénzek, aztán az okos, erre hivatott szakemberek majd megmondják, hova menynyt kell juttatni. Minket meg hülyítenek ezekkel a bonyolult megosztásokkal...

A vállalkozó – aki állítólag a gazdaság motorja – minden tekintetben hátrányban van az alkalmazottakkal szemben. Nem veheti igénybe az adójóváírást, tehát neki a minimálbér után is adóznia kell. Különadót fizet, amit a munkabérből élők csak igen magas kereset után kötelesek fizetni. Vállalkozói járulékot fizet, hogy lehetősége legyen munkanélküli-segélyre, ha vállalkozása teljesen befucscsol. A nyugdíj mellett vállalkozók, akik legnagyobb részben kényszerből, nyugdíjkiegészítés miatt dolgoznak tovább, ahelyett, hogy negyvenévi munka után jól megérdemelt pihenésüket utazgatással töltenék, mint más országokban élő szerencsésebb társaik, nem hogy kedvezményeket élveznének, hanem nyugdíj járulékot fizetnek! Nyugdíjasként nyugdíj járulékot! Micsoda marhaság ez? De ami még szomorúbb, hogy bevételüktől, jövedelmüktől függetlenül ún. „egészségügyi szolgáltatási járulék” fizetésére is kötelezettek, havi 4.500 forint mértékben. Ha most nem a nagy tekintélyű Országgyűlés által megszavazott törvényről lenne szó, akkor bizony kifakadnék: tessék mondani, micsoda aljas rablás ez? Milyen pluszszolgáltatást kap a nyugdíjas ezért az összegért az egészségügyben? Nem kell sorbaállnia (ülnie)? Nem kell hálapénzt fizetnie? Olcsóbban kapja a gyógyszert? Nem! Ezért a sarcért nem kap semmit! Persze mondhatná a törvényalkotó, hogy miután egészségbiztosítási járulékról van szó, a nyugdíj melletti vállalkozó a nagyobb biztosítási kockázat okán fizet. Mondja is! Csak az a szomorú helyzet, hogy nincs igaza! Az a nyugdíjas ugyanis, aki akár kényszerből, akár szakmája szerete okán tovább dolgozik, valószínűleg mind testileg, mind mentálisan egészségesebb, mint az átlag. Ő nem engedheti meg magának, hogy elgyengüljön, ő nem sajnálhatja magát, hiszen dolgoznia kell!

Vagy ott van a főállású vállalkozók számára néhány éve bevezetett egészségügyi hozzájárulás kérdése. Jó, mondhatnád, hogy mit lovalogok itt havi 1950 forintot, de nézzünk a dolgok mögé: milyen többletet kapott ezért a dolgozó a régebbi állapothoz képest? Mi az, amit most, hogy fizeti ezt a hozzájárulást, megkap, régebben pedig nem kapott meg? Nem lehet könnyű a válasz! Mármost a konkrét választ, mert politikusi mellébeszéléssel nyilván ezt is meg lehet magyarázni...

Különadó: az még talán érthető, hogy a „túl sokat kereső” magánszemélyeket egy bizonyos jövedelem felett megsarcolják ezzel a négy százalékos adóval: fizessenek a gazdagok (bár lehetett volna egy harmadik személyijövedelemadó-kulcsot is kitalálni, csak az politikailag nyilván nem vállalható...). De mit keres a különadó-kötelezettség az átlag bérjévedelmet sem elérő vállalkozóknál? Őneki mit kell kompenzálniuk ezzel?

Szerintem ül a pénzügyi kormányzatban egy matekból felmentett, ám humán zégtességű ember, akinek nem kell számokkal foglalkoznia, viszont fontos feladata, hogy új és új megnevezéseket találjon ki az újabb és újabb sarcoknak. Az évekig remekül megfelelt nevű tb-járulék, vagyis társadalombiztosítási járulék helyett most van egy rakás más megnevezés. Fentebb a felsorolásban már leírtam, most nem ismétlem meg. Mindenesetre egy név helyett született közel tíz. Munkaadói- és munkavállalói járulék helyett lett munkaerőpiaci járulék. Jó, mi? Nagy agymunka lehetett! Szakképzési járulék, rehabilitációs járulék, nemzeti kulturális járulék, mittudomén... Egyre csak szaporodnak a megnevezések, egyre nagyobb a dzsungel, egyre nehezebb eligazodni. Az egyszerű vállalkozó sokszor azt sem tudja, hogy egyáltalán melyek azok az adó- és járuléknemek, amit neki bevallania és fizetnie kell. Biztos, hogy szükséges ez a bürokrácia? Biztos, hogy agyon kell bonyolítani az életünket?

Persze nyilvánvaló ellenérv az egyszerűsítésre, hogy nagyon hülyén hangzana az a kormányzati kommunikáció, miszerint minden megkeresett 100 forintból 80-85 forintot fizessünk be a közönsébe. Még mit nem! – mondja az egyszerű vállalkozó, és közben nem veszi észre –, vagy csak nem akarja észrevenni – hogy ilyen-olyan adók, járulékok és illetékek formájában bizony befizeti ezt az összeget, néha még többet is...

* * *

Kétféle sebtapas van: Az egyik nem ragad, a másik nem jön le.

* * *

Minél gazdagabb a rokon, annál ritkábban zavar.

* * *

Az ígéret szép szó – semmi más!

* * *

Szeretném én az operát,

ha nem volna benne az az éneklés!

* * *

Olyan világban élünk, amelyben a limonádé mesterséges aromákat tartalmaz, ellenben a bútorápoló szerek valódi citromot.

* * *

Gyorshajtót elkap a rendőr, előveszi a jegyzetfüzetet:

– Neve?

– Mastapha Toktolobot Dzeishesade.

– No – szól a rendőr, miközben elteszi a tollat –, aztán nehogy még egyszer gyorshajtáson kapjam!

* * *

Hogy hívják?

– Kovács Gültem.

– Hogy lett ilyen hülye neve?

– Amikor hosszú vajúdás után megszülettem, anyám rámnézett, majd sóhajtott: – Legyengültem.

Apám rábólintott: – Legyen!

Kegyetlen viccek

– Ő Ted bácsikám. Nem volt ki mind a 4 kereke. Azt állította magáról, hogy elrabolták a földönkívüliek. A földönkívüliek persze tagadták az egészet....

Két hulla sétál a temetőben, az egyik sírkövet cipel a hátán.

Megkérdezi a másik:

– Minek cipeled azt a sírkövet?
– Manapság az ember nem sétálhat az iratai nélkül..

– Néni kérem, leülhetek a zsákjára?
– Persze, fiam, csak a tojásokra vigyázzon!

– Tojások vannak benne?

– Nem, szögcsdrót!

A messzi tajgán egy szörmebunda ember vadászni tanítja a fiát.

– Látod, ott a medve – és puff lelövi. – A húsáért vadászuk. De nézz csak oda! Ott egy geológus – és puff, azt is lelövi. – Azt meg a cigarettájáért.

Hogyan lehet pusztá kézzel krokodilt fogni?

– Megvárod, amíg bekapja a kezéd, aztán kifordítod.

– Mit mondott, doktor úr? Darázsderékpók?

– Méhnyakrák kedves, méhnyakrák.

– Hogyan előzhetjük meg a rákot?

– Szivinfarktussal.

COMPUTER PLUS

Számítástechnikai
Szaküzlet

Számítógépek és
részegységek eladása,
vétele, javítása.

1027 Budapest, Bajvívó u. 7.
Tel: 214-7293

CITY 621

CITY TAXI számítógép hálózat
rendszergazda

BALESETI HELYSZÍNELÉS PROFIKKAL



Minden taxitársaságtól várjuk a jelentkezéseket, akik szeretnének a baleset helyszínén szakmai alapon biztos tanácsot kapni, éjjel-nappali azonnali kivonuló szolgálattal, és érdekképviselettel. Digitális fénykép, adatellenőrzés, segítség a felelősség kérdésének eldöntésében. Rendőri intézkedés esetén képviselet, szabálysértési ügyekben közlekedési szaktanácsadás.
INGYENES autómentés egy évben egy alkalommal, minden szerződött Kollégának.

Érdeklődni lehet: napközben
(1) 2900626, (1) 2970252 vagy a
(70) 3706890, (70) 3706892
számokon.

Weben bővebben: www.gordulok.hu

Új beteg érkezik a kórterembe. Kellemetlenül érinti, mikor már első nap a bal oldali ágyszomszédja elpatkol. Mikor még ugyanaznap a jobb oldali szomszédját is letakarja a nővérke, felháborodottan fakad ki:

– Igazán fenntarthatnának egy külön kórtermet haldoklóknak.
– Röhögni fog. EZ AZ!

Székely és a fia elmennek fát vágni, a gyerek azonban megunjaja apja folytonos okoskodását és kötekedését, majd belevágja a fejszét az apja hátába. Az öreg összeesik, vergődik, majd utolsó erejét is összeszedve megkérdezi fiát: – Fiam, ez direkt vót, vagy csak úgy viccbő?

– Ez direkt volt, édesapám – mondja a gyerek.

– Akkor jóvan, me viccnek eléggé durva lett vóna.

TAXIRENDSZÁM
és
TAXIGÉPKOCSI
bérelhető
06 30 559-1294

Ez az Ön
hirdetésének helye

FÉKTÁRCSA-FÉKDOB GYÁRTÁS

- Személy- és teherautókhoz
- Szabályozás-ferrodolozás
- Autóalkatrész forgalmazás

Taxis kedvezmény

fékalkatrészre

20%

Kedvezmény
egyéb autóalkatrészekre

15%

Budapest XIV., Várna u. 4.

Telefon: 221-2469

Nyitva: hétfőtől-péntekig 7-17 óráig

AUTÓTÜKÖRBETÉT JAVÍTÁS

Földes Gábor
1075 Budapest, Király u. 11.
Ny: H-P: 8-17-ig

Telefon: 341-1261

Mercedes Alkatrész

Gyári új, minőségi utángyártott és bontott alkatrészek.

RAKTÁRRÓL MINDEN TÍPUSHOZ

Üzleteink: 1196 Bp., Ady Endre u. 47.
1196 Bp., Báthory u. 51.

Telefon: 280-51-67

www.mercibolt.hu

Taxisoknak minimum 10% kedvezmény

AUTÓSZÁLLÍTÁS

1,8 tonnáig Budapesten 7000 Ft-ért. Teljeskörű gépjármű kárügyintézés, javítás, ingyenes taxi csereautóval is.

www.gepjarmuszallitas.hu

Tel.: 06-209-960-250

DAEWOO CHEVROLET KIA MOTORS HYUNDAI

**GYÁRI ÉS UTÁNGYÁRTOTT
AUTÓALKATRÉSZEK**

www.korexcar.hu

1194 Budapest, Endresz Gy. u. 27.

Tel: (1) 280 6483 • (30) 352 1292

Nyitvatartás: H-P: 9-17-ig

NORDEX TRADE Kft.

autóalkatrész szaküzlet
AUDI, VW, Seat, Skoda, Opel
1139 Bp., Röppentyú u. 45.
Tel.: 06-1-329 2926, 06-1-329 2927
Nyitva: H-P 08-17-ig
www.nordextrade.hu

Taxisoknak 20% kedvezmény!

Előfizethető a Taxisok Világa!

A féléves előfizetői díj 2670 Ft, az egyéves 5340 Ft, amit postautalványon kérünk a szerkesztőség címére feladni. Kérjük, hogy az előfizetési időt, nevüket és pontos címüket olvashatóan tüntessék fel!

Santen 95 Bt.

autóalkatrész szaküzlet
AUDI, VW, Seat, Skoda
1196 Bp., Ady Endre u. 49.
Tel.: 280-9739, 280-4567
Nyitva: H-P 8-18 óráig, Sz: 9-10 óráig
www.santen.hu

Taxisoknak 20% kedvezmény!

Fizetendő legkisebb járulékok 2009. **JÚNIUS** hónapra MINIMÁLBÉR ALKALMAZÁSA ESETÉN FŐFOGLALKOZÁSÚ VÁLLALKOZÓ

	Egészségbiztosítási Alap	Nyugdíjbiztosítási Alap		Egészségügyi hozzájárulás	Vállalkozói járulékok
		TB-nyugdíj esetén	Magánnyugdíj esetén		
Járulékalap: a tárgyhónapot megelőző hónapban érvényes minimálbér 71 500 Ft	Járulékalap 11%-a 7866* Ft	Járulékalap 33,5%-a 23 953 Ft	Járulékalap 25,5%-a 18 233 Ft (Az APEH magánnyugdíj-pénztári számlájára fizetendő minimum 8%, azaz 5720 Ft)	Tételes összeg 1950 Ft	Járulékalap 4%-a 2860 Ft
Befizetési számlák elnevezése	APEH Egészségbiztosítási Alapot megillető bevételek	APEH Nyugdíjbiztosítási Alapot megillető bevételek		APEH Egészségügyi hozzájárulás beszedési számla	APEH Vállalkozói járulékok
Befizetési számlák számlaszáma	10032000-06056229	10032000-06056236		10032000-06056212	10032000-06056339
Költséghétkénti elszámolhatóság	A járulékalap 5%-a 3576* Ft	A járulékalap 24%-a 17 160 Ft		A teljes befizetett összeg: 1950 Ft	A teljes befiz. össz.: 2860 Ft

*Az egészségbiztosítási alpra fizetendő 11%-os mértékű járulékok négy részletből tevődik össze. E részeket közül kettő minimálbér alkalmazása esetén 50 fillérré végződik, ami felfelé kerekítendő. Így fordulhat

elő, hogy a 71 500 forintos minimálbér 11%-a (és az elszámolható 5%) eredménye 1-1 forinttal több, mint a teljes összeg számításánál mutatkozó eredmény.

Az adózás rendjéről szóló törvény értelmében az egyéni vállalkozó negyedévenként, a negyedévet követő hó 12-ik napjáig adóelőleget köteles fizetni a személyi jövedelemadó és a különadó adónemben. A személyi jövedelemadó

előleget abban a negyedévben kell fizetni először, amikor összege meghaladta a 10 000 forintot. A további negyedévekben már összegtől függetlenül fizetni kell. A különadóra nem vonatkozik ilyen korlát.

FIZETENDŐ NEGYEDÉVES ADÓELŐLEGEK

	Személyi jövedelemadó	Magánszemélyek különadója
Adók alapja:	Adóalap 18%-a (alapja főállású átalányadósoknál a tárgynegyedévi bevétel 20%-a, nyugdíj mellettiéknél 25%-a. Tételes adózók esetén a számítás bonyolultsága miatt javasoljuk könyvelő igénybevételét.)	Adóalap 4%-a (alapja főállású átalányadósoknál a tárgynegyedévi bevétel 20%-a, nyugdíj mellettiéknél 25%-a. Tételes adózók esetén a számítás bonyolultsága miatt javasoljuk könyvelő igénybevételét.)
Befizetési számlák elnevezése	APEH Személyi jövedelemadó	APEH Magánszemélyek különadója
Befizetési számlák számlaszáma	10032000-06056353	10032000-01076105
Költséghétkénti elszámolhatóság	Nem elszámolható	Nem elszámolható

**Fizetési határidő a tárgynegyedévet követő hó 12-e.
A második negyedévre – mivel július 12-e vasárnapra esik – július 13-a.**

Mindenre tudok magyarázatot találni, legfeljebb nem stimmel.

A bánatomat italba akartam fojtani, de tud úszni az a bestia.

A sportot sose késő elkezdni, úgy-hogy én még várok.

Csak az a nő foglalt, akin fekszenek.

Én már nem hiszek semmiben! A múltkor is bementem egy ajtón, amire az volt írva, hogy NŐK, de csak budi volt.

MUNKAVISZONY MELLETTI VÁLLALKOZÓ

	Egészség- biztosítási alap	Nyugdíj- biztosítási alap
Járulékalap: a tárgyhavi vállalkozói jövedelemkivét. Ha nincs kivét, járulékot fizetni nem kell.	Járulékalap 9%-a	Járulékalap 33,5%
Befizetési számlák elnevezése	APEH Egészségbiztosítási Alapot megillető bevételek	APEH Nyugdíjbiztosítási Alapot megillető bevételek
Befizetési számlák számlaszáma	10032000-06056229	10032000-06056236
Költségkenti elszámolhatóság	Járulékalap 5%-a	Járulékalap 24%-a

NYUGDÍJ MELLETTI VÁLLALKOZÓ

	Egészségügyi Szolgáltatási Járulék	Nyugdíjbiztosítási Alap
Járulékok alapja:	4500 Ft/hó Tételes összeg. Ha a tárgyhóban nincs vállalkozói kivét vagy átalányadós bevétel, akkor is fizetni kell! (Kivéve az orvos által igazolt keresőképtelenség időszakát.)	Járulékalap 9,5%-a (Alapja a tárgyhavi vállalkozói kivét, átalányadósoknál a tárgyhavi bevétel 25%-a. Ha nincs vállalkozói kivét vagy átalányadós bevétel, akkor nyugdíjjárulékot fizetni nem kell.)
Befizetési számlák elnevezése	APEH Egészség- biztosítási Alapot megillető bevételek	APEH Nyugdíj- biztosítási Alapot megillető bevételek
Befizetési számlák számlaszáma	10032000-06056229	10032000-06056236
Költségkenti elszámolhatóság	Teljes befizetett összeg	Nem elszámolható

A járulékok befizetési határideje főállásúaknál és munkaviszony melletti vállalkozóknál

a tárgyhónapot követő hónap 12-e.

Nyugdíj melletti vállalkozók járulékaikat – a vonatkozó jogszabály szerint – negyedévenként, a negyedévet követő hó 12-ig kötelesek fizetni.

Ne hagyjuk magunkat!

Olvastam a Taxisok Világában, hogy egy koléga nem hagyta magát egy közlekedési bírságnál, és méltányossági okból mentességet kért a pénzbüntetés alól.

Hasonló helyzetbe kerültem én is. Telefonos rendelésre igyekeztem, ahol fel kellett mennem az utasok bőröndjeiért. 11 órakor mentem a kedves utasokért. 11 óra 3 perckor már le volt bilincselve az autóm. En 11 óra 8 perckor érkeztem vissza a taxihoz. Ami dühített, a kerékbilincselő autó épp-

úgy ott állt a járdán a taxim mellett, mint én. Milyen erkölcsi alapon bilincsel meg ezután? Természetesen a „kerékszerelési” költséget ki kellett fizetnem, hiszen a KRESZ szabályait megszegtem, de a büntetést nem voltam hajlandó kifizetni! És lássátok a csodát: a rendőrhatalóság belátta, megértette mérgelődésemet, és eltekintettek a bírságtól. Javasolom, ti se hagyjátok magatokat!

Név és cím a szerkesztőségben

Rendőrök beszólásai:

• Vegye le a kezét az autóról, mert különben olyat teszek, hogy a születési anyakönyvi kivonata érvénytelen lesz.

• Ha fut, azzal csak annyit ér el, hogy fáradtan megy előzetesbe.

• Csak akkor próbálja meg, ha tud gyorsabban futni, mint 400 méter másodpercenként. Ugyanis ennyi a fegyveremből kilőhető 9 mm-es lövedék átlagsebessége.

• Szóval nem tudja, mennyivel ment? Akkor azt írhatok a feljelentésbe, amit csak akarok?

• Persze hogy beszélhet az ügyeletes tiszttel, de nem hinném, hogy az sokat segítene. Ja, tényleg... említettem már, hogy én vagyok az ügyeletes tiszt?

• Figyelmeztetés? Azt akarja, hogy figyelmeztessem? Jó, figyelmeztetem, hogy ne csináljon ilyet még egyszer, mert akkor megint fel fogom jelenteni, úgy mint most.

• A következő kérdésre adott válasz alapján fogom eldönteni, hogy részeg-e vagy sem. Miki egér macska volt vagy kutya?

• Nyugi, a bilincs csak azért szoros, mert új. Ha viseli egy darabig, kitágul.

• Igen, meg van szabva, hogy megnyitni kell bírságot naponta. Még két feljelentés, és kapok egy kenyérpíritót.

• Istenben bízunk, a többieket megnézzük a nyilvántartásban.

• Két pontosan mekkora sört?

• Nem, uram, már nincs megszabva, hogy mennyit kell bírságot naponta. Régen meg volt, de ma már annyit bírságot hatunk, amennyit csak akarunk.

• Örömmel hallok, hogy a főkapitány úr az ön személyes jó barátja. Legalább lesz, aki leteszi magáért az óvadékot.

• Szóval azt hallotta, hogy a szép nőket nem bírságot naponta? Hát ez így is van... 10 000 Ft lesz...

– Apu, veszel nekem egy hightech, 3G-s, usb-s, bluetooth-os, 12 megás hard disc-kel és integrált fotókamerával felszerelt mobiltelefont, amivel mp3-at, pdf-et és java utilities-t lehet letölteni?

– Édes fiam, nem tudnál te is csak drogozni, mint mindenki más?

A BTI kínálata

Taxicentrum Információs és Szolgáltató Iroda

1119 Budapest, Vahot u. 6. Tel.: 229-3736, mobil: 30/989-4279

E-mail: bti@taxicentrum.hu Web: www.taxicentrum.hu

Nyitva tartás: Hétfő, kedd 9–17, szerda, csütörtök: 10–17, péntek 9–14-ig

Megnevezés	eladási ár
Taxisok Világa Magazin	400.-
Személyi jövedelemadó bevallás kitöltése és elektronikus feladása	5.000 -tól
Iparüzési adó bevallás kitöltése	2.500.-
Egyéb bevallások, nyomtatványok kitöltése (NYENYI, stb.)	2.500.-
Költségszámítás (alkalmanként)	600.-
Könyvelés, adatrögzítés	4.000.-tól
Elektronikus havi járulékbavallások	1.700.-tól
BTI tagdíj (havonta)	1.500.-
Hőpapír új RASE taxiórához	140.-
Papírszalag RASE, HALE típusú taxiórákhoz	65.-
Papírszalag ECOMETER, PRINTAX, DIGITAXI típusú taxiórákhoz	40.-
Önirós papírszalag RASE, HALE típusú taxiórákhoz	140.-
Önirós papírszalag ECOMETER típusú taxiórákhoz	75.-
Önirós papírszalag DIGITAXI típusú taxiórákhoz	125.-
Önirós papírszalag PRINTAX típusú taxiórákhoz	85.-
Budapest (házszámos) és környéke (44 település) atlasz	3.300.-
Budapest atlasz (keményfedelű)	2.600.-
Budapest (házszámos) atlasz (kisebb léptékű – jobban látható)	4.000.-
Taxis brifkók, pénztárcák	2.200.-tól
Tarifatáblázat készítése/db	600.-
Engedélyszám a kocsi oldalára öntapadós	600.-
Engedélyszám a kocsi oldalára mágneses	750.-
Védőfólia szabadjelző, antenna alá	200.-
Mágnesfóliázás cm ² -ként	2.-

Az árak 2009. január 1-jétől visszavonásig érvényesek. Az ÁFA összegét tartalmazzák.

Üzemanyagárak, 2009 (Ft/liter)

Időszak	benzin	gázolaj	LPG autógáz
Január	249.00	278.00	176.00
Február	229.00	243.00	159.00
Március	245.00	254.00	155.00
Április	253.00	254.00	157.00
Május	267.00	262.00	157.00
Június	269.00	260.00	256.00

A személyi jövedelemadóról szóló – többször módosított – 1995. évi CXVII. törvény 82. § (2) bekezdése arra kötelezi az Adó- és Pénzügyi Ellenőrzési Hivatalt, hogy havonta tegye közzé a tárgy hónapban a fogyasztási norma szerinti üzemanyagköltség-elszámolással kap-

csolatosan alkalmazható üzemanyag-árat. Ha a személyi jövedelemadó törvény hatálya alá tartozó magánszemély az üzemanyagköltséget a közleményben szereplő árak szerint számolja el, nem szükséges az üzemanyagról számlát beszerezni.

forrás: www.apeh.hu

Az adó- és járulékbavallások utólagos módosítása (önrevízió) következtében fennálló különbözet után a jegybanki alapkamatnak megfelelő pótléket kell fizetni.

Határidőn túli adó- és járulékfizetés esetén az adóhatóság késedelmi pótlékként a mindenkori jegybanki alapkamat kétszeresét számítja fel.

A JEGYBANKI ALAPKAMAT ALAKULÁSA

Időszak	Százalék
2007.09.25. – 2008.03.31.	7,50%
2008.04.01. – 2008.04.28.	8,00%
2008.04.29. – 2008.05.26.	8,25%
2008.05.27. – 2008.10.21.	8,50%
2008.10.22. – 2008.11.24.	11,50%
2008.11.25. – 2008.12.08.	11,00%
2008.12.09. – 2008.12.22.	10,50%
2008.12.23. – 2009.01.19.	10,00%
2009.01.20-tól	9,50%

Előző lapszámunkban kiterjedt körképet adtunk közelebbi és távolabbi turista célpontként szóba jöhető országok legfontosabb szabályaiból, hogy kiutazó honfitársainkat ne érje oly sok meglepetés. Összeállításunkból kihagytuk Romániát, ám azóta többen ezt szóvá tették, így most pótoljuk mulasztásunkat. Bízunk benne, hasznos információkkal tudunk olvasóinknak szolgálni.

Kezdjük a határátlépéssel, amely ma már, hogy Románia is az unió tagállama, közel sem oly élmény, mint annak előtte. Az úthasználat jogszerűségét igazoló matricát célszerű még a határon innen beszerezni, mert a határon túl nem mindig kapni a benzinkutakon és a postákon sem, márpedig, ha a rendőri ezt ellenőrzik és nem találják, akár 300 eurós bírságot is képesek kiróni. Az útszéli bódékban árusító hölgyektől nem „életbiztosítás” a matricát beszerezni, ugyanis előfordul, hogy elfelejtik azt a nyilvántartási rendszerbe bevinni és akkor a tisztelt autós hoppon maradhat a kontroll során. A RoVinietat – románul ez a hivatalos neve – nem kell a szélvédőre kiragasztani, de ha kéri, akkor

Külföldiek jogosítványát is bevonják Romániában

A rendőr nem köszön,

ezt, és a vásárláskor kapott igazolószelvényt is célszerű felmutatni.

Az úthasználati díj 3,5 tonnáig: 7 napos matrica 3 euró, 30 napos matrica 7 euró, míg az 1 éves 28 euró. 3,5-7 tonna között: 1 napos matrica 4 euró, 7 napos 20, 30 napos 52, míg az 1 éves matrica 320 euró.

A romániai közutakon a megengedett legnagyobb sebesség lakott területen belül 50 km/óra, lakott területen kívül 90 km/óra, európai utakon, az E jelzésű főközlekedési utakon 100 km/óra, míg autópályán 130 km/óra. Azon személygépkocsi-vezetők, akik a jogosítványt egy éven belül szerezték meg, a mindenkori maximális sebességhatároknál 20 km/órával kevesebbel haladhatnak. Az útvizonyok nem számítanak a legtökeletesebbnek, de az európai és országos szintű utakat az utóbbi években felújították, így gond nélkül lehet rajtuk közlekedni. Rossz minőségű utakkal egyes helységeken találkozhatunk, ahol a kátyúzásra már nem maradt pénz.

A rendőrség sűrűn használja a sebességmérő készülékeit, és gyakran végez közúti ellenőrzéseket. Az esetleges sebességtúllépésért akár 100 eurónak megfelelő összeget is elkérnek. (Romániában a sebességmérő jelzőkészülék használata engedélyezett, de a mérőműszer zavarása tiltott!) A szabálysértési bíróság rendezésének kétféle módja létezik: a rendőrnek a helyszínen kifizeti a vétkes az összeget, minden esetben nyugta ellenében, vagy a polgármesteri hivatalok bármelyikében megteheti ezt. Utóbbi esetben, ha ez 48 órán belül megtörténik, úgy csak a büntetés felét kell leróni.

A román rendőröknek nem kell az intézkedés megkezdésekor bemutatkozniuk, sőt, azt sem kell közölni az intézkedés alá vont személlyel, miért történt a megállításuk. Ezt a román parlament hagyta jóvá idén tavasszal. Amennyiben ezt külön kéri az ellenőrzés alá vont személy, úgy a nevét és azonosítóját a rendőr megmondja.

MÁR A NÉMETEK IS?!

Májusi számunkban részletes tájékoztatást adtunk a környező országokba autózók számára azokról a szabályokról, melyek eltérnek a hazai gyakorlattól. Így többek között a Németország több tucat városában már alkalmazott „UMWELT ZONE” táblák után megkövetelt behajtási matricáról. Ezeket háromféle – piros, sárga és zöld – színben adják ki az erre kijelölt irodákban. Nagyon fontos, hogy a jelzést a zónákba történő behajtás ELŐTT kell a szélvédő jobb sarkába belülről felragasztani. Aki erről megfeledkezik, megbüntetik. A matricát még utazás előtt Magyarországon is lehet igényelni, 6000 Ft-os térítési díj ellenében. Ehhez a forgalmi engedélyt és a környezetvédelmi igazolólap má-

solatát előbb Németországba kell küldeni e-mail-ben, majd az onnan visszaküldött engedély alapján elkészítik a matricát. Ezt például a TÜV-SÜD úpesti irodáján keresztül akár egy-két nap alatt is el lehet intézni (www.tuv-bayern.hu/tplweb/download/finompor.pdf). A megváltott jelzés a gépkocsin a továbbiakban érvényes, azt nem kell megújítani. Az ilyen zónákkal rendelkező városokban figyelni kell az előbb említett közúti táblát az alatta lévő kiegészítő színekkel. Ugyanis van ahová a piros, sárga és zöld matricával is be lehet hajtani, van ahová csak a zölddel. Matrica nélkül viszont egyáltalán nem. A rendszer logikus és a károsanyag kibocsátás csökkentését szolgálja. El-

lentétben a hazai idióta próbálkozással, mely szerint egyik nap a páros, a másikon meg a páratlan nem közlekedhet. Függetlenül attól, hogy mi jön ki a kipufogón. Így a hazai jól fizetett „szakembereknek” sikerült a hibrid autót és a gázzal üzemelőket egyaránt kizárni abból a városból, ahol a korszerűtlen buszok elképesztő mennyiségű káros anyagot bocsátanak a levegőbe. Bocsánat, a tisztán gázüzemű autó a kivételek között szerepelt, ám ilyen nincs Magyarországon forgalomban, csak „vegyes” üzemű. Ez viszont a nagyokos rendeletekötők figyelmét elkerülte. Azóta változott a helyzet: nincs szmogriadó...

Van, amit viszont a németek

tanultak el tőlünk. A parkolással összefüggő csalásokra gondolok. Amikor az

ellenőr olyan autót is megbüntet, amelyben láthatóan ott a műszerfalán a kifizetett parkolást igazoló cédula. Nem számít, a másik szélvédő alá kerül a befizetésre felszólító csekk. Felháborodott olvasónk fényképet is hozott arról, hogy a festői kisvárosban – **Starnbergben** – úgy tűnik a külföldi autós a fejőstehen szerepét tölti be. Mert szinte biztosan nem reklámál az őt ért sérelemért. Így járt olvasónk is, aki érvényes és jól látható helyre kitett parkolócédulája ellenére, büntetést talált ablaktörője alatt. Elismerve, hogy ez eddig nem volt szokás a precíz németeknél, mi csak egyet tehetünk: javasoljuk, aki teheti, kerülje Starnberg városát. Van máshol is látnivaló a környéken bőven, nem érdemes elrontani egy kirándulást. Ugyanis valószínűsíthető, hogy ha ebben a kérdésben ilyen inkorrektek, máshol is megnyilvánulhat a hatóság packázása a magyar vendéggel.

Bár ha arra gondolok, mit érezhet az, aki onnan jön Budapestre és a parkolástól a közlekedésig ki van téve ennél komolyabb atrocitásoknak is, hát bizony belepirulok a hazai hivatalos emberek helyett. Mert ők ezt sajnos nem tehetik, az arcukon lévő igen vastag bőr miatt...

- B -



A környezetvédelmi zóna eleje tábla



A környezetvédelmi zóna vége tábla



és nem tiszteleg

A láthatósági mellény használata és gépjárműben tartása csak a 3,5 tonnát meghaladó járművek esetében kötelező, de a személygépkocsival közlekedők számára is ajánlott. A tompított fényszóró használata kötelező, mint ahogyan biztonsági gyermekülés is. Vezetés közben csak kihangosító berendezéssel szabad telefonálni, és ami a hazai előírásoktól eltérő, kötelező a személygépkocsiban is a poroltó, vagyis a tűzoltó készülék. A gumiprofil mélységének minimálisan 1,5 milliméternek kell lennie. A közlekedési lámpák pirosról azonnal zöldre váltanak, ezért több helyen is másodpercjelzővel egészítik ki a jelzőberendezést, hogy a sofőr fel tudjon készülni az indulásra.

A román kormány sürgősségi rendeletben részletezte azokat a szabálysértési eseteket, amelyek elkövetésekor a közlekedésrendészet időlegesen – 1-3 hónapra – felfüggesztheti a külföldi autóvezetők vezetési jogát Romániában. A korlátozás csak az ország területére érvényes. A külföldi állampolgár jogosítványát a közlekedésrendészet visszatartja, és az elkövetett szabálysértés megnevezésével továbbítja a magyar külképviselethez, ahonnan tulajdonosa visszakaphatja azt. A magyar jogosítványokat a nagykövetség a központi járműnyilvántartásnak továbbítja, onnan kerülnek el a tulajdonos állandó lakóhelye szerinti okmányirodához, ahol a dokumentum értesítés nyomán átvehető.

A hivatkozott kormányrendelet a vezetési jog 30 napos felfüggesztésével szankcionálja a következő szabálysértéseket:

- gépkocsi oszlop előzése piros jelzésnél vagy vasúti átjáróban;

- elsőbbség meg nem adása gyalogosnak gyalogátkelőhelyen;
- elsőbbség meg nem adása járműnek;
- közlekedési lámpa piros jelzésének figyelmen kívül hagyása;

- szabálytalan előzés;
- rendőri jelzés figyelmen kívül hagyása; A vezetési jog 60 napos felfüggesztése a következő esetekben történik:

1. elsőbbség meg nem adása, előzés piros jelzésnél, ha ennek nyomán anyagi kárral járó baleset keletkezik;

2. az adott útszakaszon időlegesen alkalmazott közlekedési tiltás figyelmen kívül hagyása;

3. áttérés a menetirány szerinti túloldalra, kivéve a szabályos előzés esetét.

A vezetési jog 90 napos felfüggesztésével sújtandók az alábbi esetek:

1. ittas vezetés (ha nem esik a vétség kategóriába, ami a törvény erejénél fogva súlyosabb megítélésű);

2. a fékrendszer vagy az irányjelző berendezés meghibásodása, ha azt a közlekedésrendészet és az útfelügyelet együttesen megállapítja;

3. áthaladás vasúti átjárón a sorompó vagy felsorompó leengedésekor és piros jelzésnél;

4. a megengedett sebesség 50 km/h-val

történő túllépése, ha azt rendszeresített ellenőrző eszközökkel bemérik.

A fentiekben részletezett esetek észlelésekor, megállapításakor közlekedési rendőr intézkedhet az autóvezető jogosítványának a visszatartásáról, azzal a céllal, hogy az érintett személy vezetési jogát Románia területén felfüggeszék. Javaslatot tesz a Megyei Közlekedésrendészet vezetőjének a vezetési jog felfüggesztésére. Más rendőri részlegek (pl. közrendi rendőrség) tagjai csak abban az esetben járhatnak el közlekedési ügyekben, ha beosztják őket közlekedési rendőri szolgálatra. Az intézkedő rendőrnek szabályos öltözékkel kell rendelkeznie: egyenruha, „Politia” (rendőrség) feliratú fényvisszaverő mellény, fehér csíkos tányérsapka. Önkormányzati rendőröknek (politia comunitara, politia rurala) nincs joguk járművek megállítására és közlekedési bírság kiszabására.

Az eljárás menete:

1. a közlekedési rendőr köteles az esetről jegyzőkönyvet felvenni; ebben rögzíti a szankcióval járó pénzbüntetés mértékét; a jegyzőkönyvet az intézkedés alá vont gépkocsivezetőnek alá kell írnia;

2. amennyiben az autós megtagadja a jegyzőkönyv aláírását, abból nem kaphat másolatot, ami nélkül viszont nem támadhatja meg bíróságon a rendőri intézkedést;

3. a jogosítvány visszatartásáról az autós 15 napra szóló igazolást (dovada) kap, hogy ez alatt – az igazolás birtokában és fedezetével –

Nagyapó állandóan a régi szép időket emlegette, különösen azért, mert olcsóbb volt az élet. Így sóhajtozott:
– Amikor kisgyerek voltam, anyám elküldött a boltba, és két vekni kenyeret, 6 almát, egy szál kolbászt, két

liter tejet és még újságot is tudtam hozni, pedig összesen 100 forint volt nálam!

Majd kis tünődés után hozzátette: – Ez ma már lehetetlen, azok a rohadt kamerák mindenütt ott vannak...

ISMÉTLÉS A TUDÁS ANYJA...

Előző – áprilisi – számunkban már megjelent, hogy május 1-jétől megváltozik a rendőrség által kiszabott bírságok számítási módja. A százalékhöz kötött büntetési tételek nagysága a következőkben konkrét számokhoz kötődik. Ezt tartalmazza az alábbi összefoglaló is:

Bírság (Ft)	30 000	45 000	60 000	90 000	130 000	200 000	300 000
Megengedett sebesség	Sebesség (km/h)						
15	30 - 40	40 - 50	50 - 60	60 - 70	70 - 80	80 - 90	90 -
20	35 - 45	45 - 55	55 - 65	65 - 75	75 - 85	85 - 95	95 -
30	45 - 55	55 - 65	65 - 75	75 - 85	85 - 95	95 - 105	105 -
40	55 - 65	65 - 75	75 - 85	85 - 95	95 - 105	105 - 115	115 -
50	65 - 75	75 - 85	85 - 95	95 - 105	105 - 115	115 - 125	125 -
60	75 - 90	90 - 105	105 - 120	120 - 135	135 - 150	150 - 165	165 -
70	85 - 100	100 - 115	115 - 130	130 - 145	145 - 160	160 - 175	175 -
80	95 - 110	110 - 125	125 - 140	140 - 155	155 - 170	170 - 185	185 -
90	105 - 120	120 - 135	135 - 150	150 - 165	165 - 180	180 - 195	195 -
100	115 - 130	130 - 145	145 - 160	160 - 175	175 - 190	190 - 205	205 -
110	130 - 145	145 - 160	160 - 175	175 - 190	190 - 205	205 - 220	220 -
120	140 - 155	155 - 170	170 - 185	185 - 200	200 - 215	215 - 230	230 -
130	150 - 165	165 - 180	180 - 195	195 - 210	210 - 225	225 - 240	240 -

elhagyhassa az országot, ill. hazatérjen. (Függetlenül: az igazolás Románia területén érvényes!);

4. amennyiben a szabálysértési intézkedés alá vont személy nem ért egyet a rendőr minősítésével, a jegyzőkönyv másolatának bemutatása mellett 15 napon belül megtámadhatja azt a legközelebbi területi bíróságon; kérnie kell a bírósági iktatás számát;

5. a bírósági iktató számmal visszatérhet a jogosítványt visszatartó Megyei Közlekedésrendészethez, ahol kötelesek visszaadni tulajdonosának a vezetői engedélyt. Amennyiben később a bíróság nem ad igazat az autósoknak, a közlekedésrendészet kezdeményezheti, hogy a megállapított időre visszatarthassa a jogosítványt;

6. a külföldi autós 1 nappal azt megelőzően, hogy elhagyja Románia területét közjegyzői nyilatkozat leadása mellett, visszakérheti jogosítványát. A közjegyző előtt saját felelősségére nyilatkozni kell arról, hogy 1 nap alatt elhagyja az országot, továbbá Románia területén a felfüggesztés ideje alatt nem fog járművet vezetni, külföldön viszont szüksége van a jogosítványára. A jogosítvány visszaadását nem az intézkedő rendőrnél kell kérni, hanem a területileg illetékes megyei közlekedésrendészet vezetőjénél. Amennyiben a felfüggesztés ideje alatt az autós mégis vezet Romániában, és hasonló súlyú szabálysértés elkövetése nyomán ismét fennakad ellenőrzésen, a minősített eset már bűncselekménynek fog minősülni, ami bírósági eljárást von maga után;

7. a visszatartott jogosítványokat a megyei közlekedésrendészeti felügyeltekre küldik, és ott tartják 15 napig, amíg a rendőri intézkedés bírósági úton megtámadható. Jó tudni: A megyei közlekedésrendészeteken állandó ügyelet van, azaz az ügyeletes tiszt hétvégeken és ünnepnapokon is felkereshető. Címek az interneten elérhetőek. Közjegyzők általában csak munkanapokon elérhetőek, így hétfői rendőri intézkedés esetén a közjegyzői nyilatkozatra meg kell várni a következő munkanapot, vagy utólag vissza kell térni Romániába;

8. a 15 nap elteltével a jogosítványokat Bukarestbe, a Román Országos Rendőrkapitányság Közlekedésrendészeti Igazgatóságára továbbítják, ahonnan eljuttatják azt az érintett autós állampolgársága szerinti nagykövetség-re;

9. a bukaresti magyar nagykövetség a Közigazgatási és Elektronikus Közszolgáltatások Hivatalába továbbítja a magyar vezetői engedélyeket, ahol a Közlekedési Igazgatási és Nyilvántartási Főosztály feldolgozza azokat, majd a jogosítványokat az állandó lakóhely szerinti okmányirodához továbbítja a tulajdonosnak történő átadásra (a vezetői engedély nem jut el az okmányirodához, ha az érintett személy nem rendelkezik állandó magyarországi lakcímmel);

10. létezik egy olyan gyakorlati lehetőség is, hogy a jogosítványt a vezetési jog felfüggesztésének idejére az intézkedést foganatosító közlekedésrendészeti egységnél tartják, ha az ügyfél azt kéri, hogy a tiltás lejártát követően ugyanott személyesen vehesse át vezetői en-

Havi aforizma

**A gondolkodás a lehető legke-
ményebb munka, valószínűleg
ezért gyakorolják olyan kevesen.**

Henry Ford

gedélyét. Ebben az esetben csak a szabálysértés tényét ismertetik az adott állam bukaresti nagykövetségével, annak továbbítását kérve a hazai illetékesekhez.

Természetesen abban bízunk, hogy ez az eljárás senkit nem fog érinteni, mégis, ha bekövetkezik a baj, nem árt tudni, milyen lehetőségek közül választhat a gépjárművezető. Személyes véleményem, ha nincs tervben, hogy rövid időn belül visszatérjünk szomszédunkhoz, akkor igérjük becsületszóra, hogy egy napon belül elhagyjuk az országot és a kitiltás ideje alatt arra sem nézünk. A legrosszabb esetben 90 napot valahogy csak kibírunk nélkük.

Közúti baleset esetén, ha valamelyik jármű megsérült, függetlenül attól, hogy történt-e személyi sérülés vagy sem, a rendőrséget értesíteni kell, és tőlük igazolást („Constatare”-t) kell kérni. E nélkül az autó nem léphet ki az országból, és nem javítható. Személyi sérülés nélküli kisebb baleseteket követően a rendőrség nem mindig jelenik meg a helyszínen, ilyenkor a mozgásképes járművel a rendőrségre kell menni, ahol azt szemlézik és kiállítják az igazolást. Jó tanács: azon esetekben, amikor a román fél a baleset előidézője, célszerű annak biztosítóját felkeresni, és a szemlélet ott elvégeztetni a saját járműre vonatkozóan. Ennek elmulasztása esetén a román biztosító nem biztos, hogy fizetnek, arra hivatkozva, hogy nincs módjuk a szemlélet megejtésére.

Lehet, hogy a vámelőírásokat célszerű lett volna a cikk elején megemlíteni, talán itt sem értelmetlen a legfontosabb szabályokra felhívni a figyelmet:

Románia EU-tagsága révén, a határálomásokon vámellenőrzés nincs. Ugyanakkor a romániai beutazáskor figyelembe kell venni, hogy itt is érvényes a legtöbb, a Magyarországra való beutazáskor érvényes vámelőírás. A beutazáskor legfeljebb 10 000 USD értékű valutát lehet készpénzben bevinni; ezt az összeget be kell jelenteni, ugyanis csak a behozott értéknek megfelelő összeget lehet kivinni az országból. A 10 000 USD meghaladó összeget csak banki átutalás révén lehet Romániába bejuttatni.

A nagy értékű ékszereket vagy elektronikai cikkeket is be kell jelenteni a beutazásnál; kiutazásnál ugyanis a román hatóságok kérhetik ezek beszerzési számláját. Szigorú előírások szabályozzák a lőfegyverek, régiségek és gyógyszerek bevitelét, illetve kihozatalát. Ezen előírások be nem tartása az említett cikkek elkobozásához és büntetéshez vezethetnek. Éppen ezért az érvényben lévő pontos szabályokról érdemes indulás előtt érdeklődni a román nagykövetségen.

Kovács Zoltán Tamás

Egy pasi minden este kukkolja a szomszéd lányt az ablakon át, ahogy az vetkőzik a szobájában. Egyik nap aztán csörög a telefon:

– Helló! Én vagyok a szomszéd lány, akivel szemben lakik. Nem találok a rózsaszín bugyimat, nem látta véletlenül, hogy hová tettem?

– Mi a közös vonásuk a politikusoknak és a pelenkának?

– ???

– Mindkettőt gyakran kell cserélni. Legtöbbször ugyanabból az okból...

Aki az életet tréfának tartja, az gondoljon a poénra is.

Egy férfi fegyverrel a kezében beront egy bankba és az összes készpénzt követeli, amit a rémült pénztárosnő át is ad neki. Miután megszerezte a pénzt, körülnéz és megkérdezi a mellette álló férfit:

– Látott maga engem itt bankot rabolni?

– Igen, uram, láttam.

Erre a bankrabló szó nélkül lelévi. Majd a mögötte álló férfihoz fordul:

– És maga látta, ahogy kiraboltam ezt a bankot?

– Én nem, de a feleségem igen...

Lincoln a kandalló fénye mellett tanult. Mozart gyertyafényénél komponált. Galilei olajmécses világa mellett jegyezte le felfedezéseit.

Egyikőjünknek sem jutott eszébe, hogy nappal dolgozzanak?

Floridában nemrég készítették egy hivatalos felmérést. Arról kérdezték a lakosságot, hogy komoly társadalmi problémának tartják-e az illegális bevándorlást.

29% azt válaszolta, hogy: „Igen, komoly problémának tartom.”

71% azt válaszolta, hogy: „No es un problema serio.”

Egyre népszerűbb

Citys teniszverseny

Idén is megrendezésre került a most már akár hagyományosnak is mondható City Taxi teniszverseny a BKV sportpályán. Az esemény fejlődését mi sem bizonyítja jobban, mint hogy az eddig megszokott jelentkezőkön kívül ezúttal rengeteg új „arccal” is találkozhattunk. Ők igyekeztek megtörni a „spillerek” évek óta tartó hegemoniáját. Többé-kevésbé sikerrel ez sikerült is. A helyszínen finom bográcsgulyással és jófajta sörrel próbálták a versenyzők pótolni a kalóriavesztéseket. Egy-két résztvevőn mintha mutatkoztak volna az „erőspista” hatásai, de a szurkolók büntetlenül élvezhették a nagyszerű ízeket. A modern világ hívó szavát követve sikerült a rendezvénynek megnyerni két nagyhírű

Erről írt a Taxisok Világa 10 évvel ezelőtt, 1999 júniusában

10 éve történt

Arcképes igazolvány a taxisoknak

1999 júniusában vezették be az arcképes taxivezetői igazolványt. Eredeti célja szerint a taxis szakma megtisztítása lett volna a feladata, ugyanis ha szakmai vagy etikai okból ezt az igazolványt időlegesen vagy véglegesen visszavonja a kiállító hatóság, akkor tulajdonosa sem vállalkozóként, sem alkalmazottként nem taxizhatna tovább. A jó kezdeményezés azonban – mint sok más ebben a szakmában – célját elvesztve mára csak egy felesleges bürokratikus nyűggé vált.

Ellenőrizték a fogyasztóvédők

Rendszeres és átfogó ellenőrzés helyett ellenőrzési kampányokkal próbálkozik a hatóság, ami gyakorlatilag senkinek sem jó, ráadásul még haszontalan is, hiszen célját nem éri el. Az ellenőrzés hírére azok, akiknek valami takargatnivalójuk van, egyszerűen leállnak néhány órára, így megúszva a felelősségrevonást, akiknek viszont rendben vannak a dolgaik, hosszú percekig, nemritkán félórát is kiesnek a munkából a felesleges végzés nyomán. Így van ez napjainkban, és így volt tíz évvel ezelőtt is, amikor a fogyasztóvédelem a társhatóságok bevonásával országos, átfogó ellenőrzést végzett. A következő szabálytalanságokat állapították meg:

- A 157 megvizsgált taxiból 1 fő nem rendelkezett taxiengedéllyel (állítólag elvesztette)
- A panaszfórumokról tájékoztató matrica 13 esetben hiányzott
- A tarifák megnevezése több esetben hiányzott, ill. megtévesztő volt
- Nem adott nyugtát 12 fő
- Egy esetben éjszakai tarifát alkalmaztak nappali helyett
Hát ilyen „hatalmas” hibákat követtek el a

taxisok. Gyanítom, azóta azért rosszabb a helyzet. Amit persze nagymértékben javítani lehetne állandó, következetes, átfogó ellenőrzésekkel, szigorú, visszatartó erejű büntetési tételekkel, oktatással, felvilágosítással, tanítással. Persze, csak akkor, ha lenne erre bármilyen halvány szándék is ebben a politikai sárdobálós dágványban, amiben jelenleg tapicskolunk...

Újabb taxiállomás-rendezési tervet a fővárosban

Nem kívánok sok időt vesztegetni a témára: mint azóta többszörösen kiderült, átláthatatlan, végrehajthatatlan, bürokratikus szabályozás született, amelynek egyetlen területe működik zökkenőmentesen: a díjak beszedése...

Vélemények a drosztrendeletéről

A taxitársaságok, az érdekképviseletek és a „mezei” taxisok is véleményt nyilvánítottak a taxiállomásokat szabályozni kívánó rendelet tervezetéről. Talán nem meglepő, hogy a vélemények nagy része nem támogató, hanem kritikus, sok esetben egyenesen lesújtó volt:

- „kétségeink vannak abban a tekintetben, hogy kötelezhető-e közterület használati díj fizetésére az a vállalkozó, aki esetleg nem kívánja igénybe venni a taxiállomások szolgáltatásait” (azóta már tudjuk: kötelezhető!)
- „Teljesen felesleges egy újabb engedélyt kreálni, hiszen a fővárosra érvényes taxiengedély már biztosítja, hogy a taxisnak taxiállomás-használati jogosultsága van.”
- „Miért kell kérelmet beadni egy olyan engedély iránt, amely a vállalkozás feltétele? Ha kérelmet kell beadni, azt nyilván el is lehet utasítani. Milyen indokkal?”

- „A panasziroda fenntartása teljesen felesleges és elhibázott elképzelés. Az utasok panasza nem a taxiállomásokkal, hanem a taxiszolgáltatással áll kapcsolatban... nem említi a tervezet ugyanakkor azt, hová fordulhat panaszával az a taxis, akit a taxiállomásról elzavarnak, nem engednek beállni, annak ellenére, hogy a megállapított díjat fizeti.”
- És végül: „A javasolt szabályozás teljesen életszerűtlen, nem megvalósítható, elfogadását maximálisan ellenezük!”

Fővárosi taxitarifák 1999 júniusában

Ebben az időben tíz taxitársaság működött Budapesten. Az összehasonlítás érdekében minden társaság esetén a legmagasabb helyi nappali tarifát vettük figyelembe, ez legtöbbször „utcai”, „hotel”, vagy „vendéglátó” megnevezéssel szerepelt a tarifátáblákon.

(Alapdíj-kilométerdíj-percdíj)

• Budapest Taxi:	99-179-44
• Budataxi:	150-159-39
• City Taxi	100-169-39
• Euro Taxi	100-120-30
• Főnix Taxi	50-200-50
• Főtaxi	100-160-35
• 6x6 Volán Taxi	100-159-38
• Rádiótaxi	116-150-30
• Taxi 2000	100-149-30
• Tele5 Taxi	100-159-39

Ma most akkor számoljunk egy kicsit. Abban az időben, amikor a társaságok a fenti tarifákat alkalmazták, egy liter 95-ös benzin 169 forintba került. Ma közel van a 300-hoz. Autót vehetél jó esetben egymillió környékén. Ma kétféle millió alatt nemigen. Abban az időben még azért előfordult néhány integető utas. Ma már telefonon rendelő is alig. Vajon milyen rafinált és varázslatos közgazdasági számítások alapján éri meg ma, 2009-ben, 164-180 forintos kilométerdíjjal szállítani az utasokat...?



támogatót is. A VINCOTTE és a Fehér Sport Teniszcentrum jóvoltából pedig igényes ajándékok is jutottak a győzteseknek. A majdnem sötétedésig tartó esemény végén a szervezők joggal gyűjtötték be a gratulációkat és bizonyosodtak meg arról, hogy jövőre is érdemes lesz összehívni a Citys teniszezőket egy kellemes játékra.

Díjazottak:

Egyéni:	
I. Kaproncai Géza	(287)
II. Kasler László	(613)
Páros:	
I. Gönci Károly	(734)
Kupás Ferenc	(478)
II. Hajduska Tibor	(861)
Kovács Zoltán	(331)
III. Bauer Zoltán	(50)
Képes László	(547)

Szeretem az extrém sportokat, mert közben rengeteg új barátot ismerek meg: mentősöket, balesetiséket, gyógytornászokat és kedves embereket, akik kihívták a mentőket!!!

A biztonsági öv lehet, hogy korlátoz a mozgásban, de még mindig nem annyira, mint a tolószék.

KÜLDJ EGY RECEPTE!

Emlékezem a Művész Úrra

Alfonzó-pörkölt

Ülök a vízparton, és egykedvűen merengem. A gazdasági válság, a különböző újonnan bevezetett adónemek – mind minket sújtanak. Eszembe jut az 1973-as év, akkor az olajár robbant, meg a cserearány romlott. Politikusaink akkor is, most is azt süketelték, hogy nincs így... egyszerűen a helyzet pocsek. Folyamatosan nyomás alatt tartanak, rossz a hangulatunk. Szinte nincs olyan magyar család, amelyben ne lenne legalább egy munkanélküli. Mégis azt mondom, fel a fejjel, van kiút! Jó gyógyszer például a nosztalgia, ez enyhíti a fájdalmat, legalábbis átmenetileg.

Estéitek hangulatos eltöltésére javaslok például a bográcsoszt. Itt a gyönyörű tavasz, jön a még szebb nyár, tehát ennek a ragyogó időtöltésnek pont itt az ideje! És hogy jön ide Alfonzó?

A taxizással eltöltött harmincegy év nagyon hosszú idő. Ezalatt sok közismert emberrel találkoztam, és büszkén mondhatom, talán kedveltek is engem. Gyakran beszélgettünk hétköznapi dolgokról, érdekes volt őket a színpadon kívül is megismerni. Kiemelkedő élmény marad a számomra Alfonzó művész úr. Utazásaink alkalmával sokszor szóba került a sport, a nők, és nem utolsósorban a gasztronómiai élvezetek. Világlátott emberként, nagy életművészként is közismert volt. Egyik utazásunk alkalmával elmesélte nekem az Alfonzó-pörkölt történetét. Mivel ő szakácsként is dolgozott, nevezetes volt pincepörköltjéről. Valamikor a 60-as évek elején 140 adagot adtak el belőle a Béke szállóban. Az étel nagyon érdekes főzési technikája, fűszerezése és tálalása miatt. Különösen a tálalása felejthetetlen a számomra, még mindig szép érzéseket vált ki belőlem.

Javaslok, hogy a főzés megkezdése előtt egy-két pohár száraz kéfrankossal lazítsuk fel gátlásainkat, aztán nézzük a konkrét feladatot és a hozzávalókat.

Szükségünk van egy legalább 18 literes bográcsra kihajtható bitóval, valamint vastag paraszú, nyugodt tűzre, melyet később egy-egy szál akác hozzáadásával könnyen tudunk kezelni.

Mivel különféle húsokat használunk, és ezeknek más-más a puhulási idejük, a tűznek különös jelentősége van, nagyon oda kell rá figyelni!

Hozzávalók:

1,5 kg marhalábszár,
1 kg marhanyak,
1 db hátsó csülök (kb. 2 kg),
1,5 kg sertéslapocka,
1 db marha velős csont (0,5-1 kg),
0,5 kg kolozsvári szalonna,
0,3 kg füstölt, nyers sertésárja vagy comb,
10 fej közepes vöröshagyma,
2 fej fokhagyma,
1 csomag szerecsendió,
1 csomag egész bors (őrölve),
10 dkg kalocsai házi nemes paprika,
1 szál zöld rozmarin,
0,5 kg paradicsom,
2 db erős hegyes paprika,
1 csomag kömény,
2 szál zellerzöld,
0,5 l száraz vörösbor,
0,2 dl konyak,
20 dkg füstölt trappista sajt,
3 csomag petrezselyemzöld (apróra vágva),
5 l csontleves,
5 dkg extra erős kalocsai paprika,
0,5 kg sertés házi zsír,
0,3 l napraforgóolaj,
1 üveg Erős Pista,
3 db babérlevél,
24 főre nokedli, savanyúság,
só, ízlés szerint,
valamint a szakács üzemanyagára (házi pálinka, sör, bor, ásványvíz).

Ha nagyon igényesek vagyunk, a húsokat legalább két nappal hamarabb tisztítva, összevágva, enyhén borsos, fokhagymás, vöröshagymás, olajos pácba tesszük, fajtánként elkülönítve és naponta kétszer átforgatjuk. Felhasználásig a hűtőszekrény leghidegebb pontján tároljuk. Ingyencsek egy kis mustárt is tehetnek hozzá.

Pálinkafőző honfitársaink anyagi helyzetének erősítésére időnként fogyasszunk el egy-egy stampedli házi rettenetést, és kezdődjön a főzés!

Első lépésként tegyük fel a kolozsvári szalonnát és süssük ki. Amikor már ropogós, szedjük ki egy tányérba.

Adjuk a sertészsírt ízlés szerint a kisült szalonnaszírhoz, és hevítsük. A forró zsírra dobjuk rá az összevágott hagymát és a fokhagyma 2/3-át. Pirítsuk aranyárgára, kicsit erősítsük a tüzet és öntsünk rá 2-3 dl vizet. Ezzel szétrobbantjuk a hagymát.

Szórjuk meg köménnyel, várjuk meg,

amíg „megpattan”, tegyük bele az összevágott paradicsomot és paprikát, majd – pár perc múlva – a velős csontokat és a marhalábszárát. A húst lassú tűzön szürkére pörköljük. Amikor levét engedett, annyi csontlevet öntsünk hozzá, hogy ellepje a húst.

Ez utóbbi művelet többször ismételjünk, miközben a bográcsot folyamatosan rázogattuk. Körülbelül 1 óra elteltével adjuk hozzá a marhanyakat. Az ajánlott idő nem szentírás, kóstolni muszáj!

A marhanyakat is pároljuk kb. 1/2 órát, majd tegyük hozzá a csülköt és a füstölt húst. Újra öntsük fel csontlével, főzzük kb. 40 percig, majd tegyük bele a sertéslapockát, a babérlevelet és a felsorolt fűszerekből egy keveset. Ismét öntsük fel úgy, hogy 3 ujjnyival ellepje a húst. Lassú tűzön, rázogattva főzzük és kezdjük meg a kalocsai nemes paprika „elnyeletését”. Ekkor, kb. 1/2 órára tegyük bele a zellerzöldet. Ilyenkor a segéderők megkezdhetik a füstölt sajtos nokedli elkészítését.

Ezután már gyakran kóstolunk, és még gyakrabban koccintunk!

A pörkölt teljes főzési ideje kb. 3-3,5 óra, az utolsó fél órában adjuk hozzá a vörösborot és a konyakot. A zöld zellert kidobjuk, és készre fűszerezzük az ételt. A készre főzés lényege, hogy a lassú főzés során csökkenjen a lé mennyisége, ezáltal összeérnek az ízek. A vörösborot és konyakot ki kell gőzöltetni, úgy, hogy csak a pikáns fanyarság maradjon, semmiképpen sem lehet savanyú! Az erősséget is ekkor állítsátok be – a társaság igényei szerint. Addig rottyogtassátok, míg a lé éppen elfedi a húst.

A kóstolásba vonjátok be a társaságot is, így lesz közös az élmény!

E csodálatos pörkölt elkészülte után jöhet az est fénypontja, a tálalás. Hófehér tányérra körkörös salátaleveleket teszünk, úgy, hogy lelógjon a tányér széléről. A nokedlit szintén körkörös rakjuk a tányérra, úgy, hogy középen egy „kráter” maradjon, ide szedjük a pörköltet, és az egészet megszórjuk frissen vágott petrezselyemmel.

Eztétikailag is kifogástalan! Piros, fehér, zöld – mint egy kokárda!

Gyönyörű, mámoros este, remek magyaros ízek, szép nők, emlékek – mind hozzájárulnak ahhoz, hogy megfeledezzünk a jelen problémáiról. En már többször készítettem el az ételt sikerrel, nektek is ezt kívánom.

Jó étvágyat!

City 231

Ki kicsoda a budapesti utcanévtáblákon?

Bányai Elemér utca

Bányai Elemér (1875-1915) Író, újságíró. Az I. világháborúban hősi halált halt.

Bányai Júlia utca

Bányai Júlia (1824-1883) A szabadságharc katonája, századosi rendfokozatban.

Bárczi Géza utca

Bárczi Géza (1894-1975) Állami és Kossuth-díjas nyelvész, egyetemi tanár. A Magyar Tudományos Akadémia levelező tagja.

Bárczy István utca

Bárczy István (1866-1943) Jogász, politikus, országgyűlési képviselő. A főrendiház tagja, miniszter. Budapest Polgármestere, majd főpolgármestere.

Bárdos Artúr utca

Bárdos Artúr (1882-1974) Színigazgató, színműíró, rendező. Három évtizeden keresztül a Belvárosi Színház igazgatója.

Báróczy utca

Báróczy Sándor (1735-1809) Író, műfordító, a magyar nemesi testőrség ezredese.

Baross tér, Baross utca

Baross Gábor (1848-1892) Jogász, vármegyei tiszviselő, országgyűlési képviselő, közlekedésügyi államtitkát, majd közleke-

dési miniszter. Nevéhez fűződik az államvasutak, a posta és az iparoktatás reformja.

Bársony István utca

Bársony István (1855-1928) Író, újságíró, a Petőfi Társaság, a Kisfaludy Társaság tagja. Több újság szerkesztője, főszerkesztője.

Barta Lajos utca

Barta Lajos (1878-1964) Kossuth-díjas író

Bartók Lajos utca

Bartók Lajos (1851-1902) Költő, újságíró, a Kisfaludy Társaság tagja.

Bátori László utca

Bátori László (?-1484) Pálos szerzetes, az egyik első bibliafordító. Boldoggá avatták.

Batsányi János utca

Batsányi (Bacsányi) János (1763-1845) Költő, a magyar jakobinus mozgalom résztve-

vője, a Magyar Tudományos Akadémia levelező tagja.

Bebo Károly utca

Bebo (Bebó) Károly (1712-1779) szobrász, a Zichy család szobrásza, építési felügyelője, az óbudai Zichy-kastély tervezője.

Beck Ö. Fülöp utca

Beck Ötvös Fülöp ((1873-1945) Szobrászművész, éremművész.

Beller Imre utca

Beller Imre (1845-1895) Római katolikus plébános Rákospalotán, új templomot épített.

Bél Mátyás utca

Bél Mátyás (1684-1749) A XVIII. Század legnagyobb – latinul író – magyar tudosa, korának európai hírű polihisztorja.

Juhász Péter

Az afrikai vadász meséli az unokájának:

- Emlékszem, egyszer puska nélkül egy szál késsel a kezemben nyolc felbőszült, éhes oroszlánnal kellett szembeszállnom. Az életem volt a tét.
- De nagyapó, pár éve még csak hármat mondtál!
- Mert akkor még túl kicsi voltál ahhoz, hogy megtudd a véres igazságot.

X. Jubileumi taxis kispályás foci kupa!

Kecskemét, 2009. szeptember 5-6.
Műkerti sétány, KTE műfüves pálya

Ismételten megrendezésre kerül, az ország legnagyobb vidéki taxis focitornája. A válság ellenére egy új és szép helyszínre sikerült szervezni a jubileumi tornát. Bizony immár tíz éve hogy elindítottuk a taxisok által oly népszerű focis találkozót. Ismételten szeretettel meghívunk minden taxis vállalkozást, utasainkat, barátainkat, és nem barátainkat, egy sportszerű de küzdelmes versengésre, és az azt követő bulira a Hírös városba.

Szállás lehetőségek 2500 Ft / főtől.

Este buli DJ Papussal.

Érdeklődni: Lossó Géza • 70/335-41-35 • 20/ 99-28-018



Találtunk egy verset

Drávucz István szerkesztésében

Mottó: „Ma bort iszom – holnap nem lesz.”

(Etruszk közmondás)

Az idő tájt, amikor három deci jó minőségű szekszárdi kadarka három forint nyolcvan fillérbe került, működött egy igen jó hírű kulturális intézmény a József utca–Nagyfuvaros utca és a Mátyás tér találkozásánál. A 0149. sz. Italbolt. A számban ugyan nem vagyok egészen biztos, abban azonban igen, hogy a jámbor józsefvárosi nép ezt is, mint minden ilyesféle roppant kedélyes helyet az *akkori* zsarnoki rendszerrel való dacos és kérlelhetetlen szembenállásának jeleként átkeresztelt, egyszerűen csak kocsmának vagy talponállónak nevezte. Merthogy itten leülni nem lehetett, nem volt hová. Talpon állva köllött a kis kerek állópultoknál könyökülve „fogyasztani”. A törzsgárdatagoktól külön elismerő nevet is kapott, ez volt a „Csirizes”, mert kellő mennyiség elfogyasztása után az ember úgy érezte, odatapad a lába a padlóhoz. A Csirizes nem tévesztendő össze a Rákóczi téri „Köpködő”-vel, mert az szellemiségében és kultúrájában összehasonlíthatatlanul hátrányosabb helyzetű volt.

Belépünk a szentélybe: a bejáratnál szemben a hosszú kiszolgálópult, azzal átellenben a kassza, ott blokkot kapunk, blokkal meggyünk a csaposhoz, majd helyet keresünk. Nem könnyű, de megéri. „Fogyasztópultunk” alsó kerek lapján ihatta a gyerek a málnaszörpöt vagy a Bambit (az ideszoktatás lehető legemberbarátibb módszereként), fölötté hörpíthette a magáét az atya.

Egy ugrásnyira a Dankó utca, így hát mindig akadt alkalmi muzsikusz az amúgy sem

görcsös hangulatot oldandó. Kezdetét vette az etnikai összeborulás.

Ha akkor én, a takonypóc ott helyben megkérdem atyai pártfogómat: „Béla bátyám, tudja-e, mi az a rasszizmus?”, így válaszolt volna: „Tudja a rossebb! Meglehet, valami káromkodás-féle. Korán kezded, te gyerek, ha megegyeszer kijted a szájadon, bemondalak az anyádnak!”

A hónap második napján délután, műszak végén megtelt ez az áldott emlékeztető hely. De semmi lökdösődés, tülekedés, kiváltságos pulthoz nyomulás, mindenki türelmesen várt a sorára, mindenki megkapta a magáét. Idővel aztán kigyűtt az emberből az *őszinte* – már persze, amíg meg nem bicsaklott a nyelv. Mindezért hát ez a hely volt és marad számomra a *valódi* demokrácia helyszíne, ez nekem a minta, az etalon, és ezért nem böcsülöm sokra a mai annak hazudottat, a „politikai pulthoz” tülekedést, egymás kikönyöklését.

Akkoriban és ott *mindenki egyet akart* – a szomját oltani. Ez a bizonyítéka annak, hogy van ám népünkben egyetakarás, csak megköll azt találni. No meg hát a józsefvárosi férfiember olyan volt, akár az etruszk (utalunk a mottóra): ma bort iszik, mert holnap tán már nem lesz – vagyis fizetésnapon köll sűrűgetősen inni, később már erre nincs mód (pénz), a hónap végén már csak azok tértek be ide, akiket a hazalátogató amerikai nagybácsijuk meghívott.

„Na ja, ha kend a demokrácia etalonjának egy valahai lepunnyadt józsefvárosi csehót tartja, magára vessen, úgy is fogja végezni” – mondhatják, és meglehet, hogy igazuk van.

Merthogy – teszem azt – egy demokratikus parlament ugyebár mégsem vethető össze a kocsmával. Nem bizony! Ne böcsméljük a kocsmát holmi illetlen összehasonlítgatással!

Most pedig innét a mélyből éteri magasságokba emelkedünk, merthogy a továbbiakban a *kultúrpiálásról* lesz szó.

Kérem is kendteket, tessenek csak vigyázni, mert akkora langeszek írták az alábbi idézeteket, hogy félő: megpörköldünk olvasásuk közben.

Itt van ni mindjárt a gigászi koponya, a Voltaire, aki úgy vélte, hogy: „Az emberiség három legnagyobb ajándéka : az irodalom, a bor és a szerelem.” Hát ő már csak tudta, gyakorolta is mind a hármat.

Mária Terézia egy alkalommal tokaji asszút küldött a jámbor életű XIV. Benedek pápának. A tokaji annyira ízlett Őszentségének, hogy ímígy köszönte meg: „Áldott legyen a föld, mely téged termelt, áldott legyen az aszszony, ki téged küldött, áldott vagyok én, ki téged iszlak!”

Az alkoholizmussal még rosszindulattal sem vádolható Szent Ágoston cirka ezerhat-száz évvel ezelőtt intelmeiben többek közt ezt írta: „Sok esetben azonban szükséges az embernek a bor. A gyenge gyomrot erősíti, az elfogyott erőt újjáteremti, a hideglelősnek meleget ad, ha sebre cseppent, begyógyítja, elűzi a búskomorságot, messze kerget a lélekből minden fáradtságot, vígságot hoz.”... Na ugye.

A magyar irodalomban, jelesül a költészetben igen nagy hagyománya van a *jó bor* dicséretének. Különösen a nemzeti felbuzdulások időszakában írtak költőink mintegy kötelező penzumként a magyar bor felsőbbrendűségéről, szembeállítva azt az idegenországi nyiszlettek „serivásával”. (Óh, te drága Kőbányai Világos, ugyan hol bújdokolsz?)

A mi XX. század előtti történelmünk bővelkedik az ilyen-olyan összeesküvésekben. „Itt valahol, ott valahol négy-öt magyar összehajol” – írta Ady Endre... Az akármiféle zsarnokok elleni összeesküvés úgyszólván elképzelhetetlen volt borozgatás nélkül, a bort nem ivók ügye eleve veszve volt.

Vörösmarty Mihály, minden magyar költő papája csudamód képes volt megverselni mindent, ami csak él, mozog, lélegzik, gondolatot, eszmét támaszt. Nem is maradt ki költői repertoárjából a magyar *elneserkentő*, a bor. Az egyik legismertebb operánkban, Erkel Hunyadi Lászlójában tőle való a híres bordal. Idetesszük, dallamát bizonyára sokan ösmerik, tessenek csak dúdolgatni, és meglátják, nyomban belénk lopózik az a fránya nagy magyar lelkeség. Írta még 1843 augusztusában, és nem véletlenül adta neki ezt a címet, ni:

Elkészítik a világ legnagyobb számítógépét, ami már mindent tud. Az átadási ceremóniára újságírókat is meghívnak, akik tesztelhetik a gép tudását.

Az egyik elhatározza, hogy megtréfálja a gépet:

– Hol van az apám? – írja be a bilentyűzeten.

A számítógép néhány másodperc után nyomtatja is a választ:

– Floridában horgászik.

– Ez egy buta gép – mondja az újságíró a többieknek. – Megette ezt a beugrató kérdést, apám ugyanis már meghalt.

Az egyik programozó mondja neki, hogy a gép talán félreértette a kérdést, próbálja meg másként megfogalmazni.

– Hol van anyám férje? – teszi fel a kérdést a trükkös újságíró.

Ismét néhány másodperc gondolkodás, majd jön is a válasz:

– Anyád férje 3 éve meghalt, apád meg még mindig Floridában horgászik.

* * *

Áronkát kérdi a tanító néni:

– Mi az apukád, Áronka?

– Beteg.

– Azt kérdeztem, hogy mit csinál?

– Köhög.

– Jó, de mivel foglalkozik?

– Borogatja magát.

– És mit csinál akkor, ha nem beteg, nem köhög, nem borogatja magát?

– Akkor egészséges.

* * *

Az anyós felhívja orvos vejét.

– Fiam, kificamodott a bokám, most mit csináljak?

– Sántítson mama, sántítson!

KESERŰ POHÁR

Ha férfi lelkedet
Egy hölgyre föltevéd,
S az üdvösségedet
Könnyelműn tépi szét;
Hazug szemében hord mosolyt
És átkozott könyűt,
S míg az szívedbe vágyat olt,
Ez égő sebet üt;
Gondold meg és igyál:
Örökké a világ sem áll;
Eloszlik, mint a buborék,
S marad, mint volt, a pusztá lég.

Ha, mint tenelkeden,
Függél barátodon,
És nála titkaid:
Becsület és a hon,
S ő síma orgyilkos kezét
Befúrja szívedig,
Míg végre sorsod árulás
Által megdöntetik;
Gondold meg... stb.

Ha szent gondok között
Fáradtál honodért,
Vagy vészterhes csatán
Ontottál érte vért,
S az elcsábúltan megveti
Hű buzgóságodat,
S lesz aljas-, gyáva- és buták
Kezében áldozat;
Gondold meg... stb.

Ha fájó kebleden
A gondok férgé rág,
S elhagytak hitlenül
Szerencse és világ,
S az esdett hír, kéj s örömed
Mind megmérgezve van,
S remélni biztosabbakat
Késő vagy hasztalan;
Gondold meg... stb.

S ha bánat és a bor
Agyadban frígyre lép,
S lassanként földerül
Az életpuszta kép,
Gondolj merészet és nagyot,
És tedd rá éltedet:
Nincs veszve bármi sors alatt
Ki el nem csüggedett.
Gondold meg és igyál:
Örökké a világ sem áll;
De amíg áll, és amíg él,
Ront, vagy javít, de nem henyél.

Keserűnek keserű a vers, hát édes Istenem, olyan, mint maga a költő, költészetünk drága legborúlátóbbja. De nem állt távol tőle az írónia sem. A Főti dal című hosszabb verséből végezettel csak egy strófányit közlünk, azt, amit megkülönböztetett tisztelettel ajánlunk a mai politikai szájhősködőknek:

Bort megissza magyar ember,
Jól teszi,
Okkal-móddal meg nem árthat
A szeszi.
Nagyot iszik a hazáért
S felsívít:
Csakhogy egyszer tenne is már
Valamit.

Tanúsíthatom: éppen így vélekedtek akkoriban pultra könyökülve a józsefvárosi talponállóban is. No persze, ennél kevésbé fennkölt stílusban.

Külföldi tapasztalattal, nagy gyakorlat-
tal, szakma- és beszédorientált angoltanítást vállalok, kezdőtől bármilyen szintű nyelvvizsgáig.

Taxisoknak nagyon kedvező áron, a City taxi munkatársainak, családtagjainak extra kedvezményvel. Rugalmas időbeosztással, munkanapokon és hétvégén is.

Hívd bizalommal Ildikót

a 061/788-7991, 0670/371-4240-es tel.számom, vagy hagyatsz üzenetet a vermesi@citromail.hu e-mai címen is.

Kulturális ajánlat**RATHA-YATRA
INDIAI SZEKÉRKARNEVÁL**

Egzotikus családi programot ajánlunk: július 12-én, vasárnap kerül megrendezésre a 16. Szekérfesztivál. Indulás 11-kor a Hősök teréről, érkezés kb. 14 órakor a Vörösmarty térre, ahol egész nap programok várják

az érdeklődőket. Lesz keleti kirakodóvásár, színpadi program zenével, transzcendentális esküvő, és megköstölhetők vegetáriánus finomságok is.

Aki viszont e szép napon is dolgozni

kényszerül, számítson némi forgalomkorlátozásra a szekérútvonalán (Hősök tere – Andrassy út – József Attila utca – Roosevelt tér – Vörösmarty tér).



Taxisoknak kedvezményekkel

FLEKKEN gyorsétterem a körúton

A cím így önmagában nem túl sok érdekeséget rejt. Egy gyorsétterem nyílt a Ferenc körúton, az Üllői út sarkához közel, na és, van ilyenből éppen elég. A hír attól válhat érdekessé, hogy ugyanaz a Sanyi üzemelteti, akit az éjszakai taxisok legutóbb a Caligula-bár üzemeltetőjeként ismertek meg. Mint arról már egy alkalommal írtunk, ő régebben taxizott is egy ideig, majd különféle éjszakai szórakozóhelyeken került jó üzleti kapcsolatba az oda, vagy onnan fuvarozó egykori kollégáival. Tekintettel arra, hogy minden – e helyen nem részletezett, ám elvárt és megszokott – járandóságot pontosan és korrekt módon rendezett, a taxisok körében népszerű is volt minden általa vezetett hely. Ez alkalommal viszont nem csak minket lepott meg döntésével. Ugyanis az éjszakai otthagya egy speciális kínálattal üzemelő gyorsbüfét nyitott a Fe-



A képek még a nyitás előtt készültek, ma már az asztaloknál vendégek ülnek, a pult mögött pedig mosolygós személyzet várja a betérőket

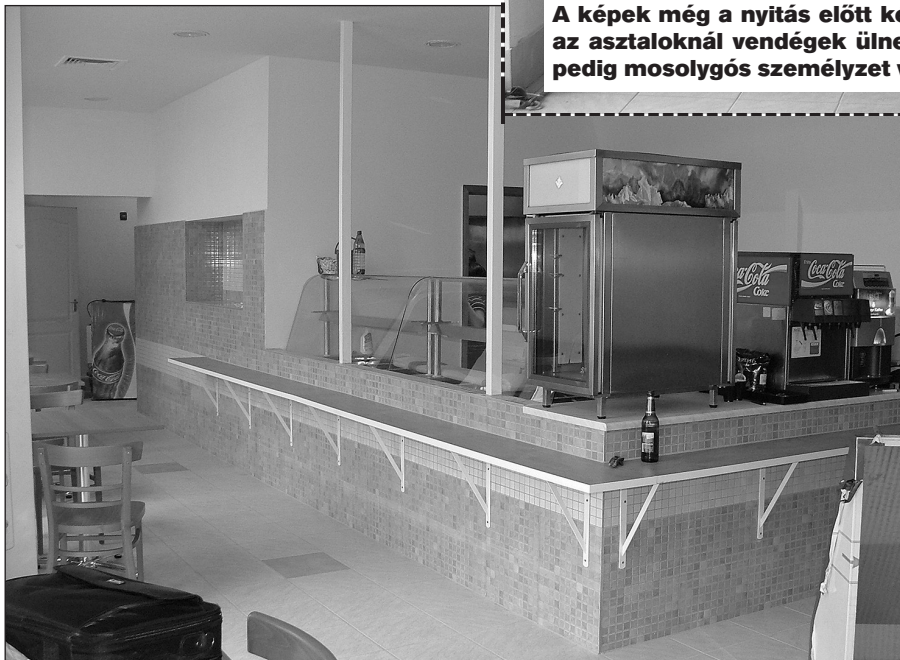

renc körút 44-ben. Ahogy elmondta, beleunt a különféle piszkálódásokba, vegzálásokba, támadásokba, így szakított az éjszakai. Am igyekezett olyan új területen elhelyezkedni, ahol korábban már jól kiépített taxis-kapcsolatait is hasznosítani tudja. Így jött az ötlet: olyan 24 órában – vagyis éjjel-nappal – üzemelő éttermet nyit, ahol reggelizni, ebédelni és vacsorázni is lehet. Ahol mód van egy kis beszélgetés mellett akár egy kávé vagy üdítő elfogyasztására is. – Kínálatunkban kizárólag a tradicionálisan magyaros ételek szerepelnek. A mintegy 50-féle levest, készletet, illetve frissensülteket is e szempont szerint válogatjuk össze – mondta el lapunknak Sanyi. A Flekken-ben nincs felszolgálat, az étterem önkiszolgáló. Így viszont könnyebb a választás is, hiszen a pénztár felé tartva abból kér tálcajára az éhes vendég, amihez éppen kedve támad. Megtudtuk, elfogadják a melegétel-utalványokat is. Van napi menü, és lehet kisadagot is kérni. Nem ciki, van, akinek a pénztárcája, van, akinek az egészsége nem engedi a komolyabb mennyiséget. Mindegy, itt a vendég dönt. A sokat tudó új kávégép is félig önkiszolgáló, fizetni viszont a kasszánál kell.

Jó hír a korán kelőknek (vagy a későn fekvőknek) itt lehet reggelizni is. Készítenek rántottát, ha kell hagymával, szalonnával vagy kolbással, tükörtojást sonkával, de főznek debrecenit vagy kolbászt mustárral, tormával. Nem gond, ha valaki bundáskenyeret rendel teával, tejszá-

– Mindjárt kezdődik a vámvizsgálat. Úgy izgulok.

– Higgycs el, fölösleges. Elárulom magának, én például fegyvercsempész vagyok. Most is elrejtettem a bőröndben négy pisztolyt. Ha ezek ezt nem veszik észre, magának semmi oka aggódni.

– De én azért mégis izgulok.

– Ugyan miért?

– Kezdő vámosként ez az első munkanapom...

Egy szombat délután, horgászás után, Kovács hazafelé indul a folyóparttól. Kezében egy vödör és benne

két szép nagy hal. Szembejön vele a halór és kéri a horgászengedélyt. Erre Kovács azt feleli:

– Én nem horgászni voltam, kérem.

Ezek a halak a kedvenc háziállataim.

Mindennap kihozom őket, hogy ússzanak egyet a folyóban. Elengedem, úsznak, aztán füttyentek nekik, visszaugranak a vödörbe, és hazamegyünk. Ha nem hisz nekem, nézze csak meg! – azzal bedobja a halakat a vízbe.

– Na, most akkor füttyentsen, mutassa, hogy ugranak vissza a vödörbe azok a halak!

– Milyen halak?

vével. Van. Alkohol viszont nincs, de ez egy taxisnak nem is probléma. Gondolom.

A gyorsétteremben 50 fő részére van asztal, székekkel. Nem elhanyagolható szempont a légkondi és az elszívó használata sem. A Flekken-ben egy-egy étkezés után nem lesz a ruha ételszagú, vagy viselője izadtságos. Miután a dohányzás sem engedélyezett, a füstszag sem árulja el, hogy a taxis korábban vendéglőben ült. Ám hamarosan nyit a terasz is, ahol a kihelyezett 6-7 asztalnál a kávé vagy üdítő elfogyasztása mellett dohányozni is lehet.

Sokan nem szeretnek ilyen helyre beülni, részükre is van megoldás. Például a frissen sült flekkenből készült szendvics nagyon hamar elkészül. Azt fóliába, és külön zacskóba csomagolják, hogy a taxis bármikor elővehesse és szükség esetén újra félre is tehesse, ha úgy alakul a munkája. – Szeretném, ha minél több taxis kipróbálná és megszeretné a 24 órán át nyitvatartó éttermet. Így ha az utasnak éjszaka vagy hajnalban, a városban enni támad kedve, nyugodt szívvel ajánlhatják majd a Flekkent. Nekik fuvart, esetleg ketyegéssel, nekünk vendéget

jelent egy-egy ilyen döntés. A megismerést talán könnyíti az akciónk, melynek keretei között a taxivezetői igazolványt felmutatóknak július 1-ig árainkból 50%-os kedvezményt adunk.

Ezt követően a taxisok – régi jó kapcsolatainkra való tekintettel – megkapják azt a kiemelt és állandó kedvezményt, melyet Ferencváros-kártya elfogadóhelyként a kerület nyugdíjainak is adunk – fejeztek be Sanyi a taxis lapnak adott ismertést.

Mi pedig csak a jól ismert mondásra emlékeztetjük az olvasót, ami a puding próbájára utal...

ta-vi

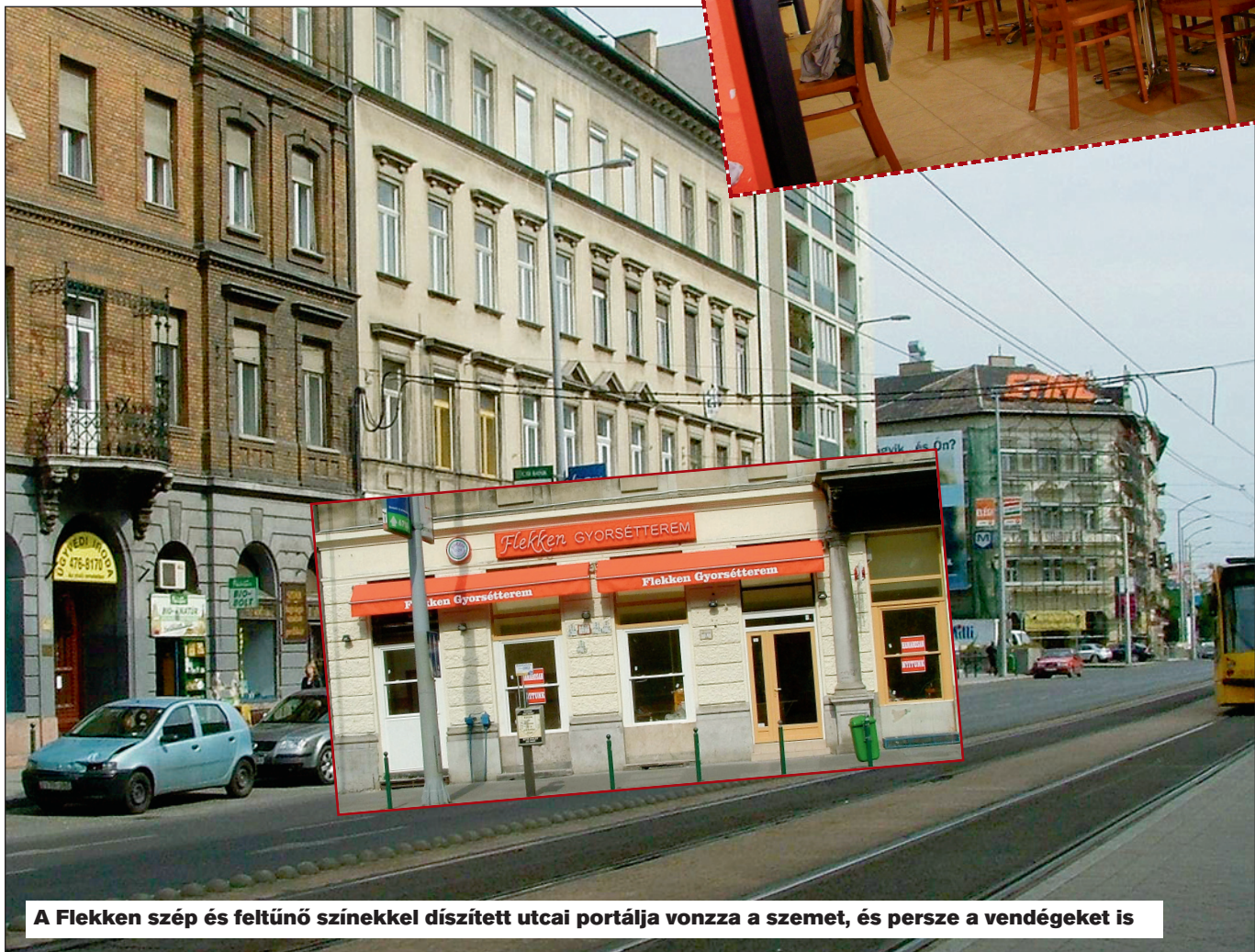

A Flekken szép és feltűnő színekkal díszített utcai portálja vonzza a szemet, és persze a vendégeket is

Népiünnepély a Sasvár utcában! Ragyogó mérkőzés az Öregfiúk labdarúgó-bajnokságában!

Főtaxi – Ferencváros 2-9 (2-4)

100 néző, vezette: Bartos Zoltán.

Gólszerzők: Tóth, Kulcsár illetve Balogh, Desztnik (2), Szenes (2) Rakonczay, Pintér (2), Bubcsó.

Főtaxi: Fonád – Balogh, Barta, Joni, Riczu – Mucza, Pfeiffer, Takács, Szabó L. – Tóth, Kulcsár Cserék: Eszenyi, Altner, Szabó M. Edző: Oroszki Péter

Ferencváros: Kollár – Kincses, Bubcsó, Szűcs, Vass – Desztnik, Pintér, Szenes, Limperger – Balogh, Rakonczay Cserék: Seres, Rab, Seres. Edző: Martos Győző.

„Deszka”, „Pinyő”, „Torony”, Limpi”, „Ebédlő”. Nevek, akiket nem kell bemutatni a labdarúgás szerelmeseinek. Mind-mind NB I-es labdarúgók, közülük sokan sokszoros válogatott labdarúgók! Desztnik „Deszka”. Pintér „Pinyő”. Balogh „Torony”. Ebedli „Ebédlő”. Ezekkel kellett felvenni a küzdelmet a „kockás” labdarúgóknak. Néhányan sérülten érkeztek, mint Pogány Laci vagy Ebedli Zoli, ők nem léptek pályára, de elkísérték a csapatot még sérülten is! Sajnos nem sikerült az őszi soda, amikor pon-



A Főtaxi vezérkara



A Főtaxi csapata

tot raboltak a taxiskok az Üllői úti arénában!

Az az őszi 6-6 sokáig emlékezetes marad, nem véletlenül tartott a listavezető Ferencváros a Sasvár utcai mérkőzéstől, hiába az ország – nyilvánvalóan – legjobb Öregfiúk csapata! A Ferencváros csapatának majd minden tagja edző, játékos-edző valamelyik labdarúgócsapatnál. Ezért – így – sokszor nem tudnak elmenni az öregfiúk mérkőzésre, ha éppen játszik a csapatuk. Az elmúlt szezonban háromszor nem tudtak kiállni, hiába van több mint két tucat igazolt labdarúgója a csapatnak.

Kizárták őket a „Kiemelt” bajnokságból, ezért kerültek egy csoportba a taxiskokkal. Az őszi 6-6 a lelkesedés diadala volt! Most győzedelmeskedett a játéktudás! De nincs szégyenkeznivalójuk a taxiskoknak! Csapatuk mindent megtett a sikerért, a közönség kiszolgálásáért!

Juhász Péter

A játékvezető és a csapatkapitányok



A Ferencváros csapata



A szemezés nem mindig működik, már csak annál az egyszerű oknál fogva sem, hogy a nők szeme nem a melükön van.

* * *

Az embernek három korszaka van: ifjúság, felnőttkor és a „remekül nézel ki”.

* * *

A borban bölcsesség, a sörben szabadság, a vízben pedig baktériumok vannak...

* * *

Nem szabad vizet inni, mert az nagyon erős ital. Fenntartja azokat a nagy hajókat...

* * *

A cukrász a selejtet habbal takarja be, a kőműves habarccsal, az orvos meg földdel.

* * *

Rómában a papi nőtlenség apáról fiúra szállt...

HÁZASSÁGI ÉVFORDULÓ

30 éves házassági évfordulójukon a pár végiglátogatja a régi helyeket. Elhaladnak egy kerítés mellett.

Feleség:

– Drágám, csináljuk azt, amit 30 éve.

A feleség nekidől a kerítésnek, és nagyot szeretkeznek. Férfj:

– Ez fantasztikus volt! Még sosem rángatóztál ilyen hevesen gyönyörtől. – 30 éve még nem volt áram a kerítésben...

Pontosvesszők

A békés kisebbség (jegyzet)

Ugye mennyiszer hallunk olyanokat: toleranciahiány, kiszolgáltatottság, előítélet, sovinizmus, nacionalizmus, megkülönböztetés, rasszizmus, faszizmus, cionizmus, gyűlölködés stb.?

Nos, amikor hasonlókat észlel valaki, akkor általában a kisebbségek jogainak csorbulására gondol – és a gátlástalan többségi akarat érvényesülésére –, miközben magában vagy nyilvánosan rettenetesen elitéli ezeket a jelenségeket – ahogyan azt beleszolgálták. Néhányunk kivételével nem is villan fel senki előtt az a kép, amikor egy adott populációban előfordulnak olyan egyedek is, akik – bár nem etnikai alapon –, de megkülönböztetettek, kiszolgáltatottak. Velük tolerancia nélkül, cinikusan és lekezelően bánik el a határozott többség. Ebben a kérdésben nincsen megengedésre készítő, hangzatos politikai és média iránymutatás. Nem akarom fokozni tovább a kíváncsiságot, megmondom melyik ez a velünk élő, elnyomott csoport: Ők az éjszakások. Gondoltál már arra – te nappalos –, hogy amikor jön a jó idő, ne kiabálj teljesen feleslegesen – és egyébként is megbotránkoztatón – a gyerekeddel vagy életed párjával valaki ablaka alatt? Lehet, egy éjszakás szunnyad éppen ott, és ha egyszer felébred... Nappal nem olyan könnyű visszaaludni, mint neked éjjel, ha nyomasztó álmodból riadsz.

Gondoltál már arra – te nappalos –, hogy ne dudálj teljesen feleslegesen, ha valamelyik gyalogost vagy autóstársat „oktatni” akarod? Tudod ugye, hogy ez szabálytalan? Ám mégis megteszed újra és újra. Eközben – esetleg – csak attól tartasz, nehogy nyomjon egy satuféket az, akire rákürtöltél, és leküldjön egy hatalmas sallert – benyúlva az ablakon, vagy esetleg „rád hajlítsa a vasat”.

Az eszedbe sem jutott még – tuti –, hogy ebben az országban, városban az éjszakások nappal alszanak. Ugyanúgy, ahogy te nem vagy kíváncsi a szenvedéseikre, nyűgjeikre, ők sem a tiedre. Főleg ha azt – ráadásul – fülsértő hangokkal támogatod. Éjszaka ugye-

bár a többség álma szent, azt nem lehet háborgatni. Komoly rendelkezések lépnek életbe este tíz után. Még a megkülönböztetett jelzésű autók is spórolnak: nem kapcsolják be a szirénát; inkább vigyáznak, nehogy egy nagyot csattanjanak valamelyik kereszteződésben.

Nappal persze ez máshogyan dívik. Még a Family Frostos „bűdösbogár” is nyomhatja a tlinkóját valamennyi éjszakás ablaka alatt. Hiába is szól rá az illető, hogy tele van a mélyhűtője (meg a hócipője) fagyasztott tég-lával, és egyszer már tényleg hozzávág egyet. Kit érdekel ilyenkor a Sanyi gyereket lehet megbüntetni, ha a tuningolt kispolszkijába dallamkürtöt szerel, és azzal jampecoskodik a falubeli csajok előtt.

No, de hát falun nincsen éjszakás sem... Ám szemfüles rendőr mindig akad, amikor semmi szükség rá. Ha nagyon kellene, akkor viszont sürgős „esetnél” kávézik mind – általában. Ez is Murphy törvénye.

Van erről vicc egyébként: Felhívja a tulaj a rendőrséget:

– Jöjjenek gyorsan, most török fel a garázsomat!

– Minden járórunk „esetnél” van. – feleli egy zord hang.

Öt perc múlva az ember megint:

– Jöjjenek gyorsan, mert be mentek a garázsba!

– Várjon még egy fél órát! – mondja ugyanaz a hang már idegesebben.

Öt perc múlva újra a tulaj:

– Most már ne jöjjenek, mert lelöttem mind a három betörőt!

Két percen belül ott van négy járőrautó szirénázva. Rohannak a garázsához a rendőrök.

– Maga hazudott, amikor azt állította, hogy lelötötte a csibészeket!

– Persze. Önök viszont igazat mondtak, hogy „esetnél” vannak...!?

Szóval az éjszakások...

Ugye milyen kézenfekvő, hogyha csikar a hasad éjjel, akkor ki hívd az éjszakás orvosi ügyeletet? Vagy, ha fáj a fogad – no, nem egy nőre, vagy egy ügyes hapsira – taxiba vágd magad, és elmenj valamelyik non-stop fogászati

rendelőbe? Persze az előző esetben is sokan taxiba vágják magukat, vagy csak egyszerűen telefonálnak, és a tündibünci-kutyimutyi megy a házhoz.

Amíg fiatal az ember, eljár szórakozni. Hajnalig pang és vedel – felváltva – valamelyik dühöngőben. Majd hazafurikázik egy taxival, mivel könnyen elfelejt ilyenkor gyalog a hazautat. Persze olyan is akad még, aki négy saroknál messzebbre lakik, és azért rendelt taxit.

Ezek a fiatalok bele-belekóstolnak az éjszaka fáradalmaiba, de annyi pia, meg „csattogós maszlag” után, kialusszák a krumplit is a földből. Egy hajó is kürtölhetne bátran a ház előtt, arra sem riadnának fel. Kibírnak hetente egy-két éjszakás bevetést különösebb szemléletváltozás nélkül.

Nézzük azonban az éjszakások semmibe vételének többi (halmozott) esetét, a megannyi diszkriminációt:

Egy éjszakás csak nappal intézheti ügyeit, tehát neki nem jár az, mint nappalos kollégájának:

– Dezsó bá' holnap később jövök, mert beugrom a házi orvosomhoz felírtni a fogamzásgátlót. Ma pedig korábban elmegyek, mert szülői értekezlet lesz az iskolában.

Az éjszakás mindent saját időből old meg a pihenése hátrányára, terhére. Vagy később fekszik, vagy korábban kel, és aztán ugyanúgy végignyomja az éjszakát.

Vannak olyan cégek, ahol non-

stop munkavégzés van – tehát a dolgozók éjjel is küzdenek a kuncsaftért –, de ugyanazon cég nem tart éjszakai pénztárat saját melósai ki- és befizetésére. Szigorúan csak nappal lehet rendezni a piszkos anyagiakat és a reklámás ügyeket. Ilyenek pl. a taxisok fuvarszervező irodái. Ezek a helyeken még most sem veszik tudomásul, hogy az éjszakás is valahol ember, neki is lehetnének jogai.

Tudnám folytatni bőven: A törvény előtti egyenlőség például már ott elbukik, hogy az állandó éjszakást is mindig nappalra idézik be tárgyalásra. Olvasom valahol, hogy le akarják csökkenteni a közalkalmazottak munkaidéjét... Szerintem inkább át kellene csoportosítani néhányat éjszakába. Hadd szokják. Éjjel úgyszincs közterület, nincsen APEH-ellenőr (csak ha részegen megy hazafelé, akkor lobogtatja némelyik a flepnijét).

Szóval... elvárhatná az éjszakás, hogy működjön minden éjjel is. Az ő jogai se csorbuljanak – hasonlóan a nappalos többségéhez.

Lehessen pl. ügyeket intézni, házi orvoshoz jutni, fodrászhoz, cipészhez, mosodába menni. Legyen egész éjjel mozi, uszoda, könyvtár, játékbolt és edzőterem.

Annyit már elérünk: néhány drive-ban lehet kajálni, de ott a WC-re nem engednek be. Éjszaka nincsenek nyilvános WC-k sem (!). A benzinkutaknál pedig a leg-több helyen állandóan „épp fel van mosva”.

Ha működne rendesen az éjszaka, akkor megváltozna a nagyvárosok élete. A tömeget kerülendő, többen intéznék dolgukat éjjel, és

Honnan tudja egy vak, hogy végzett a feneké kitörésével?

Ön dönt, iszik vagy vezet! De egyszerre a hármat ne csinálja!

Az én anyósom olyan, mint a húsvéti tojás. Erősen festett, és előbb-utóbb összetörom!

Ne feledd: ha valaki felbosszant, az arcodon 42 izom rándul össze. De csupán négy izom kell ahhoz, hogy kinyújtsd a kezed, és pofán vágd.

Semmi probléma a munkahelyi szexuális életemmel. Egész nap baszogatnak, én meg szopok.

A sün egy makacs madár. Csak akkor hajlandó repülni, ha belerúgok.

Az emberiséget ősidők óta két dolog foglalkoztatja:

**1. Ki találta fel a munkát?
2. A többiek miért nem verték agyon?**

A régész az az ember, akinek a karrierje romokban hever.

ezáltal kiegyensúlyozódna valamicskét a nappali feszültség. Sok vállalkozónak pedig rendszeresen beindulna az éjszakai biznisz.

Minél többen járnának az éjszakába, annál többen éreznék azt, amit egy hivatalnok még sohasem tapasztalt meg: Van élet éjjel is, ami után édes a pihenés – már ha hagyja az általuk nem tudatosított erőszakos, „nemtörődöm” többség.

Valamikori feleségem mondogatta: „minden normális ember nappal dolgozik”.

Ez szerintem enyhe csúsztatás. Nem értek egyet vele, mint ahogy azzal sem, hogy

egy bejárati ajtót egy méterről kelljen becsapni, úgy, hogy rezegjen a tetőtérben a gipszkarton. Ilyenkor áll fel a szegény éjszakás álmában (talán már ötödjére).

Erről, és még néhány hangos dologról már sose tudom öt leszoktatni. Hiába is mutogattam, hogyan kell úgy élni, hogy más is élni tudjon – még ha az az illető éppen éjszakás is.

Szóval... ez az én álláspontom, a békés (éjszakás) kisebbségié. Ez egy vélemény. Persze tudom: „a vélemény olyan, mint a segglyuk, mindenkinek van, ám mégsem kíváncsi senki a másikéra.”

Mondom ezt most én..., de itt is akad némi csúsztatás, hiszen vannak, akik ebben is mások, mint a többség...

Továbbra is várom a taxis témájú írásaitokat e-mail címemre: czila01@gmail.com vagy tokio170@freemail.hu

Bármilyen bizonytalanság esetén segíték ránca szedni a publikációt.

Az olvasóknak kellemes perceket, a szerzőknek tartalmas munkát, és kedves műzsát kívánok:

tokio170

A gépkocsi fékezési energiájának hasznosítása start-stop rendszerrel

A városi forgalmat gyakran akasztják meg megállást parancsoló jelzések. Ilyenkor a motor a jármű álló helyzetében is tovább jár, üzemanyagot fogyaszt és káros anyagokat bocsát ki, ami közismerten kedvezőtlen állapot. Leállítani mégsem tanácsos, mert nem biztos, hogy újraindítható. Hacsak az újraindítást nem a start-stop rendszer (SSR) végzi. Az SSR használatával

ugyanis nemcsak biztos az újraindítás, hanem automatikus is. Úgy, hogy az SSR regeneratív fékezéssel is javítja az üzemanyag-fogyasztást, mivel a jármű fékezési energiáját az akkumulátor folyamatos feltöltésére használja. Teljes biztonsággal, szintén automatikusan. Elterjedtsége miatt a start-stop rendszerek közül a Bosch SSR-ét mutatjuk be olvasóinknak.

megegyező, nem start-stopos részegységekenél.

A BSSR növelt élettartamú csapágyakkal ellátott, bolygó-műves indítómotort foglal magába.

A fedélzeti villamos áramot belsőégésű motorral hajtott generátor termeli. A generátor árama tölti a jármű-akkumulátort, és működteti a villamos fogyasztókat. A generátor áramtermelése része a járműmotor üzemanyag-fogyasztásának, és nagysága a villamos hálózat terhelésétől függ. Az SSR-rel gyártott gépkocsi ge-

Start-stop rendszer és üzemanyag-megtakarítás

A start-stop rendszerek üzemanyag-megtakarításra fékezés-kor és a jármű álló üzemiében képesek. Fékezéskor a 14 V-os hálózati feszültségű gépkocsikon ebből az intelligens generátorszabályozás (a menetállapottól, az akkumulátor kapacitásától és kivételétől függően) 0,8–1,5%-os üzemanyag-megtakarításra ad lehetőséget. Gépkocsimodelltől, kikapcsolási stratégiától, a megállások időtartamától és gyakoriságától függően, szabványos európai menetciklusban a megtakarítás a 3–6%-os tartományba esik. Akadályoztatott városi forgalomban, ennek mértéke a 10%-ot is meghaladhatja.

A start-stop rendszerek gyári opciók. Gépkocsikba való utólagos beépítésükre nincs lehetőség.

A BSSR

A BSSR töltő- és indítórendszere az 11. ábrán látható elemekből épül fel. Ezek működése motorleállító, újraindító és áram-visszatermelő (rekuperációs) funkciókból épül fel,

amelyek működését a rendszerelemektől kapott jelek alapján a motorirányító egység vezérli. A nagy indításgyakoriság és a fokozott mecha-

kai igénybevétel miatt a BSSR-rel gyártott gépkocsik töltő- és indítórendszerének valamennyi eleme nagyobb teljesítményű a beépítési méreteiben vele

A Bosch start-stop rendszer főbb szerkezeti elemei

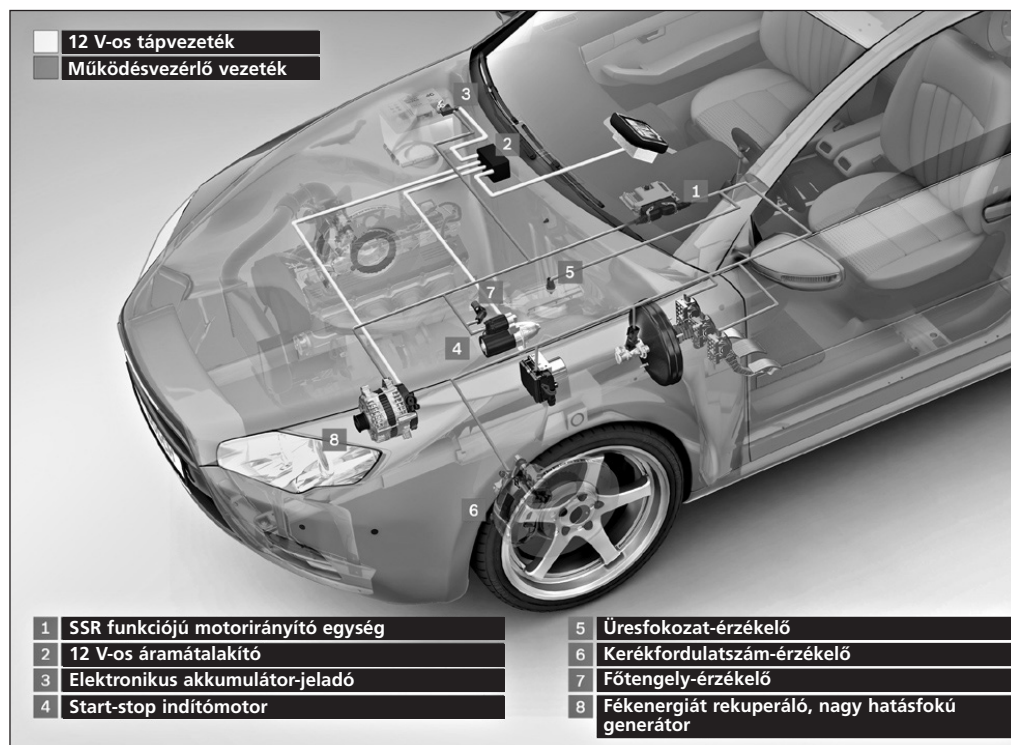

Én már csak úgy vagyok a munkakedvvel, mint az egyszerű lány a szombati buli után (vagy megjön vagy nem...)!
* * *

Az ember életének egyharmadát tölti emeletes marhaságok olvasásával ... Ez volt a mai adag – :) -!
* * *

– Mit keres maga a feleségem szekrényében meztelenül?

– Molyirtó vagyok, uram!

– Dehát itt nincs is moly!

– Hát hogy ne lenne! Láthatja, már a ruhát is leka-
jálták rólam!
* * *

Két informatikus beszélget: – Neked mi volt eddig a legkomolyabb kapcsolatod?

– 4 Megabites ADSL...
* * *

Nővér a beteghez:

– Remélem, nem babonás!

– Miért?

– Ezentúl csak bal lábbal tud felkelni...
* * *

Elmegy egy 150 kg-os nő a nőgyógyászhoz. Felül a vizsgálószékbe. Az orvos egy ideig csak néz előre, időnként pislog, majd megszólal: – Hölgem, legalább szellentsen már egyet, hogy legyen kiindulási alapom!
* * *

Elmegy az ember a szemészetre:

– Doktor úr! Gond van a szememmel, nem jól látok-távolra.

– Jöjjön ide az ablakhoz, és mondja meg, mit lát!

– A Napot.

– Akkor mondja már meg nekem, hova a frászba akar maga ennél messzebbre látni?!

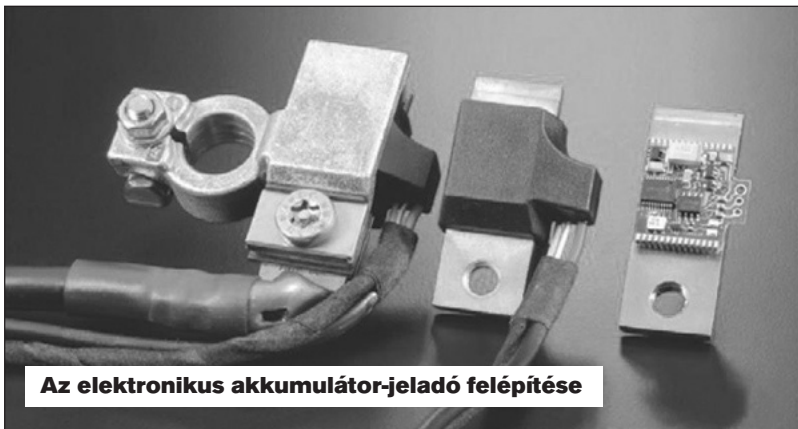

Az elektronikus akkumulátor-jeladó felépítése

nerátorai kedvezőbb hatásfokú tartományban üzemelnek, ami nagy névleges áramtermelést tesz lehetővé. Az SSR generátor, hagyományosakénál nagyobb hatásfokának elérését nagy hatékonyságú teljesítmény-diódák alkalmazása teszi lehetővé.

A gépkocsi stop üzemében a generátor nem működik. A villamos fogyasztókat ilyenkor a jármű-akkumulátor látja el villamos árammal.

Az SSR nélküli gépkocsik töltő- és indítórendszeréhez képest új elem az elektronikus akkumulátor-jeladó, amely az akkumulátor áram-, feszültség- és hő-

mérsékletadatait gyűjti. A jeladó az akkumulátor előbbi állapotjellemzőinek feldolgozását végző szoftvert is magába foglalja.

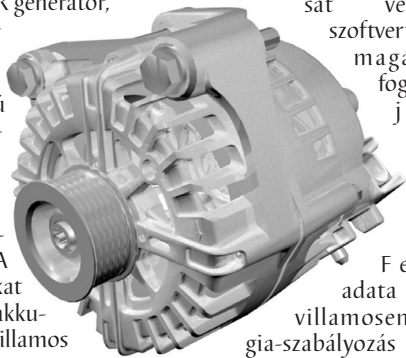

Nagy teljesítményű intelligens generátor

kat közölni az akkumulátor töltöttségi, teljesítmény- és öregedési állapotáról. Kezde-

gyasztó számára garantálja a

biztos áramellátást. Az akkumulátor és a generátor

működési jellemzőinek optimalizálásával, az akkumulátor

kontrollált töltésével és kisütésével, az elektronikus akkumulátor-jeladó egyben az akkumulátor töltési tartalékainak kihasználására, a járműmotor üzembiztos beindítására és a töltőrendszer élettartamának növelésére is lehetőséget kínál.

C s a k ú g y , mint a nyu-

galmi áramfogyasztóknak (szórakoztató-áramköröknek, vezérlőegységeknek) a járműleállítás utáni működtethetőségére és a motor biztonságos beindíthatóságára.

Az SSR gyakorlatában a rekuperáció a gépkocsi fékclassulása során hővé alakuló mechanikai munkát hasznosítható energiává való átalakítását jelenti. A villamos rekuperációt az teszi lehetővé, hogy a generátor fékezés fázisban nagyobb terheléssel működik mindaddig, amíg a

jármű erőátvitelét lassító nyomtatók veszi igénybe. Ilyenkor ugyanis a villamos áramtermelés nem fogyaszt üzemanyagot, a töltésszabályozó pedig a generátor feszültségét a jármű menetállapotától függően vezérli. A vezérlés a menetállapot, az akkutöltöttség, az üzemi feszültség, és a töltőáram folyamatos érzékelésére épül.

A jármű fékezésekor a hálózati feszültség 15 V-ig növekszik. A növekvő hálózati feszültség fokozott áramtermelésre és az akkumulátor töltésére gerjeszti a generátort.

Ezzel szemben a jármű gyor-

A Bosch start-stop indítómotor főbb szerkezeti elemei

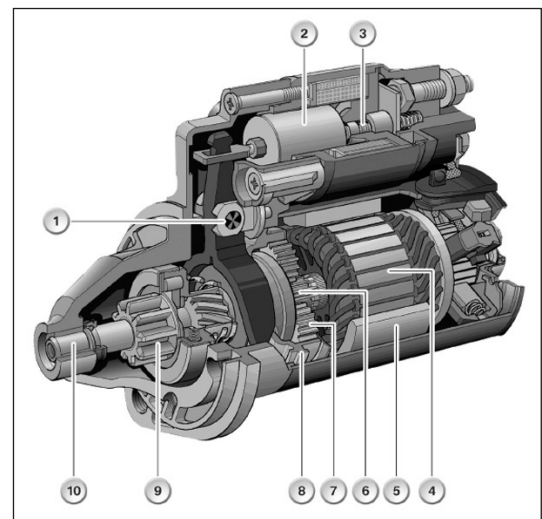

1 Kiemelő villa. 2 Relé vasmag. 3 Relé visszahúzó rugó. 4 Indítómotor forgórész. 5 Indítómotor, állórész mágnes-pólus 6 Bolygómű napkerék. 7 Bolygómű, bolygókerék. 8 Bolygómű, koszorúkerék. 9 Indító fogaskerék. 10 Csúszócsapágy

sításakor 12,5 V-ig csökken a hálózati feszültség. Ekkor a villamos fogyasztók áramellátását az akkumulátor végzi. Rekuperációs üzemanyag-megtakarításra tehát a jármű toló üzemiében kerül sor. Akkor, amikor a generátor üzemi feszültsége növekedni kezd.

A 4. ábra a fékclassulás során egy fékező gépkocsi sebességének és generátor-feszültségének alakulását szemlélteti. A fékezés során a generátort jórészt a jármű mozgási energiája működteti. A mozgási energia ugyanis a fékeken nem teljes mértékben alakul hővé, mivel a fékezés során jármű- és sebességfüggő veszteségek is fellépnek. (Ezeket a légellenállás, a

A fékezési energia hasznosítása (rekuperáció)

A rekuperáció szó szerint külső energiahasonosítást jelent. Az SSR gyakorlatában a rekuperáció a gépkocsi fékclassulása során hővé alakuló mechanikai munkát hasznosítható energiává való átalakítását jelenti. A villamos rekuperációt az teszi lehetővé, hogy a generátor fékezés fázisban nagyobb terheléssel működik mindaddig, amíg a

A Bosch start-stop rendszerrel gyártott gépkocsi kezelésének fő mozzanatai

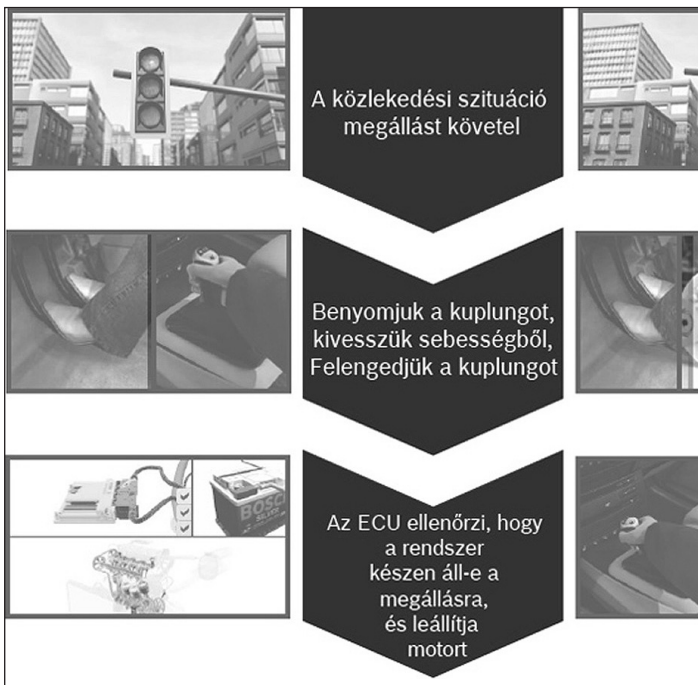

gördülési ellenállás és a mellékajtások, például a klímakompresszor, az olaj- és a hűtőfolyadék-szivattyú működtetése emészti fel.) A generátorban nagyobb terhelésen több mozgási energia alakul töltőárammá, mivel a nagyobb gerjesztés nagyobb áramtermelésre kényszeríti a generátort. Azt, hogy a felhasználható mechanikai teljesítmény mekkora hányadát alakítja villamos munkává, a generátor teljesítményosztálya, hatásfok-jelleggörbéje és főképp az akkumulátor töltésvédelem képessége korlátozza. Az akkumulátor-jeladó folyamatosan figyeli az akkumulátor töltöttségét, és azt a hőmérsékleti viszonyoktól függően, folyamatosan 50 és 90%-os töltöttségi szinten tartja. Ez azért fontos, mert az elakadási statisztikák szerint az úton maradások 53%-át lemerült, és/vagy tovább nem tölthető és a motor beindítására alkalmatlan akkumulátorok okozzák.

Biztonsági kérdések

Konkrét jármű start-stop rendszerének működését számos biztonsági feltétel szabja meg. A BMW 1-eseken például a motor kikapcsol, ha a jármű áll ($v < 3$ km/h); ha

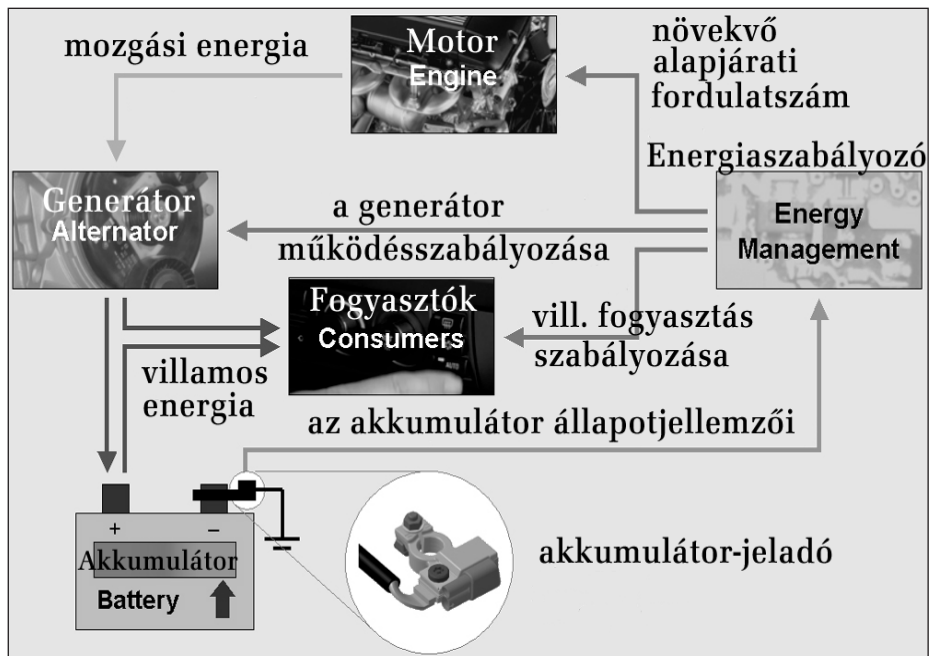

Az intelligens generátor-szabályozás elve

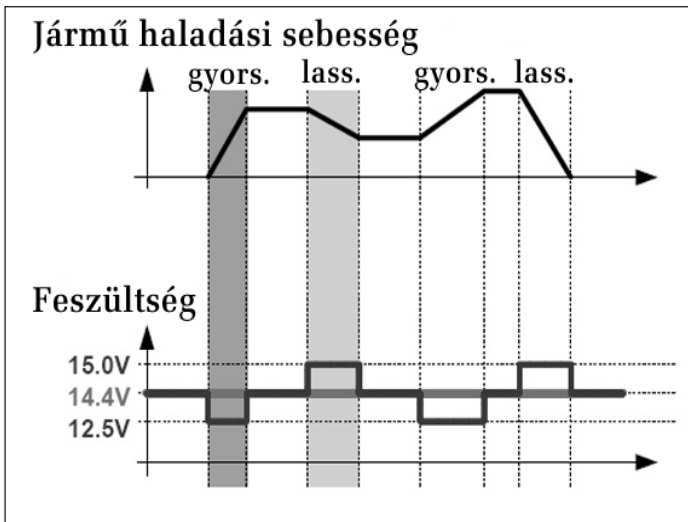

Intelligens generátor

az utolsó motorleállítás óta a jármű ($v < 5$ km/h) sebességgel haladt; ha az utolsó 15-ös pólusváltás óta a jármű ($v < 5$ km/h) sebességgel haladt; ha a sebválogató üres és a tengelykapcsoló

zárt, a kormánykerék középállásban, a motorfordulatszám pedig alappáraton marad. **A motor a vezető kezdeményezésére beindul**, ha a sebválogató üres fokozatban van (lásd a 90%-os üresállapot-érzékelőről írottakat) és a tengelykapcsoló pedált működteti. **A motor a vezető kezdeményezése nélkül is beindul**, ha a jármű 5 km/h-as sebességgel (előre vagy hátrafelé) gurulni

Napjaink start-stop rendszerrel gyártott gépkocsimodelljei

BMW 1-esek és 3-asok	Mercedes A osztály
Citroën C2 1.4 16V Stop & Start	Mini/Mini Clubman
Fiat 500 Pur-O2	Porsche Panamera
Hyundai i10 és i30 blue	Smart Fortwo Coupé 1.0 mhd
Kia Cee'd ISG	VW Passat Blue TDI és Blue Motion
Land Rover Freelander TD 4e	Toyota iQ 1.33; Auris 1.33
Mazda 3 2.0 MZR DISI	Toyota Yaris 1.33 és Urban Cruiser

Orvos: – Jósi bácsi! Ezt a 2000 Ft-ost maga tette ide az asztalomra?
 Jósi bácsi: – Nem, doktor úr.
 Orvos: – De miért nem?

Már régóta keresek egy frappáns rövidítést a klubunkhoz, de sehogy sem találok, a neve : Fiatal Alkoholisták Szövetsége... Tud valaki egyet?

A férfiak azért alszanak el gyorsan szex után, mert előtte fél éjszakát könyörögnek érte.

A szenilitásban az a legjobb, hogy saját magad elől dughatod el a karácsonyi ajándékokat.

A kisfiúk ugyanazon okból vesznek Kinder tojást, mint amiért a férfiak vásárolnak női fehérneműket. Nem igazán a termékre van szükségük, inkább a meglepetésre, ami bennük van...

A rasszizmus mindenütt jelen van... A zongora fekete billentyűi rövidebbek!

Sose nézd meg a víz mélységét két lábbal.

Az élet egy szar játék, de a grafikája nagyon ott van...

kezd, ha a féknyomás adott küszöbértéknél kisebb nyomásszintre csökken, ha az akkumulátor töltöttsége adott küszöbérték alá csökken, ha a szélvédő ütközés-jeladója, kő becsapódását érzékeli.

A start-stop rendszer csak akkor aktívizálható, ha a külső hőmérséklet legalább +3°C és (a klímaberendezés bekapcsolt helyzetében) legfeljebb +30°C, a kormánykerék álló, a motorfordulatszám alappáratihoz közeli helyzetben van.

Kitekintés

A start-stop rendszerrel érdemes megismerkedni, mert a Bosch prognózisa szerint alig három év múlva minden második európai új gépkocsi hasonló eszközökkel kerül forgalomba.

Petrók János

Taxisok kérései, közlekedésszervezők válaszai

Juhász Péter (a Lámpafelelős) rovata



A Lámpafelelős
Főtaxi URH 558

XV. Molnár Viktor – Drégelyvár utca

Útburkolatscere történt, de rossz helyre festették vissza a „STOP-vonalat”, a kereszteződés közepében (!). A mellékútról érkezők nem hajthatnak a főútra, ha zöld a lámpa a főúton, de ha tilos a jelzés, akkor sem, hiszen beállnak az autók a kereszteződésben.

- A helyzetjelző vonal csak akkor helyezhető a Molnár Viktor utcai kereszteződés túoldalára, ha a mellékírányok is jelzőlámpával lesznek irányítva.

III. Laktanya utca

A Laktanya utca vége egy „halandónak” zsákutca, hiszen a Fő térre csak engedéllyel lehet behajtani. Célszerű lenne kihelyezni egy „Zsákutca” táblát.



III. Laktanya utca. Hiányzik egy „Zsákutca” jelzőtábla

- A jelzőtábla létesítésére intézkedtünk.

IX. Ipar utca 2.

Egyirányú lett az Ipar utca a Soroksári út felől, így felesleges a jelzőlámpa, ami az Ipar utcából való kihajtást szabályozza a Soroksári út felé.

- Az Ipar utca a 3. számú épülettől egyirányú. Az „Egyirányú fogalmú út” táblát pótolattuk.

VI. Nagymező utca 13.

Hónapok óta árválkodik egy tilalmi jelzőtábla a Nagymező utca – Andrassy út



VI. Nagymező utca 13. Ottfelejtették egy jelzőtáblát

sarkon. Jó lenne eltávolítani addig, amíg valaki nem veszi komolyan.

- A jelzőtábla elszállítására intézkedtünk.

XIV. Cházár András utca 2/f.

Nagyon magasra helyezték a tilalmi jelzőtáblát a Thököly út – Cházár András utca sarkon. Jó lenne lejjebb helyezni, hogy a személygépkocsi volánja mögül is látni lehessen.



XIV. Cházár András utca. Nem lehet látni a jelzőtáblát a volán mögül

- A gallyazásra a kerületi polgármesteri hivatal felé intézkedtünk.

X. Monori utca

Valószínűleg kínai kereskedők „Megállni tilos” jelzőtáblákat drótoztak (!) a Monori utca több pontján. Közben kihelyeztek ugyanott kis táblákat, melyik kereskedő vásárlói hol parkolhatnak. A „Megállni tilos” jelzőtábla hatály alatt... Jó lenne az összes táblát leszerelni!



X. Monori utca. Ismeretlenek helyeztek ki jelzőtáblákat a közterületre

- A jelzőtáblák leszerelésére intézkedtünk.

XI. Hegyalja út

Zsákutcába kerülnek a taxisok a Hegyalja úton lefelé a „BAH” csomópont előtt. Példaszerűen kialakítottak buszsávot lefelé, ezt a taxisok is használhatják. Ugyanakkor a buszsávból hirtelen „BKV-sáv” lesz. A taxisok vagy szabálytalanul végigmennek a BKV-sávon, vagy szabálytalanul átmennek a „záróvonalon”.

• Kicsit előbb, 20 méterre a Kálló Esperes utcánál van lehetőség (átléppökkel) a buszsáv elhagyására.

• Kicsit előbb, 20 méterre a Kálló

Esperes utcánál van lehetőség (átléppökkel) a buszsáv elhagyására.



XI. Hegyalja úton buszsávot alakítottak ki, de nem lehet róla kihajtani

VI. Váci út – Ferdinánd híd

Nagyon jó, hogy újra festették az útburkolati jeleket ebben a fontos csomópontban. Azonban továbbra is hiányoljuk azokat a jeleket, amelyek elválasztják a Váci útról balra forduló, illetve a Ferdinánd-hídról jobbra kanyarodó forgalmat.



VI. Váci út. Útburkolatjeleket festettek újra, de van, amelyikről elfeledkeztek

- A burkolati jel létesítésére intézkedtünk. A kivitelezésre az időjárás függvényében a jövő év elején kerülhet sor.

XIV. Uzsoki utca

Egyirányú az utca az Erzsébet királyné utca és a Korong utca között. A taxisok szerint az utca másik szakasza is legyen egyirányú, hiszen a Gyarmat utcáig terjedő rész alkalmatlan a kétirányú közlekedésre.

- Az Erzsébet királyné útja – Róna utca – Thököly út – Mexikói út által határolt területen a tempo 30-as övezet kialakításával egy időben a környéken több utca egyirányú lesz. Ekkor az Uzsoki utca forgalmi rendje is változni fog.

*** TAXIS KÓTYA-VETYE * TAXIS KÓTYA-VETYE *
Itt taxisok ingyen hirdethetnek.**

124/200-as, 94. novemberi B/G, infrazárás, 4 gyári kulcsos hotel taxi eladó, vagy kaucióval kiadó napi elszámolású kollégának.

Érdeklődni lehet: 06/20-9-173-100 telefonszámon.



Bármilyen típusú és állapotú gépkocsiját, taxigépkocsiját azonnali készpénzfizetéssel felvásároljuk! Banki hiteltartozását kiegyenlítjük.

Telefon: 06/70-318-6157



Eladó gyári állapotban lévő Motorola CM 160-as kítűnő minőségű URH-rádió, komoly térerőmérével. Ára: 80 000 Ft.

Érdeklődni lehet: 06/20-555-3485



Yaesu VX-2000V URH-rádió, és Digitaxi-07 taxióra 40-40 E. Ft-ért eladó. Navigáció csere érdekel.

Tel: 06/20-535-3847



Ford Galaxy új és bontott alkatrészek kedvező áron eladók. Téli gumi felnival,

önindító felújító szett, lengéscsillapító, stb.

Érdeklődni lehet: City 207. 06/70-383-8207



Eladó Dagger hosszú „dióverő” antenna . City 207.

06/70-38-38-207



Balatonon – Gyenesdiáson – felszerelt apartman vagy ház nyáron kiadó, akár 10 személynek is. Ár megegyezés szerint. City 41.

Telefonok: 06/30-685-8331 és 06/30-561-0717



Kerepesen 620 m²-es üdülőtelek eladó! Vezetékes víz, villany van. 20 m²-es faház és termő gyümölcsfák vannak a területen. Irányár: 4 800 000,- Ft.

Érdeklődni lehet: 06/70-383-8246, City 246.



1998-as Nissan Primera D-SLX 2000 cm³ turbodiesel, 2009. augusztus 22-ig érvényes vizsgával eladó. Irányár:

A KRESZ-TEST helyes megfejtése

1. Helyes a „C” válasz. A tábla jelentése: „Lakó-pihenő övezet”. Az ilyen helyen az átmenő forgalom a taxi számára sem megengedett.

2. Helyes az „A” válasz. A kör alakú zöld fény esetében az útkereszteződésbe behajtó és balra szabályosan bekanyarodni szándékozó vezető a kereszteződés közepéig behajthat, ott – szükség esetén – a szembejövő forgalomnak történő elsőbbségadás céljából megállhat, és a manővert ezt követően – akár a sárga fényjelzése alatt is – befejezheti, ha a szembejövő forgalom már megállt, és így számára a biztonságos bekanyarodás lehetővé válik.

3. Helyes az „A” válasz. A tábla jelentése: „Útkereszteződés alárendelt úttal”. Az ilyen útkereszteződésben – ha az előzés egyéb feltételei adottak – a menetirány szerinti baloldali igénybevételével is szabad előzni.

4. Helyes az „A” válasz. A tábla jelentése: „Előzni tilos”. A tilalom nem vonatkozik a gépjárművekre, ha állati erővel vont járművet kívánnak megelőzni.

5. Helyes a „B” válasz. A tábla azt jelzi, hogy az úttest szélessége a megelőző útszakaszéhoz képest számottevően csökken.

6. Helyes a „C” válasz. Az útburkolati jel jelentése: „Előretolt kerékpáros felállóhely balra bekanyarodó kerékpárosok számára”. Ahogy a jelzés elnevezése is sejteti, az

előrehaladás, illetve a besorolás csak a kerékpárosok számára megengedett.

7. Helyes a „C” válasz. A tábla jelentése: „Főútvonal vége”. E jelzés önmagában még nem kötelezi a taxi sebességének a mérséklésére.

8. Helyes az „A” válasz. A személygépkocsival – egyéb jelzés hiányában – lakott területen legfeljebb 50 km/h, lakott területen kívül, pedig legfeljebb 90 km/h sebességgel szabad közlekedni.

9. Helyes a „B” válasz. A személygépkocsin tilos olyan gumiabroncsot használni, amelyen a futófelület bordázatának a magassága a teljes futófelületen nem éri el az 1,6 mm-t.

10. Helyes a „B” válasz. Autópályán tilos jobbról előzni!

11. Helyes az „A” válasz. Az ingatlanból, telephelyről stb. kihajtó jármű vezetőjének, az úttesten haladó járművek és gyalogosok részére elsőbbséget kell adni.

12. Helyes a „C” válasz. Ha a forgalmi sávokat útburkolati jellel nem jelölték meg, a járművek részére kötelező a jobbra tartás.

13. Helyes a „C” válasz. A taxival megállni – ha jelzésből más nem következik – csak az úttest menetirány szerinti jobb szélén, azzal párhuzamosan, egy sorban szabad.

14. Helyes az „A” válasz. A zárt pályáról az úttestre ráhajtó villamosnak az úttesten közlekedő járművekkel szemben elsőbbsége van.

550.000 Ft. (szervo, klíma, vonóhorog, fehér színű).

**Elérhetőség Papp László City 658.
Tel.: 06/70-383-8658**



2004. VII. havi Yamaha Dragstar 1100 cm³, gyári állapotú, ezüst-fekete színben eladó. Részlet megoldható! Irányár: 1 550 000 Ft.

Érdeklődni lehet 06/70-383-8480 (du. 15 órától 22 óráig) City 480.



Eladó egy pár Thule (4305) Octavia I., Seat Leon I., illetve Seat Toledo II-re való zárható csomagtartó, újszerű, megkímélt állapotban. Ára: 20 000 Ft.

Érdeklődni lehet: 06/70-383-8198 telefonszámon lehet.

A taxisok nem üzleti célú hirdetéseit továbbra is ingyen közöljük. Taxisok üzleti célú hirdetéseit apróhirdetesként kezeljük, melynek nettó díja: 2500 Ft. Az apróhirdetés max. 20 szót tartalmazhat.

AUTÓMENTÉS 0-24-ig

egész Európa területén - 3,5 tonnáig

SE-BES PLUSZ Kft.

06 20 9 441 186

Budapest területén belül bárholnan bárhová 8000 Ft-ért.

- Idegen balesethez történő hívás esetén FUVARSZERVEZÉSI DÍJ!

Bányörgyi Károly

1943 – 2009

Barátai csak Csárlinak becézték. A „gundeles” csapat hűségese tagja volt hosszú évek óta.

Csendes bölcsessége, tisztessége hiányozni fog...